

# STACAB<sup>STC</sup>

ABRASIVE SOLUTIONS



**20**  
**ANOS**  
2005-2025



## História

Em **2005**, na cidade de Esposende nasceu STC-STACAB, LDA, formando sociedade com um grupo fundado em **1982**, Sumicarol, com experiência há mais de 20 anos no mundo do abrasivo industrial. Hoje, juntos, orgulhamo-nos de ser uma empresa de referência no mundo dos abrasivos.

## Ampliamos as nossas instalações

Em **2009**, e devido às necessidades de mercado, mudamos de instalações, duplicando assim as nossas capacidades de produção. Ampliamos a nossa linha de produtos, incluindo uma linha de produção de discos para o sector automóvel.

Em **2015**, aumentamos os produtos disponíveis, incluindo os discos lamelados, incorporando na STC-STACAB, LDA a melhor tecnologia na fabricação destes discos.

Em **2019**, 10 anos depois, voltamos a ter a necessidade de aumentar as nossas instalações, tendo-nos mudado desta vez para a linda cidade de Barcelos. Atualmente possuímos umas instalações 10 vezes maiores às do seu início.

No ano de **2020**, aumentamos as nossas capacidades de produção, incorporamos 3 novas linhas completamente automatizadas, para podermos satisfazer cada vez mais e melhor, as necessidades dos nossos clientes.



## Qualidade é a nossa missão

Desde o início da STC-STACAB, LDA que nos focamos em dar aos nossos clientes um produto de qualidade, fruto da nossa experiência, empenho, dedicação, profissionalismo, competência e esforço contínuo e diário. Toda a política da STC-STACAB, LDA tem como principal objetivo a satisfação total dos nossos clientes. Assim, damos o compromisso de que toda a nossa fabricação cumpre e respeita a normativa europeia EN-13743:2017.

## Princípios da STC-STACAB, LDA



Somos atualmente, uma empresa sólida no mercado de produção e comercialização de abrasivos, os quais são marcados pela sua notável e inigualável relação preço/qualidade.

A nossa flexibilidade, capacidade de produção, tecnologia e conhecimento do produto e das suas aplicações, permitem-nos satisfazer as mais altas exigências dos nossos clientes, adaptando-nos a todas as suas necessidades, tanto a nível técnico como de produção.

Temos ainda como aliados uma excelente diversidade de fornecedores de todo o mundo, líderes na fabricação de produtos para a indústria abrasiva e que por isso, acompanham

o nosso crescimento e as nossas exigências. Contamos com uma equipa de profissionais qualificados em todas as áreas, para que o resultado final seja um serviço e um produto de excelência.

Dispomos de uma ágil e forte rede de comerciais, constantemente motivada no sentido de oferecer a cada cliente, uma diversa gama de produtos e serviços com o mais alto nível tecnológico.

Além de sermos especializados em toda oferta de produtos abrasivos (como lixas, discos de corte, discos de rebarbar, mós, produtos de polimento de superfícies, etc.), estendemos o nosso campo de atuação também às ferramentas de corte, serras de fita, fresas de metal duro, brocas, e muitos outros artigos, sempre com produtos de alta qualidade, alta tecnologia e máximo rendimento.



## Mercados

### Metal *Metal*

Astilleros, Caldererías, Estructuristas, Cerrajerías, Fundiciones, Mantenimiento e Industria en general, Fabricantes de Tubería, Fabricantes de Herramientas, Pulidores, Cuchillería.



*Estaleiros Navais, Metalurgias, Fabricantes de Estruturas, Serralharias, Fundições, Manutenção industrial em geral, Fabricantes de Tubos, Fabricantes de Ferramentas, Polidores, Talheres, Torneiras.*

### Madera *Madeira*

Fabricantes de tableros, Fabricantes de puertas, Carpinterías de madera en general, Parquet, Barnizadores, Ebanisterías.



*Fabricantes de aglomerado e MDF, Fabricantes de portas, Fabricas de Mobiliário, Carpintarias em geral, Parquet, Polidores, Marcenarias.*

### Automoción *Automoción*

Reparación de automóviles, Fabricación de automóviles, Industria automóvil, Chapisterías.



*Reparação de Automóvel, Indústria Automóvel, Chapeiros, Fabricantes de Componentes Automóvil.*





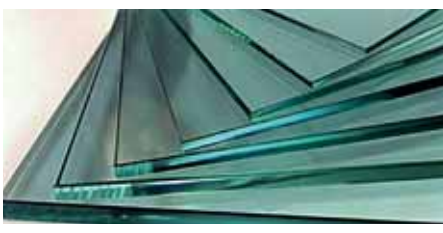





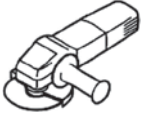

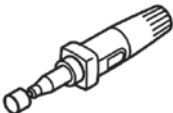





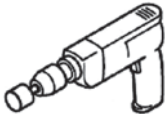

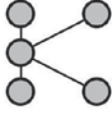

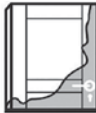
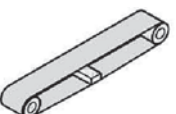





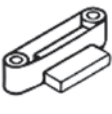

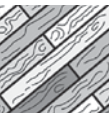

### Otros Mercados *Outros mercados*

Vidrio, Calzado, Fibra de vidrio, Cerámica, Piedra, Náutica, Composites.



*Vidro, Calçado, Fibra de vidro, Cerâmica, Pedra, Náutica, Compósitos.*

# Índice pictogramas

	<b>Económico</b> <i>Económico</i>		<b>Rebarbadora</b> <i>Rebarbadora</i>		<b>Acero inox</b> <i>Aço inoxidável</i>
	<b>Manual</b> <i>Manual</i>		<b>Amoladora recta</b> <i>Rebarbadora recta</i>		<b>Metales no ferrosos</b> <i>Metais não ferrosos</i>
	<b>Manual taco</b> <i>Manual com taco</i>		<b>Fresadora</b> <i>Fresadora manual</i>		<b>Vidrio</b> <i>Vidrio</i>
	<b>Orbital</b> <i>Máquina vibratória</i>		<b>Taladro</b> <i>Berbequim</i>		<b>Mármol/Piedra</b> <i>Mármore/Pedra</i>
	<b>Banda portátil</b> <i>Banda portátil</i>		<b>Lijadora de pedestal</b> <i>Lixadora de pedestal</i>		<b>Plástico</b> <i>Plástico</i>
	<b>Lijadora para suelos</b> <i>Lixadora de chão</i>		<b>Rotorbital</b> <i>Rotorbital</i>		<b>Barniz y Lacas</b> <i>Verniz e Lacas</i>
	<b>Lijadora estacionaria</b> <i>Lixadora estacionaria</i>		<b>Jirafa</b> <i>Girafa</i>		<b>Pintura pared</b> <i>Pintura de construção</i>
	<b>Lijadora de poleas</b> <i>Lixadora "Backstand"</i>		<b>Madera Dura</b> <i>Madeira Dura</i>		<b>Automoción</b> <i>Reparação automóvel</i>
	<b>Lijadoras de bordes</b> <i>Lixadora de topos</i>		<b>Madera blanda</b> <i>Madeira branda</i>		<b>Piel</b> <i>Curtumes</i>
	<b>Lijadora de tubo</b> <i>Lixadora de tubo</i>		<b>MDF</b> <i>MDF/HDF/PB</i>		<b>Fundición</b> <i>Fundição</i>
	<b>Satinadora</b> <i>Satinadora</i>		<b>Parquet</b> <i>Parquet</i>		<b>Construcción</b> <i>Construção</i>
	<b>Calibradora</b> <i>Calibradora</i>		<b>Metales</b> <i>Metais</i>		<b>Zapateros</b> <i>Calçado</i>
	<b>Carburo de Silicio</b> <i>Carboneto de Silício</i>		<b>Cerámico</b> <i>Cerâmica</i>		<b>Óxido de aluminio</b> <i>Óxido de alumínio</i>
					<b>Zirconio</b> <i>Zircônio</i>

## 05

- **Abrasivos, flexibles**
- *Abrasivos, flexíveis*

## 37

- **Discos de lija**
- *Discos de lixa*

## 62

- **Especialidades**
- *Especialidades*

## 87

- **Rollos de lija**
- *Rolos de lixa*

## 111

- **Productos para el pulido**
- *Produtos para polimento*

## 129

- **Muelas con vástago**
- *Mós com haste*

## 163

- **Expositores**
- *Expositores*

## 09

- **Bandas de lija**
- *Bandas de lixa*

## 49

- **Discos de fibra**
- *Discos de fibra*

## 69

- **Pliegos de lija**
- *Folhas de lixa*

## 97

- **Tacos y esponjas de lija**
- *Tacos e esponjas de lixa*

## 117

- **Discos de corte y desbaste**
- *Discos de corte e rebarbar*

## 139

- **Fresas rotativas de metal duro**
- *Fresas rotativas de metal duro*

## 27

- **Cepillos**
- *Lamelas*

## 53

- **Discos de láminas**
- *Discos lamelados*

## 77

- **Fibra sintética**
- *Fibra sintética*

## 103

- **Accesorios**
- *Acesórios*

## 125

- **Discos de diamante**
- *Discos de diamante*

## 159

- *Cepillos de Alambre*
- *Escovas de Arame*



**Abrasivos flexibles**

---

***Abrasivos flexíveis***



1406

## Introducción a los abrasivos / *Introdução aos abrasivos*

Los abrasivos flexibles se componen de 4, o en situaciones especiales, 5 partes:

1. Soporte
2. Aglomerante Base
3. Granos abrasivos
4. Aglomerante de superficie
5. Tratamiento especial

El soporte debe ser escogido en función de:

- **Condiciones de trabajo**
- **Presiones de lijado**
- **Necesidad de adaptación a la pieza**

*Os abrasivos flexíveis são compostos por 4 ou em situações especiais 5 partes:*

1. *Suporte*
2. *Aglomerante de Base*
3. *Grãos abrasivos*
4. *Aglomerante de superfície*
5. *Tratamento especial*

*O suporte deve ser escolhido com base em:*

- **Condições de trabalho seco / húmido**
- **Pressões de lixamento**
- **Necessidade de se adaptar à peça**

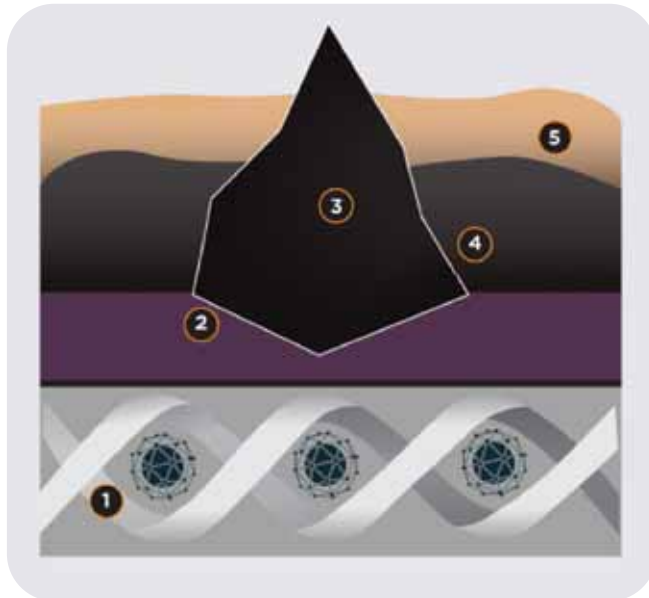

	Soporte / <i>Suporte</i>	Descripción / <i>Descrição</i>	Ejemplos de Aplicación / <i>Exemplos de aplicações</i>	Aplicación / <i>Aplicações</i>
PAPEL	A	Aprox. 95 g/m <sup>2</sup>	Lijado manual de superficies y perfiles / <i>Lixado manual de perfis e superficies</i>	
	B	Aprox. 105 g/m <sup>2</sup>	Lijado manual de superficies y perfiles / <i>Lixado manual de perfis e superficies</i>	
	C	Aprox. 110 g/m <sup>2</sup>	Lijado manual de superficies / <i>Lixado manual de superficies</i>	
	D	Aprox. 130 g/m <sup>2</sup>	Lijado manual / <i>Lixado manual</i>	
	E	Aprox. 250 g/m <sup>2</sup>	Lijado mediante maquina de superficies / <i>Lixado com maquina de superficies</i>	
	F	Aprox. 300 g/m <sup>2</sup>	Lijado mediante maquina de superficies / <i>Lixado com maquina de superficies</i>	
	G	Aprox. 400 g/m <sup>2</sup>	Lijado mediante maquina de superficies / <i>Lixado com maquina de superficies</i>	
TELA	JF	Ligero, altamente flexible	Lijado mediante máquina de piezas muy perfiladas / <i>Lixado com maquina de peças muito perfiladas</i>	
	Polycotton	Ligero, flexible	Lijado mediante máquina de piezas perfiladas / <i>Lixado com maquina de peças perfiladas</i>	
	J	Ligero, flexible	Lijado manual y mediante máquina de piezas muy perfiladas / <i>Lixado manual e mediante máquinas de peças muito perfiladas</i>	
	XF	Pesado, flexible	Lima eléctrica / <i>Lima eléctrica</i>	
	X	Pesado, sólido	Lijado mediante máquina de superficies, cantos y cuerpos de rotación / <i>Lixado com máquina de superficies, cantos e corpos de rotação</i>	
	Y	Pesado, muy sólido	Lijado mediante máquina de superficies, cantos y cuerpos de rotación / <i>Lixado com máquina de superficies, cantos e corpos de rotação</i>	
	Z	Pesado, muy sólido, apto para segmentación	Lijado mediante maquina de superficies / <i>Lixado com maquina de superficies</i>	
FILM	Film	Lámina de polyester	Acabado fino / <i>Acabamento muito fino</i>	
FIBRA	Fibra	Fibra vulcanizada	Desde lijado basto hasta acabado fino en discos / <i>Desde lixamento áspero ao acabamento fino em discos</i>	

El grano abrasivo es el responsable del arranque de material, a la hora de decidirnos por uno u otro, debemos tener en cuenta:

- Dureza
- Tenacidad

*O grão abrasivo é responsável pela remoção do material. Ao decidir entre um ou outro, devemos levar em consideração:*

- Dureza
- Tenacidade

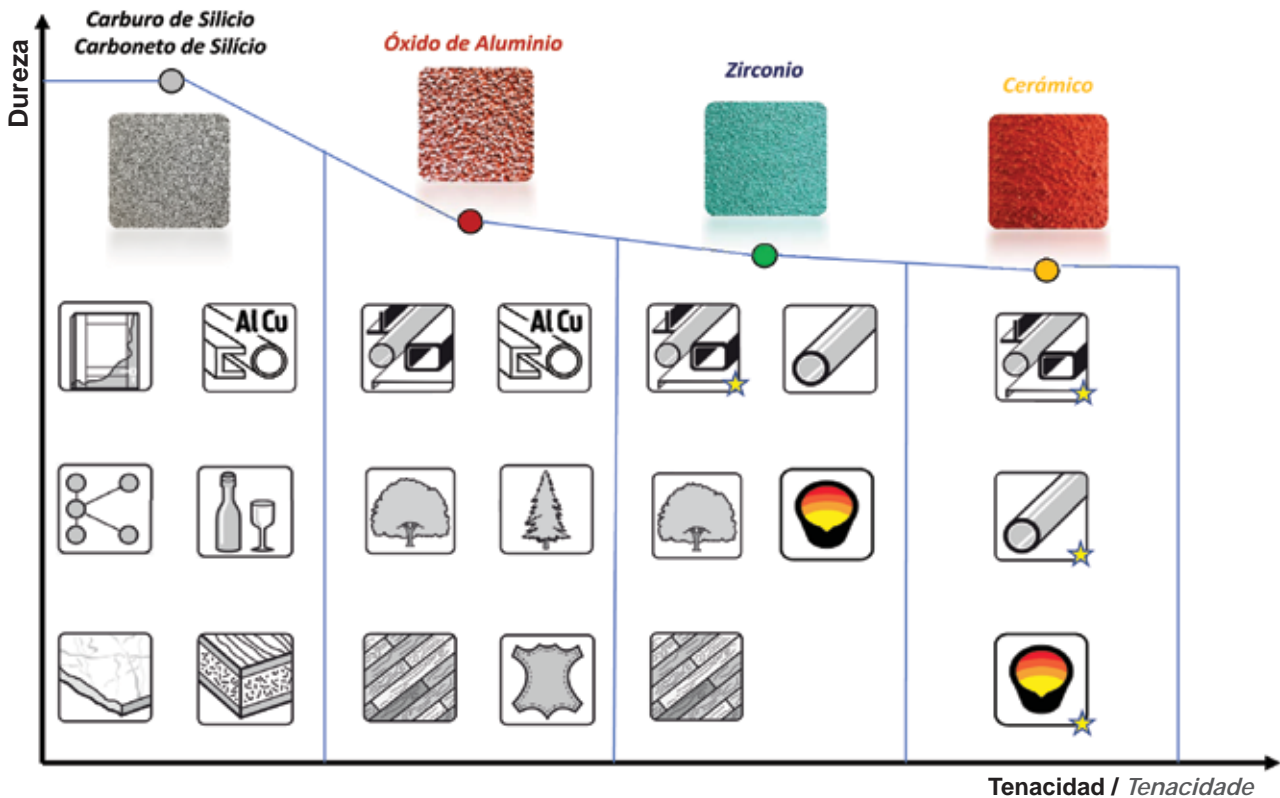

## Información técnica para el almacenamiento y transporte de abrasivos / Informações técnicas de armazenamento e transporte de abrasivos.

Todos los abrasivos deben manipularse con cuidado, su manipulación incorrecta puede provocar daños en el producto, afectar a su rendimiento o hasta provocar un accidente.

En general, los productos abrasivos deben ser almacenados alejados de fuentes de calor, frío, paredes húmedas, puertas y ventanas, y sin contacto directo con el suelo.

La temperatura de la zona destinada para su almacenamiento debe estar entre el intervalo de 18 °C a 22 °C y una humedad relativa entre 45% a 65%, y su exposición directa a la luz del sol debe ser totalmente evitada.

Los productos deben mantenerse en su embalaje original hasta inmediatamente antes de su uso. Una vez desempaquetados, deben ser almacenados de manera que se evite la deformación.

*Todos os abrasivos devem ser manuseados com cuidado, o manuseamento incorreto pode provocar danos no produto, afetar a sua performance ou até provocar um acidente.*

*Em geral os produtos abrasivos devem ser armazenados longe de fontes de calor, frio, paredes húmidas, portas e janelas, e sem contacto direto com o chão.*

*A temperatura da zona de armazenamento deve estar entre os 18 ° C e os 22° C, e a humidade relativa entre 45% a 65%, a exposição direta a luz solar deve ser evitada.*

*Os produtos devem manter-se na sua embalagem original até serem utilizados, uma vez que sejam desembalados, deverão ser armazenados de forma a evitar torção.*

## Abrasivos Flexibles / *Abrasivos Flexíveis*

En diferentes formas / *Em diferentes formas*

**Bandas de lija**  
*Bandas de lixa*

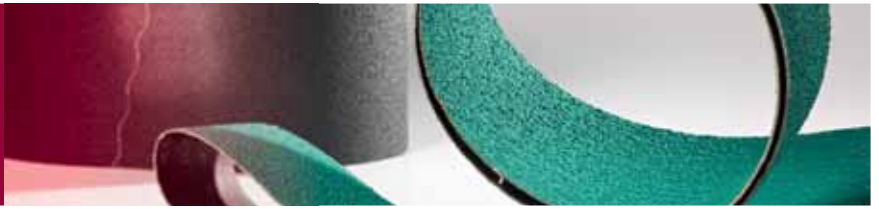

**Rollos de lija**  
*Rolos de lixa*



**Pliegos de lija**  
*Folhas de lixa*



**Discos de lija**  
*Discos de lixa*



**Discos de láminas**  
*Discos lamelados*



**Cepillos**  
*Lamelas*



**Tacos y esponjas**  
*Tacos e esponjas*

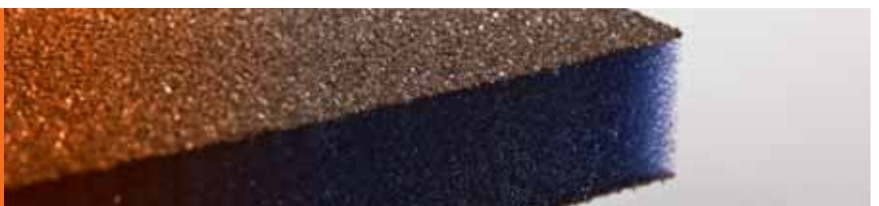

# Bandas de lija

## *Bandas de lixa*

<b>BANDAS PARA MÁQUINAS PORTÁTEIS / BANDAS PARA MÁQUINAS PORTÁTEIS .....</b>	<b>11</b>
XD130 - TELA POLYCOTTON (A/O) .....	11
XZ677 - TELA POLYCOTTON ZIRCONIO (ZIR).....	11
<b>BANDAS PARQUET / BANDAS PARA TAQUEIRO .....</b>	<b>12</b>
YD450 / YS450 - TELA POLYESTER (S/C) .....	12
YS870 - TELA POLYESTER ZIRCONIO .....	12
XZ677 - TELA POLYCOTTON ZIRCONIO .....	13
<b>BANDAS PARA MÁQUINA REPARACIÓN CALZADO / BANDAS PARA MÁQUINA REPARAÇÃO CALÇADO ..</b>	<b>13</b>
XD130 - TELA POLYCOTTON (A/O) .....	13
XK880 - TELA POLYCOTTON ZIRCONIO 100% .....	15
XZ677 - TELA POLYCOTTON ZIRCONIO .....	17
<b>BANDA ESTRECHA / BANDA ESTREITA .....</b>	<b>18</b>
XS150 - TELA POLYCOTTON (A/O).....	18
XD130 - TELA POLYCOTTON (A/O) .....	19
<b>BANDA SATINADORA / BANDA SATINADORA .....</b>	<b>20</b>
237AA - TRIZACT™ .....	20
DSJ - NON WOVEN A/O .....	20
<b>BANDA ANCHA / BANDA LARGA .....</b>	<b>21</b>
B317W-B347W - PAPEL F ALTA RESISTENCIA (A/O) .....	21
B546W - PAPEL E ANTIESTÁTICO - (S/C) .....	21
K35 - TELA POLYCOTTON (A/O).....	22
FI250 - PAPEL F ANTIESTATICO (S/C).....	22
EI129 - PAPEL E ANTIESTATICO (A/O).....	22
EI450 - PAPEL E ANTIESTÁTICO (S/C).....	23

## Bandas de lija / *Bandas de lixa*

Las bandas de lija detalladas en este catálogo son una pequeña muestra de los productos y medidas más habituales. Producimos cualquier tipo de medida, con juntas estudiadas, testadas y adaptadas a su aplicación en el trabajo a desarrollar con el fin de obtener un mayor rendimiento del producto y el acabado requerido.

Las juntas utilizadas en las bandas confieren a la máquina empleada un rendimiento máximo en el proceso y unos acabados notables en todo tipo de aplicaciones según el abrasivo seleccionado. A su vez están diseñadas para la utilización en todo tipo de entornos: de la madera y del metal en su mayoría, y otros como: el vidrio, el calzado, el cuero y la cerámica.

*As Bandas de lixa mencionadas neste catálogo são apenas uma amostra das medidas mais habituais, produzimos qualquer tipo de medida, com juntas estudadas e adaptadas de forma a maximizar o rendimento do produto e o acabamento necessário em cada uma das diferentes aplicações e mercados (madeira, metalomecânica, vidro, cerâmica, calçado, cortiça, etc..)*



## Bandas para máquinas portátiles / Bandas para máquinas portáteis

XD130 - TELA POLYCOTTON (A/O)

**Abrasivo:** Óxido de Aluminio.

**Soporte:** Tela Polycotton.

**Aplicación:** Buen rendimiento, larga vida útil de la lija, en todo tipo de aplicaciones en madera.

*Abrasivo: Óxido de Alumínio.*

*Suporte: Tela Polycotton.*

*Aplicação: Bom desempenho em todos os tipos de aplicações em madeira.*



Ancho x Largo Largura x Comprimento [mm]	Grano / Grão								
	36	40	50	60	80	100	120	150	
60 x 400	LB0001	LB0002	LB0003	LB0004	LB0005	LB0006	LB0007	LB0008	20
65 x 410	LB0009	LB0010	LB0011	LB0012	LB0013	LB0014	LB0015	LB0016	20
75 x 457	LB0017	LB0018	LB0019	LB0020	LB0021	LB0022	LB0023	LB0024	20
75 x 480	LB0025	LB0026	LB0027	LB0028	LB0029	LB0030	LB0031	LB0032	20
75 x 510	LB0033	LB0034	LB0035	LB0036	LB0037	LB0038	LB0039	LB0040	20
75 x 520	LB0041	LB0042	LB0043	LB0044	LB0045	LB0046	LB0047	LB0048	20
75 x 533	LB0049	LB0050	LB0051	LB0052	LB0053	LB0054	LB0055	LB0056	20
100 x 560	LB0057	LB0058	LB0059	LB0060	LB0061	LB0062	LB0063	LB0064	20
100 x 600	LB0065	LB0066	LB0067	LB0068	LB0069	LB0070	LB0071	LB0072	20
100 x 610	LB0073	LB0074	LB0075	LB0076	LB0077	LB0078	LB0079	LB0080	20
100 x 620	LB0081	LB0082	LB0083	LB0084	LB0085	LB0086	LB0087	LB0088	20
100 x 675	LB0089	LB0090	LB0091	LB0092	LB0093	LB0094	LB0095	LB0096	20
100 x 690	LB0097	LB0098	LB0099	LB0100	LB0101	LB0102	LB0103	LB0104	20
110 x 620	LB0105	LB0106	LB0107	LB0108	LB0109	LB0110	LB0111	LB0112	20

## Bandas para máquinas portátiles / Bandas para máquinas portáteis

XZ677 - TELA POLYCOTTON ZIRCONIO (ZIR)

**Abrasivo:** Zirconio.

**Soporte:** Tela Polycotton.

**Descripción:** Alto rendimiento y gran poder de corte en aplicaciones de lijado, larga duración. Apto tanto para lijado en húmedo o seco. Recomendado para acero inox, acero al carbono, aleación de Níquel, Titanio, hierro fundido y maderas duras.

*Abrasivo: Zircónio.*

*Suporte: Tela Polycotton.*

*Descrição: Alto desempenho com alta capacidade de corte, longa duração. Adequado para lixagem tanto a seco como em húmido. Recomendado para aço inoxidável, aço ao carbono, ligas de níquel, titânio, ferro fundido e madeiras duras.*



Ancho x Largo Largura x comprimento [mm]	Grano / Grão								
	24	36	40	50	60	80	100	120	
100 x 690	LB2931	LB2932	LB2933	LB2934	LB2935	LB2936	LB2937	LB2938	20

\* Otras medidas disponibles bajo consulta / *Outras medidas disponíveis sob consulta.*

\* Consulten nuestra amplia gama de productos para todo tipo de aplicaciones y materiales / *Consultem a nossa vasta gama de produtos para todos os tipos de materiais.*

## Bandas de lija / Bandas de lixa

### Bandas Parquet / Bandas para taqueiro

YD450 / YS450 - TELA POLYESTER (S/C)

**Abrasivo:** Carburo de Silicio.

**Soporte:** Tela Polyester.

**Descripción:** Buen rendimiento en aplicaciones de lijado de suelos en todo tipo de maderas.

**Abrasivo:** Carboneto Silício.

**Soporte:** Tela Polyester.

**Descrição:** Bom rendimento em lixagem de chão em todo o tipo de madeira.



Ancho x Largo Largura x comprimento [mm]	Grano / Grão								
	YD450				YS450				
	24	36	40	50	60	80	100	120	
200 X 750	LB0121	LB0122	LB0123	LB0124	LB0125	LB0126	LB0127	LB0128	20
250 X 750	LB0129	LB0130	LB0131	LB0132	LB0133	LB0134	LB0135	LB0136	20
300 X 800	LB0137	LB0138	LB0139	LB0140	LB0141	LB0142	LB0143	LB0144	20

\* Otras medidas disponibles bajo consulta / *Outras medidas disponíveis mediante solicitação.*

\* Consulten nuestra amplia gama de productos para todo tipo de aplicaciones y materiales / *Consultem a nossa vasta gama de produtos para todos os tipos de materiais.*

### Bandas Parquet / Bandas para taqueiro

YS870 - TELA POLYESTER ZIRCONIO (ZIR)

**Abrasivo:** Zirconio.

**Soporte:** Tela Polyester.

**Descripción:** Alto rendimiento y gran poder de corte en aplicaciones de lijado de suelos en todo tipo de maderas y especialmente recomendado para maderas duras.

**Abrasivo:** Zircónio.

**Soporte:** Tela Polyester.

**Descrição:** Alto desempenho, alta capacidade de desgaste em aplicações de chão de todo o tipo de madeira, especialmente recomendado para madeiras duras.



Ancho x Largo Largura x comprimento [mm]	Grano   Grão								
	24	36	40	50	60	80	100	120	
	200 X 750	LB0145	LB0146	LB0147	LB0148	LB0149	LB0150	LB0151	
250 X 750	LB0153	LB0154	LB0155	LB0156	LB0157	LB0158	LB0159	LB0160	10
300 X 800	LB0161	LB0162	LB0163	LB0164	LB0165	LB0166	LB0167	LB0168	10

\* Otras medidas disponibles bajo consulta / *Outras medidas disponíveis mediante solicitação.*

\* Consulten nuestra amplia gama de productos para todo tipo de aplicaciones y materiales / *Consultem a nossa vasta gama de produtos para todos os tipos de materiais.*

## Bandas Parquet / Bandas para taqueiro

XZ677 - TELA POLYCOTTON ZIRCONIO (ZIR)

**Abrasivo:** Zirconio.

**Soporte:** Tela Polycotton.

**Descripción:** Rendimiento de corte alto. Aumenta la productividad del trabajo.

**Abrasivo:** Zircónio.

**Suporte:** Tela Polycotton.

**Descrição:** Alto desempenho de corte. Aumenta a produtividade do trabalho.



Ancho x Largo Largura x comprimento [mm]	Grano / Grão								
	24	36	40	50	60	80	100	120	
200 X 750	LB2816	LB2817	LB2818	LB2819	LB2820	LB2821	LB2822	LB2823	10
250 X 750	LB2824	LB2825	LB2826	LB2827	LB2828	LB2829	LB2830	LB2831	10
300 X 800	LB2832	LB2833	LB2834	LB2835	LB2836	LB2837	LB2838	LB2839	10

\* Otras medidas disponibles bajo consulta / *Outras medidas disponíveis mediante solicitação.*

\* Consulten nuestra amplia gama de productos para todo tipo de aplicaciones y materiales / *Consultem a nossa vasta gama de produtos para todos os tipos de materiais.*

## Bandas para máquina reparación calzado / Bandas para máquina reparação de calçado

XD130 - TELA POLYCOTTON (A/O)

**Abrasivo:** Óxido de Aluminio.

**Soporte:** Tela Polycotton.

**Aplicación:** Buen rendimiento, larga vida útil de la lija, en todo tipo de aplicaciones y materiales (rectificado de metales, lijado de madera, plástico etc.).

**Abrasivo:** Óxido de Alumínio.

**Suporte:** Tela Polycotton.

**Aplicação:** Bom desempenho em todos os tipos de aplicações e materiais (metal, madeira, plástico, etc.).



Ancho x Largo Largura x comprimento [mm]	Grano / Grão								
	24	36	40	50	60	80	100	120	
25x600	LB2931	LB2932	LB2933	LB2934	LB2935	LB2936	LB2937	LB2938	50
25x625	LB2939	LB2940	LB2941	LB2942	LB2943	LB2944	LB2945	LB2946	50
35x435	LB2947	LB2948	LB2949	LB2950	LB2951	LB2952	LB2953	LB2954	50
35x440	LB2955	LB2956	LB2957	LB2958	LB2959	LB2960	LB2961	LB2962	50
35x2125	LB2971	LB2972	LB2973	LB2974	LB2975	LB2976	LB2977	LB2978	20
38x375	LB2979	LB2980	LB2981	LB2982	LB2983	LB2984	LB2985	LB2986	50



## Bandas de lija / *Bandas de lixa*

### ➤ **Bandas para máquina reparación calzado / *Bandas para máquina reparação de calçado***



XD130 - TELA POLYCOTTON (A/0)



Ancho x Largo <i>Largura x comprimento [mm]</i>	Grano / <i>Grão</i>								
	24	36	40	50	60	80	100	120	
38x1650	LB2987	LB2988	LB2989	LB2990	LB2991	LB2992	LB2993	LB2994	20
40x380	LB2995	LB2996	LB2997	LB2998	LB2999	LB3000	LB3001	LB3002	50
40x1150	LB3003	LB3004	LB3005	LB3006	LB3007	LB3008	LB3009	LB3010	20
40x1480	LB3011	LB3012	LB3013	LB3014	LB3015	LB3016	LB3017	LB3018	20
40x1500	LB3019	LB3020	LB3021	LB3022	LB3023	LB3024	LB3025	LB3026	20
40x1650	LB3027	LB3028	LB3029	LB3030	LB3031	LB3032	LB3033	LB3034	20
45x760	LB3035	LB3036	LB3037	LB3038	LB3039	LB3040	LB3041	LB3042	50
45x1320	LB3043	LB3044	LB3045	LB3046	LB3047	LB3048	LB3049	LB3050	20
45x1350	LB3051	LB3052	LB3053	LB3054	LB3055	LB3056	LB3057	LB3058	20
45x1380	LB3059	LB3060	LB3061	LB3062	LB3063	LB3064	LB3065	LB3066	20
50x280	LB3067	LB3068	LB3069	LB3070	LB3071	LB3072	LB3073	LB3074	50
50x430	LB3075	LB3076	LB3077	LB3078	LB3079	LB3080	LB3081	LB3082	50
50x460	LB3083	LB3084	LB3085	LB3086	LB3087	LB3088	LB3089	LB3090	50
50x1350	LB3091	LB3092	LB3093	LB3094	LB3095	LB3096	LB3097	LB3098	20
50x1500	LB3099	LB3100	LB3101	LB3102	LB3103	LB3104	LB3105	LB3106	20
50x1680	LB3107	LB3108	LB3109	LB3110	LB3111	LB3112	LB3113	LB3114	20
55x645	LB3115	LB3116	LB3117	LB3118	LB3119	LB3120	LB3121	LB3122	20
70x1000	LB3123	LB3124	LB3125	LB3126	LB3127	LB3128	LB3129	LB3130	20
70x1150	LB3131	LB3132	LB3133	LB3134	LB3135	LB3136	LB3137	LB3138	10
75x1480	LB3139	LB3140	LB3141	LB3142	LB3143	LB3144	LB3145	LB3146	10
75x1650	LB3147	LB3148	LB3149	LB3150	LB3151	LB3152	LB3153	LB3154	10
75x2080	LB3155	LB3156	LB3157	LB3158	LB3159	LB3160	LB3161	LB3162	10
80x1150	LB3163	LB3164	LB3165	LB3166	LB3167	LB3168	LB3169	LB3170	10
80x1350	LB3171	LB3172	LB3173	LB3174	LB3175	LB3176	LB3177	LB3178	10
90x280	LB3179	LB3180	LB3181	LB3182	LB3183	LB3184	LB3185	LB3186	20
100x280	LB3187	LB3188	LB3189	LB3190	LB3191	LB3192	LB3193	LB3194	20
100x1480	LB3195	LB3196	LB3197	LB3198	LB3199	LB3200	LB3201	LB3202	10
100x1640	LB3203	LB3204	LB3205	LB3206	LB3207	LB3208	LB3209	LB3210	10

## Bandas para máquina reparación calzado / Bandas para máquina reparaçã de calçado

XK880 - TELA POLYCOTTON ZIRCONIO 100%

**Abrasivo:** Zirconio 100 %.

**Soporte:** Tela Polycotton X.

**Aplicación:** Gran poder de corte gracias a su alto contenido en grano Zirconio, estas bandas tienen una gran vida útil con un alto desempeño.

**Abrasivo:** Zircônio 100 %.

**Suporte:** Tela Polycotton X.

**Aplicação:** Grande poder de corte graças à sua alta percentagem de grão de zircônio, essas bandas têm uma longa vida útil com alto desempenho.



Ancho x Largo Largura x comprimento [mm]	Grano / Grão								
	24	36	40	50	60	80	100	120	
25x600	LB3211	LB3212	LB3213	LB3214	LB3215	LB3216	LB3217	LB3218	50
25x625	LB3219	LB3220	LB3221	LB3222	LB3223	LB3224	LB3225	LB3226	50
35x435	LB3227	LB3228	LB3229	LB3230	LB3231	LB3232	LB3233	LB3234	50
35x440	LB3235	LB3236	LB3237	LB3238	LB3239	LB3240	LB3241	LB3242	50
35x630	LB3243	LB3244	LB3245	LB3246	LB3247	LB3248	LB3249	LB3250	50
35x2125	LB3251	LB3252	LB3253	LB3254	LB3255	LB3256	LB3257	LB3258	20
38x375	LB3259	LB3260	LB3261	LB3262	LB3263	LB3264	LB3265	LB3266	50
38x1650	LB3267	LB3268	LB3269	LB3270	LB3271	LB3272	LB3273	LB3274	20
40x380	LB3275	LB3276	LB3277	LB3278	LB3279	LB3280	LB3281	LB3282	50
40x1150	LB3283	LB3284	LB3285	LB3286	LB3287	LB3288	LB3289	LB3290	20
40x1480	LB3291	LB3292	LB3293	LB3294	LB3295	LB3296	LB3297	LB3298	20
40x1500	LB3299	LB3300	LB3301	LB3302	LB3303	LB3304	LB3305	LB3306	20
40x1650	LB3307	LB3308	LB3309	LB3310	LB3311	LB3312	LB3313	LB3314	20
45x760	LB3315	LB3316	LB3317	LB3318	LB3319	LB3320	LB3321	LB3322	50
45x1320	LB3323	LB3324	LB3325	LB3326	LB3327	LB3328	LB3329	LB3330	20
45x1350	LB3331	LB3332	LB3333	LB3334	LB3335	LB3336	LB3337	LB3338	20
45x1380	LB3339	LB3340	LB3341	LB3342	LB3343	LB3344	LB3345	LB3346	20
50x280	LB3347	LB3348	LB3349	LB3350	LB3351	LB3352	LB3353	LB3354	50
50x430	LB3355	LB3356	LB3357	LB3358	LB3359	LB3360	LB3361	LB3362	50
50x460	LB3363	LB3364	LB3365	LB3366	LB3367	LB3368	LB3369	LB3370	50
50x1350	LB3371	LB3372	LB3373	LB3374	LB3375	LB3376	LB3377	LB3378	20



## Bandas de lija / Bandas de lixa

### ▶ Bandas para máquina reparación calzado / Bandas para máquina reparação de calçado

XK880 - TELA POLYCOTTON ZIRCONIO 100%



Ancho x Largo Largura x comprimento [mm]	Grano / Grão								
	24	36	40	50	60	80	100	120	
50x1680	LB3387	LB3388	LB3389	LB3390	LB3391	LB3392	LB3393	LB3394	20
55x645	LB3395	LB3396	LB3397	LB3398	LB3399	LB3400	LB3401	LB3402	20
70x1000	LB3403	LB3404	LB3405	LB3406	LB3407	LB3408	LB3409	LB3410	20
70x1150	LB3411	LB3412	LB3413	LB3414	LB3415	LB3416	LB3417	LB3418	10
75x1480	LB3419	LB3420	LB3421	LB3422	LB3423	LB3424	LB3425	LB3426	10
75x1650	LB3427	LB3428	LB3429	LB3430	LB3431	LB3432	LB3433	LB3434	10
75x2080	LB3435	LB3436	LB3437	LB3438	LB3439	LB3440	LB3441	LB3442	10
80x1150	LB3443	LB3444	LB3445	LB3446	LB3447	LB3448	LB3449	LB3450	10
80x1350	LB3451	LB3452	LB3453	LB3454	LB3455	LB3456	LB3457	LB3458	10
90x280	LB3459	LB3460	LB3461	LB3462	LB3463	LB3464	LB3465	LB3466	20
100x280	LB3467	LB3468	LB3469	LB3470	LB3471	LB3472	LB3473	LB3474	20
100x1480	LB3475	LB3476	LB3477	LB3478	LB3479	LB3480	LB3481	LB3482	10
100x1640	LB3483	LB3484	LB3485	LB3486	LB3487	LB3488	LB3489	LB3490	10



**Bandas para máquina reparación calzado / *Bandas para máquina reparação de calçado***

XZ677 - TELA POLYCOTTON ZIRCONIO

**Abrasivo:** Zirconio.  
**Soporte:** Tela Polycotton X.  
**Aplicación:** Gran poder de corte, estas bandas tienen una gran vida útil con muy buen comportamiento en todo tipo de materiales.

**Abrasivo:** Zircônio.  
**Suporte:** Tela Polycotton X.  
**Aplicação:** Grande poder de corte, essas bandas têm uma longa vida útil com alto desempenho em todo tipo de materiais.



Ancho x Largo Largura x comprimento [mm]	Grano / Grão								
	24	36	40	50	60	80	100	120	
25x600	LB3491	LB3492	LB3493	LB3494	LB3495	LB3496	LB3497	LB3498	50
25x625	LB3499	LB3500	LB3501	LB3502	LB3503	LB3504	LB3505	LB3506	50
35x435	LB3507	LB3508	LB3509	LB3510	LB3511	LB3512	LB3513	LB3514	50
35x440	LB3515	LB3516	LB3517	LB3518	LB3519	LB3520	LB3521	LB3522	50
35x630	LB3523	LB3524	LB3525	LB3526	LB3527	LB3528	LB3529	LB3530	50
35x2125	LB3531	LB3532	LB3533	LB3534	LB3535	LB3536	LB3537	LB3538	20
38x375	LB3539	LB3540	LB3541	LB3542	LB3543	LB3544	LB3545	LB3546	50
38x1650	LB3547	LB3548	LB3549	LB3550	LB3551	LB3552	LB3553	LB3554	20
40x380	LB3555	LB3556	LB3557	LB3558	LB3559	LB3560	LB3561	LB3562	50
40x1150	LB3563	LB3564	LB3565	LB3566	LB3567	LB3568	LB3569	LB3570	20
40x1480	LB3571	LB3572	LB3573	LB3574	LB3575	LB3576	LB3577	LB3578	20
40x1500	LB3579	LB3580	LB3581	LB3582	LB3583	LB3584	LB3585	LB3586	20
40x1650	LB3587	LB3588	LB3589	LB3590	LB3591	LB3592	LB3593	LB3594	20
45x760	LB3595	LB3596	LB3597	LB3598	LB3599	LB3600	LB3601	LB3602	50
45x1320	LB3603	LB3604	LB3605	LB3606	LB3607	LB3608	LB3609	LB3610	20
45x1350	LB3611	LB3612	LB3613	LB3614	LB3615	LB3616	LB3617	LB3618	20
45x1380	LB3619	LB3620	LB3621	LB3622	LB3623	LB3624	LB3625	LB3626	20
50x280	LB3627	LB3628	LB3629	LB3630	LB3631	LB3632	LB3633	LB3634	50
50x430	LB3635	LB3636	LB3637	LB3638	LB3639	LB3640	LB3641	LB3642	50
50x460	LB3643	LB3644	LB3645	LB3646	LB3647	LB3648	LB3649	LB3650	50
50x1350	LB3651	LB3652	LB3653	LB3654	LB3655	LB3656	LB3657	LB3658	20
50x1500	LB3659	LB3660	LB3661	LB3662	LB3663	LB3664	LB3665	LB3666	20



## Bandas de lija / Bandas de lixa

### ➔ Bandas para máquina reparación calzado / Bandas para máquina reparacão calçado



XZ677 - TELA POLYCOTTON ZIRCONIO



Ancho x Largo Largura x comprimento [mm]	Grano   Grão								
	24	36	40	50	60	80	100	120	
55x645	LB3675	LB3676	LB3677	LB3678	LB3679	LB3680	LB3681	LB3682	20
70x1000	LB3683	LB3684	LB3685	LB3686	LB3687	LB3688	LB3689	LB3690	20
70x1150	LB3691	LB3692	LB3693	LB3694	LB3695	LB3696	LB3697	LB3698	10
75x1480	LB3699	LB3700	LB3701	LB3702	LB3703	LB3704	LB3705	LB3706	10
75x1650	LB3707	LB3708	LB3709	LB3710	LB3711	LB3712	LB3713	LB3714	10
75x2080	LB3715	LB3716	LB3717	LB3718	LB3719	LB3720	LB3721	LB3722	10
80x1150	LB3723	LB3724	LB3725	LB3726	LB3727	LB3728	LB3729	LB3730	10
80x1350	LB3731	LB3732	LB3733	LB3734	LB3735	LB3736	LB3737	LB3738	10
90x280	LB3739	LB3740	LB3741	LB3742	LB3743	LB3744	LB3745	LB3746	20
100x280	LB3747	LB3748	LB3749	LB3750	LB3751	LB3752	LB3753	LB3754	20
100x1480	LB3755	LB3756	LB3757	LB3758	LB3759	LB3760	LB3761	LB3762	10
100x1640	LB3763	LB3764	LB3765	LB3766	LB3767	LB3768	LB3769	LB3770	10

### Banda estrecha / Banda estreita

XS150 - TELA POLYCOTTON (A/O)

**Abrasivo:** Óxido de Aluminio.

**Soporte:** Tela Polycotton.

**Descripción:** Universal de alta calidad para el lijado de metal y madera.

**Abrasivo:** Óxido de Alumínio.

**Suporte:** Tela Polycotton.

**Descrição:** Alta qualidade. Universal para lixar metal e madeira.



Ancho x Largo Largura x comprimento [mm]	Grano / Grão												
	40	50	60	80	100	120	150	180	220	280	320	400	
120 x 2580	LB0169	LB0170	LB0171	LB0172	LB0173	LB0174	LB0175	LB0176	LB0177	LB0178	LB0179	LB0180	20
150 x 1560	LB0181	LB0182	LB0183	LB0184	LB0185	LB0186	LB0187	LB0188	LB0189	LB0190	LB0191	LB0192	20
150 x 1720	LB0193	LB0194	LB0195	LB0196	LB0197	LB0198	LB0199	LB0200	LB0201	LB0202	LB0203	LB0204	20



➔ **Banda estrecha / Banda estreita**

XS150 - TELA POLYCOTTON (A/O)

Ancho x Largo Largura x comprimento [mm]	Grano / Grão												
	40	50	60	80	100	120	150	180	220	280	320	400	
150 x 2000	LB0217	LB0218	LB0219	LB0220	LB0221	LB0222	LB0223	LB0224	LB0225	LB0226	LB0227	LB0228	20
150 x 6820	LB0241	LB0242	LB0243	LB0244	LB0245	LB0246	LB0247	LB0248	LB0249	LB0250	LB0251	LB0252	10
150 x 6920	LB0253	LB0254	LB0255	LB0256	LB0257	LB0258	LB0259	LB0260	LB0261	LB0262	LB0263	LB0264	10
150 x 7400	LB0265	LB0266	LB0267	LB0268	LB0269	LB0270	LB0271	LB0272	LB0273	LB0274	LB0275	LB0276	10
150 x 7700	LB0277	LB0278	LB0279	LB0280	LB0281	LB0282	LB0283	LB0284	LB0285	LB0286	LB0287	LB0288	10
150 x 7950	LB0289	LB0290	LB0291	LB0292	LB0293	LB0294	LB0295	LB0296	LB0297	LB0298	LB0299	LB0300	10
150 x 8000	LB0301	LB0302	LB0303	LB0304	LB0305	LB0306	LB0307	LB0308	LB0309	LB0310	LB0311	LB0312	10
150 x 8150	LB0313	LB0314	LB0315	LB0316	LB0317	LB0318	LB0319	LB0320	LB0321	LB0322	LB0323	LB0324	10

\* Otras medidas disponibles bajo consulta / *Outras medidas disponiveis sob consulta.*

\* Consulten nuestra amplia gama de productos para todo tipo de aplicaciones y materiales / *Consultem a nossa vasta gama de produtos para todos os tipos de materiais.*

**Banda estrecha / Banda estreita**

XD130 - TELA POLYCOTTON (A/O)

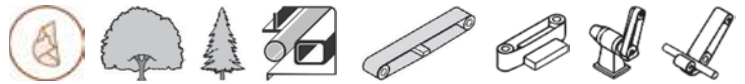

Ancho x Largo Largura x comprimento [mm]	Grano / Grão							
	40	50	60	80	100	120	150	
120 x 2580	LB2840	LB2841	LB2842	LB2843	LB2844	LB2845	LB2846	20
150 x 1560	LB2847	LB2848	LB2849	LB2850	LB2851	LB2852	LB2853	20
150 x 1720	LB2854	LB2855	LB2856	LB2857	LB2858	LB2859	LB2860	20
150 x 1850	LB2861	LB2862	LB2863	LB2864	LB2865	LB2866	LB2867	20
150 x 2000	LB2868	LB2869	LB2870	LB2871	LB2872	LB2873	LB2874	20
150 x 6450	LB2875	LB2876	LB2877	LB2878	LB2879	LB2880	LB2881	10
150 x 6820	LB2882	LB2883	LB2884	LB2885	LB2886	LB2887	LB2888	10
150 x 6920	LB2889	LB2890	LB2891	LB2892	LB2893	LB2894	LB2895	10
150 x 7400	LB2896	LB2897	LB2898	LB2899	LB2900	LB2901	LB2902	10
150 x 7700	LB2903	LB2904	LB2905	LB2906	LB2907	LB2908	LB2909	10
150 x 7950	LB2910	LB2911	LB2912	LB2913	LB2914	LB2915	LB2916	10
150 x 8000	LB2917	LB2918	LB2919	LB2920	LB2921	LB2922	LB2923	10
150 x 8150	LB2924	LB2925	LB2926	LB2927	LB2928	LB2929	LB2930	10

## Bandas de lija / Bandas de lixa

### Banda satinadora / Banda satinadora

237AA - TRIZACT™

**Abrasivo:** Óxido de Aluminio (TRIZACT™)

**Soporte:** Tela X

**Descripción:** El uso de estas bandas con óxido de aluminio de corte rápido es aconsejable para lograr acabados consistentes en metales duros como el acero al carbono y el acero inoxidable.

**Recomendable el lijado intermedio y final de metales, superficies macizas y pintadas, así como para superficies lacadas y piezas de plástico.**

**Abrasivo:** Óxido de Aluminio (TRIZACT™)

**Suporte:** Tela X

**Descrição:** Produto recomendado para um corte rápido e uniformizado com acabamentos consistentes em metais duros como aço carbono e aço inoxidável. **Lixamento intermedio e final recomendado em metais e superfícies maciças e pintadas, bem como para superfícies lacadas e peças plásticas.**



Ancho x Largo Largura x comprimento [mm]	Grano / Grão							
	A006	A016	A030	A045	A065	A100	A160	
100 x 285	LB0325	LB0326	LB0327	LB0328	LB0329	LB0330	LB0331	20
100 x 289	LB2804	LB2805	LB2806	LB2807	LB2808	LB2809	LB2810	20

\* Otras medidas disponibles bajo consulta / *Outras medidas disponiveis sob consulta.*

\* Consulten nuestra amplia gama de productos para todo tipo de aplicaciones y materiales / *Consultem a nossa vasta gama de produtos para todos os tipos de materiais.*

### Banda satinadora / Banda satinadora

DSJ - NON WOVEN A/O

**Abrasivo:** Óxido de aluminio.

**Soporte:** Fibra sintética.

**Descripción:** Óptimas para el satinado de metales y acero inoxidable, y para la eliminación de oxidaciones. Bandas resistente de soporte no tejido para el homogeneizado, desbarbado y limpieza eficaz. Su malla con estructura abierta previene el embozamiento. Eliminación de material con un excelente acabado. Previene el recalentamiento. Alta durabilidad. Disponible en varios granos para satisfacer las distintas necesidades de acabado.

**Abrasivo:** Óxido de aluminio.

**Suporte:** Fibra sintética.

**Descrição:** Ideal para acabamento acetinado de metais e aço inoxidável e para remoção de oxidação. Cintas de suporte não tecido duráveis para homogeneização e limpeza eficaz. Remoção de material com excelente acabamento. Evita aquecimento. Alta durabilidade. Disponível em vários grãos para satisfazer as distintas necessidades de acabamento.



Ancho x Largo Largura x comprimento [mm]	Grano / Grão				
	A/O VERY FINE	A/O MEDIUM	A/O COARSE	A/O EXTRA COARSE	
100 x 285	LB0332	LB0333	LB0334	LB2815	20
100 x 289	LB2811	LB2812	LB2813	LB2814	20

\* Otras medidas disponibles bajo consulta / *Outras medidas disponiveis sob consulta.*

\* Consulten nuestra amplia gama de productos para todo tipo de aplicaciones y materiales / *Consultem a nossa vasta gama de produtos para todos os tipos de materiais.*

En el proceso de lijado y acabado de superficies, la banda ancha abrasiva se ha consolidado como una solución eficiente y de alto rendimiento para industrias que demandan precisión, productividad y calidad constante. Su versatilidad permite trabajar con diferentes materiales -madera, metal, composites y más- adaptándose a las exigencias de cada aplicación.

Las bandas anchas ofrecen una combinación equilibrada entre durabilidad y capacidad de corte, garantizando resultados uniformes y optimizando los tiempos de producción. Gracias a la amplia gama de granos, soportes y tratamientos disponibles, es posible seleccionar la solución más adecuada para cada necesidad, desde desbastes intensivos hasta acabados finos y delicados.

Con esta línea de abrasivos, ponemos en sus manos una herramienta confiable para mejorar la eficiencia de sus procesos y obtener acabados de máxima calidad.

Aquí encontrará parte de nuestra gama de productos y en las medidas más habituales. Pero nuestra oferta va mucho más allá: contamos con una gama completa de soluciones y la flexibilidad de fabricar medidas personalizadas para ajustarnos a las necesidades de cada cliente.

*No processo de lixamento e acabamento de superfícies, a banda larga abrasiva consolidou-se como uma solução eficiente e de alto desempenho para indústrias que exigem precisão, produtividade e qualidade constante. A sua versatilidade permite trabalhar com diferentes materiais - madeira, metal, compósitos e outros - adaptando-se às exigências de cada aplicação.*

*As bandas largas oferecem uma combinação equilibrada entre durabilidade e capacidade de corte, garantindo resultados uniformes e otimizando os tempos de produção. Graças à ampla gama de grãos, suportes e tratamentos disponíveis, é possível selecionar a solução mais adequada para cada necessidade, desde desbastes intensivos até acabamentos finos e delicados.*

*Com esta linha de abrasivos, colocamos nas suas mãos uma ferramenta fiável para melhorar a eficiência dos seus processos e obter acabamentos da mais alta qualidade.*

*Aqui encontrará parte da nossa gama de produtos e nas medidas mais habituais. Mas a nossa oferta vai muito além: dispomos de uma gama completa de soluções e da flexibilidade de fabricar medidas personalizadas para nos ajustarmos às necessidades de cada cliente.*

## Banda ancha / Banda larga

**A** B317W-B347W - PAPEL F ALTA RESISTENCIA (A/O)

**Abrasivo:** Óxido de Aluminio  
**Soporte:** Papel F con Antiestático  
**Producto unión:** Resina sobre resina  
**Distribución del grano:** Abierto

**Abrasivo:** Óxido de Alumínio  
**Suporte:** Papel F com anti-estático  
**Colagem:** Resina sobre resina  
**Estado de Revestimento:** Aberto

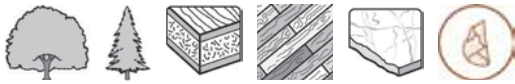

# A

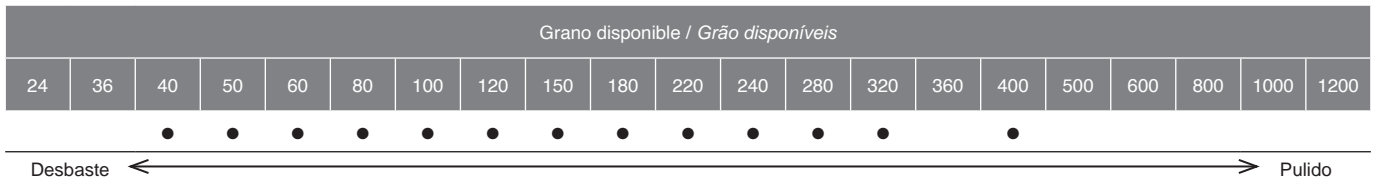

## Banda ancha / Banda larga

**B** B546W - PAPEL E ANTIESTÁTICO - (S/C)

**Abrasivo:** Carburo de Silicio  
**Soporte:** Papel E con Antiestático  
**Producto unión:** Resina sobre resina  
**Distribución del grano:** Cerrado

**Abrasivo:** Carboneto de Silicio  
**Suporte:** Papel E com anti-estático  
**Colagem:** Resina sobre resina  
**Estado de Revestimento:** Fechado



# B

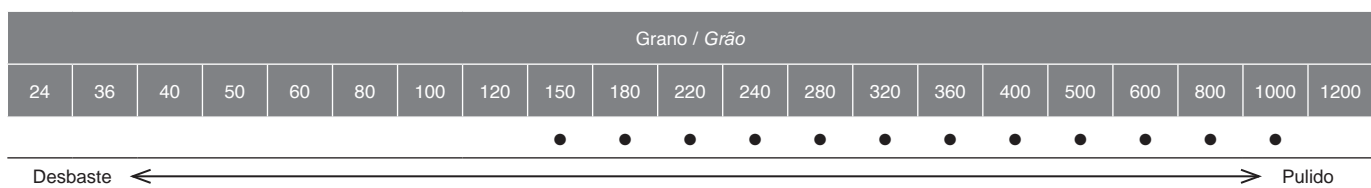

# Bandas de lija / *Bandas de lixa*

## Banda ancha / *Banda larga*

**C** K35 - TELA POLYCOTTON (A/O)

**Abrasivo:** Óxido de Aluminio  
**Soporte:** Tela X Polycotton  
**Producto unión:** Resina sobre resina  
**Distribución del grano:** Abierto

**Abrasivo:** Óxido de Aluminio  
**Suporte:** Tela X Polycotton  
**Colagem:** Resina sobre resina  
**Estado de Revestimento:** Aberto

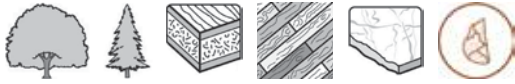

## Banda ancha / *Banda larga*

**D** FI250 - PAPEL ANTIESTATICO (S/C)

**Abrasivo:** Carburo de Silicio  
**Soporte:** Papel F con Antiestático  
**Producto unión:** Resina sobre resina  
**Distribución del grano:** Cerrado

**Abrasivo:** Carboneto de Silicio  
**Suporte:** Papel F con anti-estático  
**Colagem:** Resina sobre resina  
**Estado de Revestimento:** Fechado

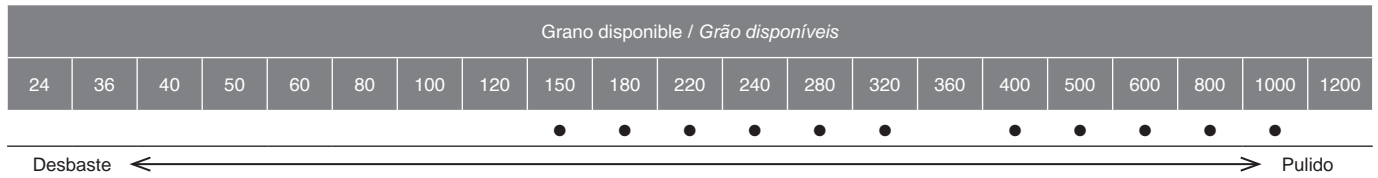

## Banda ancha / *Banda larga*

**E** EI129 - PAPEL E ANTIESTATICO

**Abrasivo:** Óxido de Aluminio con Estearato  
**Soporte:** Papel E con Antiestático  
**Producto unión:** Resina sobre resina  
**Distribución del grano:** Abierto

**Abrasivo:** Óxido de Aluminio con Estearato  
**Suporte:** Papel E con anti-estático  
**Colagem:** Resina sobre resina  
**Estado de Revestimento:** Aberto

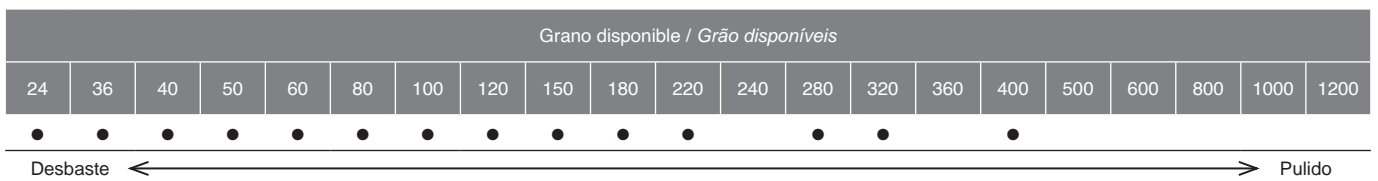
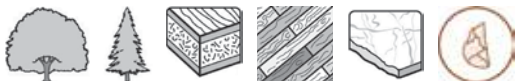

**Banda ancha / *Banda larga***

**F** EI450 - PAPEL E ANTIESTÁTICO (S/C)

**Abrasivo:** Carburo de Silicio  
**Soporte:** Papel E con Antiestático  
**Producto unión:** Cola  
**Distribución del grano:** Cerrado

**Abrasivo:** Carboneto de Silicio  
**Suporte:** Papel E com anti-estático  
**Colagem:** Cola  
**Estado de Revestimento:** Fechado

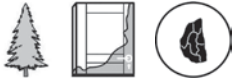

Grano disponible / <i>Grão disponíveis</i>																				
24	36	40	50	60	80	100	120	150	180	220	240	280	320	360	400	500	600	800	1000	1200
								•	•	•	•	•	•	•	•	•	•	•	•	•
Desbaste ←										→ Pulido										



**TABLA DE MEDIDAS CON CODIFICACIÓN MIXTA**

Nuestra codificación combina medida y tipo de producto para facilitar su selección:

**Medida:** Código alfanumérico (ej. AB0001)  
**Producto:** Letra final que indica el tipo (ej. A, B, C, D...)

**Ejemplo:**  
 AB0001A - Medida AB0001 del producto A

**TABELA DE MEDIDAS COM CODIFICAÇÃO MIXTA**

A nossa codificação combina medida e tipo de produto para facilitar a sua seleção:

**Medida:** Código alfanumérico (ex. AB0001)  
**Produto:** Letra final que indica o tipo (ex. A, B, C, D...)

**Exemplo:**  
 AB0001A - Medida AB0001 do produto A

En la siguiente página

## Bandas de lija / *Bandas de lixa*

Ancho x Largo Largura x comprimento [mm]	Grano / Grão										
	24	36	40	50	60	80	100	120	150	180	220
630 x 1900	AB0001	AB0002	AB0003	AB0004	AB0005	AB0006	AB0007	AB0008	AB0009	AB0010	AB0011
640 x 1525	AB0022	AB0023	AB0024	AB0025	AB0026	AB0027	AB0028	AB0029	AB0030	AB0031	AB0032
645 x 1525	AB0043	AB0044	AB0045	AB0046	AB0047	AB0048	AB0049	AB0050	AB0051	AB0052	AB0053
650 x 1900	AB0064	AB0065	AB0066	AB0067	AB0068	AB0069	AB0070	AB0071	AB0072	AB0073	AB0074
900 x 1900	AB0085	AB0086	AB0087	AB0088	AB0089	AB0090	AB0091	AB0092	AB0093	AB0094	AB0095
910 x 1900	AB0106	AB0107	AB0108	AB0109	AB0110	AB0111	AB0112	AB0113	AB0114	AB0115	AB0116
910 x 2150	AB0127	AB0128	AB0129	AB0130	AB0131	AB0132	AB0133	AB0134	AB0135	AB0136	AB0137
920 x 1890	AB0148	AB0149	AB0150	AB0151	AB0152	AB0153	AB0154	AB0155	AB0156	AB0157	AB0158
920 x 1900	AB0169	AB0170	AB0171	AB0172	AB0173	AB0174	AB0175	AB0176	AB0177	AB0178	AB0179
930 x 1525	AB0190	AB0191	AB0192	AB0193	AB0194	AB0195	AB0196	AB0197	AB0198	AB0199	AB0200
930 x 1900	AB0211	AB0212	AB0213	AB0214	AB0215	AB0216	AB0217	AB0218	AB0219	AB0220	AB0221
950 x 1500	AB0232	AB0233	AB0234	AB0235	AB0236	AB0237	AB0238	AB0239	AB0240	AB0241	AB0242
950 x 1900	AB0253	AB0254	AB0255	AB0256	AB0257	AB0258	AB0259	AB0260	AB0261	AB0262	AB0263
950 x 2150	AB0274	AB0275	AB0276	AB0277	AB0278	AB0279	AB0280	AB0281	AB0282	AB0283	AB0284
960 x 1500	AB0295	AB0296	AB0297	AB0298	AB0299	AB0300	AB0301	AB0302	AB0303	AB0304	AB0305
970 x 1900	AB0316	AB0317	AB0318	AB0319	AB0320	AB0321	AB0322	AB0323	AB0324	AB0325	AB0326
990 x 1900	AB0337	AB0338	AB0339	AB0340	AB0341	AB0342	AB0343	AB0344	AB0345	AB0346	AB0347
1000 x 1900	AB0358	AB0359	AB0360	AB0361	AB0362	AB0363	AB0364	AB0365	AB0366	AB0367	AB0368
1005 x 1890	AB0379	AB0380	AB0381	AB0382	AB0383	AB0384	AB0385	AB0386	AB0387	AB0388	AB0389
1020 x 1900	AB0400	AB0401	AB0402	AB0403	AB0404	AB0405	AB0406	AB0407	AB0408	AB0409	AB0410
1030 x 1900	AB0421	AB0422	AB0423	AB0424	AB0425	AB0426	AB0427	AB0428	AB0429	AB0430	AB0431
1030 x 2150	AB0442	AB0443	AB0444	AB0445	AB0446	AB0447	AB0448	AB0449	AB0450	AB0451	AB0452
1050 x 1900	AB0463	AB0464	AB0465	AB0466	AB0467	AB0468	AB0469	AB0470	AB0471	AB0472	AB0473
1080 x 2140	AB0484	AB0485	AB0486	AB0487	AB0488	AB0489	AB0490	AB0491	AB0492	AB0493	AB0494
1100 x 1900	AB0505	AB0506	AB0507	AB0508	AB0509	AB0510	AB0511	AB0512	AB0513	AB0514	AB0515
1100 x 2150	AB0526	AB0527	AB0528	AB0529	AB0530	AB0531	AB0532	AB0533	AB0534	AB0535	AB0536
1100 x 2200	AB0547	AB0548	AB0549	AB0550	AB0551	AB0552	AB0553	AB0554	AB0555	AB0556	AB0557
1100 x 2620	AB0568	AB0569	AB0570	AB0571	AB0572	AB0573	AB0574	AB0575	AB0576	AB0577	AB0578
1115 x 1900	AB0589	AB0590	AB0591	AB0592	AB0593	AB0594	AB0595	AB0596	AB0597	AB0598	AB0599
1115 x 2150	AB0610	AB0611	AB0612	AB0613	AB0614	AB0615	AB0616	AB0617	AB0618	AB0619	AB0620
1115 x 2620	AB0631	AB0632	AB0633	AB0634	AB0635	AB0636	AB0637	AB0638	AB0639	AB0640	AB0641
1120 x 1900	AB0652	AB0653	AB0654	AB0655	AB0656	AB0657	AB0658	AB0659	AB0660	AB0661	AB0662
1120 x 2100	AB0694	AB0695	AB0696	AB0697	AB0698	AB0699	AB0700	AB0701	AB0702	AB0703	AB0704
1120 x 2500	AB0715	AB0716	AB0717	AB0718	AB0719	AB0720	AB0721	AB0722	AB0723	AB0724	AB0725
1120 x 2620	AB0736	AB0737	AB0738	AB0739	AB0740	AB0741	AB0742	AB0743	AB0744	AB0745	AB0746
1130 x 1900	AB0757	AB0758	AB0759	AB0760	AB0761	AB0762	AB0763	AB0764	AB0765	AB0766	AB0767
1130 x 2000	AB0778	AB0779	AB0780	AB0781	AB0782	AB0783	AB0784	AB0785	AB0786	AB0787	AB0788
1130 x 2150	AB0799	AB0800	AB0801	AB0802	AB0803	AB0804	AB0805	AB0806	AB0807	AB0808	AB0809
1130 x 2200	AB0820	AB0821	AB0822	AB0823	AB0824	AB0825	AB0826	AB0827	AB0828	AB0829	AB0830
1130 x 2620	AB0841	AB0842	AB0843	AB0844	AB0845	AB0846	AB0847	AB0848	AB0849	AB0850	AB0851
1180 x 2520	AB0862	AB0863	AB0864	AB0865	AB0866	AB0867	AB0868	AB0869	AB0870	AB0871	AB0872
1200 x 2200	AB0883	AB0884	AB0885	AB0886	AB0887	AB0888	AB0889	AB0890	AB0891	AB0892	AB0893
1300 x 1900	AB0904	AB0905	AB0906	AB0907	AB0908	AB0909	AB0910	AB0911	AB0912	AB0913	AB0914
1310 x 2620	AB0925	AB0926	AB0927	AB0928	AB0929	AB0930	AB0931	AB0932	AB0933	AB0934	AB0935
1315 x 2620	AB0946	AB0947	AB0948	AB0949	AB0950	AB0951	AB0952	AB0953	AB0954	AB0955	AB0956
1320 x 1900	AB0967	AB0968	AB0969	AB0970	AB0971	AB0972	AB0973	AB0974	AB0975	AB0976	AB0977
1320 x 2600	AB0988	AB0989	AB0990	AB0991	AB0992	AB0993	AB0994	AB0995	AB0996	AB0997	AB0998
1320 x 2900	AB1009	AB1010	AB1011	AB1012	AB1013	AB1014	AB1015	AB1016	AB1017	AB1018	AB1019
1330 x 1900	AB1030	AB1031	AB1032	AB1033	AB1034	AB1035	AB1036	AB1037	AB1038	AB1039	AB1040
1330 x 2620	AB1051	AB1052	AB1053	AB1054	AB1055	AB1056	AB1057	AB1058	AB1059	AB1060	AB1061
1350 x 2620	AB1072	AB1073	AB1074	AB1075	AB1076	AB1077	AB1078	AB1079	AB1080	AB1081	AB1082
1350 x 3250	AB1093	AB1094	AB1095	AB1096	AB1097	AB1098	AB1099	AB1100	AB1101	AB1102	AB1103
1380 x 1900	AB1114	AB1115	AB1116	AB1117	AB1118	AB1119	AB1120	AB1121	AB1122	AB1123	AB1124
1400 x 2200	AB1135	AB1136	AB1137	AB1138	AB1139	AB1140	AB1141	AB1142	AB1143	AB1144	AB1145
1420 x 2620	AB1156	AB1157	AB1158	AB1159	AB1160	AB1161	AB1162	AB1163	AB1164	AB1165	AB1166
1420 x 2800	AB1177	AB1178	AB1179	AB1180	AB1181	AB1182	AB1183	AB1184	AB1185	AB1186	AB1187

Ancho x largo [mm] Largura x comprimento [mm]	Grano / Grão									
	240	280	320	360	400	500	600	800	1000	1200
630 x 1900	AB0012	AB0013	AB0014	AB0015	AB0016	AB0017	AB0018	AB0019	AB0020	AB0021
640 x 1525	AB0033	AB0034	AB0035	AB0036	AB0037	AB0038	AB0039	AB0040	AB0041	AB0042
645 x 1525	AB0054	AB0055	AB0056	AB0057	AB0058	AB0059	AB0060	AB0061	AB0062	AB0063
650 x 1900	AB0075	AB0076	AB0077	AB0078	AB0079	AB0080	AB0081	AB0082	AB0083	AB0084
900 x 1900	AB0096	AB0097	AB0098	AB0099	AB0100	AB0101	AB0102	AB0103	AB0104	AB0105
910 x 1900	AB0117	AB0118	AB0119	AB0120	AB0121	AB0122	AB0123	AB0124	AB0125	AB0126
910 x 2150	AB0138	AB0139	AB0140	AB0141	AB0142	AB0143	AB0144	AB0145	AB0146	AB0147
920 x 1890	AB0159	AB0160	AB0161	AB0162	AB0163	AB0164	AB0165	AB0166	AB0167	AB0168
920 x 1900	AB0180	AB0181	AB0182	AB0183	AB0184	AB0185	AB0186	AB0187	AB0188	AB0189
930 x 1525	AB0201	AB0202	AB0203	AB0204	AB0205	AB0206	AB0207	AB0208	AB0209	AB0210
930 x 1900	AB0222	AB0223	AB0224	AB0225	AB0226	AB0227	AB0228	AB0229	AB0230	AB0231
950 x 1500	AB0243	AB0244	AB0245	AB0246	AB0247	AB0248	AB0249	AB0250	AB0251	AB0252
950 x 1900	AB0264	AB0265	AB0266	AB0267	AB0268	AB0269	AB0270	AB0271	AB0272	AB0273
950 x 2150	AB0285	AB0286	AB0287	AB0288	AB0289	AB0290	AB0291	AB0292	AB0293	AB0294
960 x 1500	AB0306	AB0307	AB0308	AB0309	AB0310	AB0311	AB0312	AB0313	AB0314	AB0315
970 x 1900	AB0327	AB0328	AB0329	AB0330	AB0331	AB0332	AB0333	AB0334	AB0335	AB0336
990 x 1900	AB0348	AB0349	AB0350	AB0351	AB0352	AB0353	AB0354	AB0355	AB0356	AB0357
1000 x 1900	AB0369	AB0370	AB0371	AB0372	AB0373	AB0374	AB0375	AB0376	AB0377	AB0378
1005 x 1890	AB0390	AB0391	AB0392	AB0393	AB0394	AB0395	AB0396	AB0397	AB0398	AB0399
1020 x 1900	AB0411	AB0412	AB0413	AB0414	AB0415	AB0416	AB0417	AB0418	AB0419	AB0420
1030 x 1900	AB0432	AB0433	AB0434	AB0435	AB0436	AB0437	AB0438	AB0439	AB0440	AB0441
1030 x 2150	AB0453	AB0454	AB0455	AB0456	AB0457	AB0458	AB0459	AB0460	AB0461	AB0462
1050 x 1900	AB0474	AB0475	AB0476	AB0477	AB0478	AB0479	AB0480	AB0481	AB0482	AB0483
1080 x 2140	AB0495	AB0496	AB0497	AB0498	AB0499	AB0500	AB0501	AB0502	AB0503	AB0504
1100 x 1900	AB0516	AB0517	AB0518	AB0519	AB0520	AB0521	AB0522	AB0523	AB0524	AB0525
1100 x 2150	AB0537	AB0538	AB0539	AB0540	AB0541	AB0542	AB0543	AB0544	AB0545	AB0546
1100 x 2200	AB0558	AB0559	AB0560	AB0561	AB0562	AB0563	AB0564	AB0565	AB0566	AB0567
1100 x 2620	AB0579	AB0580	AB0581	AB0582	AB0583	AB0584	AB0585	AB0586	AB0587	AB0588
1115 x 1900	AB0600	AB0601	AB0602	AB0603	AB0604	AB0605	AB0606	AB0607	AB0608	AB0609
1115 x 2150	AB0621	AB0622	AB0623	AB0624	AB0625	AB0626	AB0627	AB0628	AB0629	AB0630
1115 x 2620	AB0642	AB0643	AB0644	AB0645	AB0646	AB0647	AB0648	AB0649	AB0650	AB0651
1120 x 2000	AB0684	AB0685	AB0686	AB0687	AB0688	AB0689	AB0690	AB0691	AB0692	AB0693
1120 x 2500	AB0726	AB0727	AB0728	AB0729	AB0730	AB0731	AB0732	AB0733	AB0734	AB0735
1120 x 2620	AB0747	AB0748	AB0749	AB0750	AB0751	AB0752	AB0753	AB0754	AB0755	AB0756
1130 x 1900	AB0768	AB0769	AB0770	AB0771	AB0772	AB0773	AB0774	AB0775	AB0776	AB0777
1130 x 2000	AB0789	AB0790	AB0791	AB0792	AB0793	AB0794	AB0795	AB0796	AB0797	AB0798
1130 x 2150	AB0810	AB0811	AB0812	AB0813	AB0814	AB0815	AB0816	AB0817	AB0818	AB0819
1130 x 2200	AB0831	AB0832	AB0833	AB0834	AB0835	AB0836	AB0837	AB0838	AB0839	AB0840
1130 x 2620	AB0852	AB0853	AB0854	AB0855	AB0856	AB0857	AB0858	AB0859	AB0860	AB0861
1180 x 2520	AB0873	AB0874	AB0875	AB0876	AB0877	AB0878	AB0879	AB0880	AB0881	AB0882
1200 x 2200	AB0894	AB0895	AB0896	AB0897	AB0898	AB0899	AB0900	AB0901	AB0902	AB0903
1300 x 1900	AB0915	AB0916	AB0917	AB0918	AB0919	AB0920	AB0921	AB0922	AB0923	AB0924
1310 x 2620	AB0936	AB0937	AB0938	AB0939	AB0940	AB0941	AB0942	AB0943	AB0944	AB0945
1315 x 2620	AB0957	AB0958	AB0959	AB0960	AB0961	AB0962	AB0963	AB0964	AB0965	AB0966
1320 x 1900	AB0978	AB0979	AB0980	AB0981	AB0982	AB0983	AB0984	AB0985	AB0986	AB0987
1320 x 2600	AB0999	AB1000	AB1001	AB1002	AB1003	AB1004	AB1005	AB1006	AB1007	AB1008
1320 x 2900	AB1020	AB1021	AB1022	AB1023	AB1024	AB1025	AB1026	AB1027	AB1028	AB1029
1330 x 1900	AB1041	AB1042	AB1043	AB1044	AB1045	AB1046	AB1047	AB1048	AB1049	AB1050
1330 x 2620	AB1062	AB1063	AB1064	AB1065	AB1066	AB1067	AB1068	AB1069	AB1070	AB1071
1350 x 2620	AB1083	AB1084	AB1085	AB1086	AB1087	AB1088	AB1089	AB1090	AB1091	AB1092
1350 x 3250	AB1104	AB1105	AB1106	AB1107	AB1108	AB1109	AB1110	AB1111	AB1112	AB1113
1380 x 1900	AB1125	AB1126	AB1127	AB1128	AB1129	AB1130	AB1131	AB1132	AB1133	AB1134
1400 x 2200	AB1146	AB1147	AB1148	AB1149	AB1150	AB1151	AB1152	AB1153	AB1154	AB1155
1420 x 2620	AB1167	AB1168	AB1169	AB1170	AB1171	AB1172	AB1173	AB1174	AB1175	AB1176
1420 x 2800	AB1188	AB1189	AB1190	AB1191	AB1192	AB1193	AB1194	AB1195	AB1196	AB1197





# Cepillos

---

## Lamelas

<b>CEPILLOS CON VÁSTAGO / LAMELAS COM HASTE</b> .....	28
Serie CE-100 - TELA (A/O) .....	28
Serie CE-150 - MIXTO DE FIBRA SINTÉTICA/TELA (A/O).....	30
Serie CE-155 - FIBRA SINTÉTICA (A/O).....	31
<b>CEPILLOS CON NÚCLEO / RODA LAMELADA</b> .....	32
Serie CN-100 TELA (A/O) .....	32
<b>CEPILLOS SATINADORA / LAMELAS DE SATINADORA</b> .....	33
Serie CS-100 - TELA (A/O) .....	33
Serie CS-150 - MIXTO FIBRA SINTÉTICA / TELA (A/O).....	34
Serie CS-155 - FIBRA SINTÉTICA (A/O).....	34
Serie CS-190 - FIBRA SINTÉTICA STRIP-IT .....	35

## Cepillos / Lamelas

Nuestros cepillos cuentan con un amplio campo de aplicación. Las láminas de lija van montadas radialmente alrededor del eje del cepillo. Gracias a su flexibilidad se adaptan a todos los perfiles de la pieza a trabajar logrando un lijado uniforme de resaltes y hendiduras en las mismas.

*As nossas Lamelas têm uma ampla aplicação, as lâminas de lixa são montadas radialmente em torno do eixo da lamela. Graças à sua flexibilidade, adapta-se a todo o tipo de perfis de peça a trabalhar conseguindo um acabamento uniforme sem ressaltos ou marcas.*

### Cepillos con vástago / Lamelas com haste

SERIE CE-100 - TELA (A/O)

**Abrasivo:** Óxido de Aluminio

**Soporte:** Tela X algodón

**Descripción:** Cepillo compuesto de láminas montadas en forma de abanico sobre un eje central o vástago. Gracias a su flexibilidad se adaptan a todos los perfiles de la pieza a trabajar logrando un lijado uniforme.

**Campo de aplicación:** Elección apropiada con taladros, amoladoras rectas o máquinas de eje flexible, para uso universal en materiales de acero y acero inoxidable, en la fabricación de herramientas y moldes, calderería, tuberías, etc. Ideal para el mecanizado y rectificado de piezas pequeñas, complejas y de difícil acceso. La velocidad recomendada para un mayor rendimiento es de 15-25 m/s.

**Abrasivo:** Óxido de Alumínio

**Suporte:** Tela Algodão X

**Descrição:** Produto universal para aço e aço Inoxidável. As lâminas abrasivas são montadas radialmente em torno do eixo da lamela. Graças à sua flexibilidade adaptam-se a todo o tipo de perfis de peça, conseguindo uma lixagem uniforme.

**Campos de aplicação:** Escolha adequada para utilização em berbequins, rebarbadoras retas ou máquinas de eixo flexível, para uso universal em materiais de aço e aço inoxidável, na fabricação de ferramentas e moldes, caldeiraria, tubagens, etc. Ideal para a usinagem e retificação de peças pequenas, complexas e de difícil acesso. A velocidade recomendada para um maior rendimento é de 15-25 m/s.



Diám x Alt x Ø Vást [mm]	Grano / Grão											
	40	50	60	80	100	120	150	180	220	240	320	
10 x 10 x 3	-	-	CE0625	<b>CE0626</b>	-	<b>CE0628</b>	CE0629	CE0630	-	CE0632	CE0633	10
15 x 15 x 3	-	-	CE0634	CE0635	-	CE0636	CE0637	CE0638	-	CE0639	CE0640	10
20 x 10 x 3	CE0001	CE0002	CE0003	CE0004	CE0005	CE0006	CE0007	CE0008	CE0009	CE0010	CE0011	10
20 x 10 x 6	<b>CE0012</b>	CE0013	<b>CE0014</b>	<b>CE0015</b>	CE0016	<b>CE0017</b>	CE0018	CE0019	CE0020	CE0021	CE0022	10
20 x 15 x 3	CE0023	CE0024	CE0025	CE0026	CE0027	CE0028	CE0029	CE0030	CE0031	CE0032	CE0033	10
20x 15 x 6	CE0034	CE0035	<b>CE0036</b>	<b>CE0037</b>	CE0038	<b>CE0039</b>	CE0040	CE0041	CE0042	CE0043	CE0044	10
20 x 20 x 3	CE0045	CE0046	CE0047	CE0048	CE0049	CE0050	CE0051	CE0052	CE0053	CE0054	CE0055	10
20 x 20 x 6	<b>CE0056</b>	CE0057	<b>CE0058</b>	<b>CE0059</b>	CE0060	<b>CE0061</b>	CE0062	CE0063	CE0064	CE0065	CE0066	10
25 x 10 x 6	CE0067	CE0068	<b>CE0069</b>	CE0070	CE0071	CE0072	CE0073	CE0074	CE0075	CE0076	CE0077	10
25 x 15 x 6	CE0078	CE0079	CE0080	<b>CE0081</b>	CE0082	<b>CE0083</b>	CE0084	CE0085	CE0086	CE0087	CE0088	10
25 x 20 x 6	CE0089	CE0090	CE0091	CE0092	CE0093	CE0094	CE0095	CE0096	CE0097	CE0098	CE0099	10
25 x 25 x 6	<b>CE0100</b>	CE0101	<b>CE0102</b>	<b>CE0103</b>	CE0104	<b>CE0105</b>	CE0106	CE0107	CE0108	CE0109	CE0110	10
30 x 10 x 3	CE0122	CE0123	CE0124	CE0125	CE0126	<b>CE0127</b>	CE0128	CE0129	CE0130	CE0131	CE0132	10
30x 10 x 6	<b>CE0133</b>	CE0134	<b>CE0135</b>	<b>CE0136</b>	CE0137	<b>CE0138</b>	CE0139	CE0140	CE0141	CE0142	CE0143	10

En negrita: artículos en stock, embalaje 10 uds. Resto: artículos no en stock, embalaje de 10 uds. cantidad mínima de pedido 50 uds, excepto los que indican 100 uds.

*Em negrito: Itens em stock, embalagem 10 unidades. Resto: Itens não em stock, embalagem de 10 unidades, quantidade mínima de encomenda 50 unidades, exceto quando indicado por 100 unidades.*



➔ Cepillos con vástago / Lamelas com haste

SERIE CE-100 - TELA (A/O)

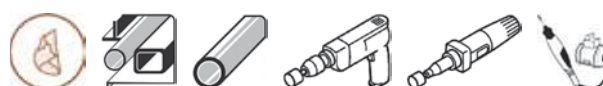

Diám x Alt x Ø Vást [mm]	Grano / Grão											
	40	50	60	80	100	120	150	180	220	240	320	
30 x 15 x 3	CE0144	CE0145	CE0146	CE0147	CE0148	CE0149	CE0150	CE0151	CE0152	CE0153	CE0154	10
30 x 15 x 6	<b>CE0155</b>	CE0156	<b>CE0157</b>	<b>CE0158</b>	CE0159	<b>CE0160</b>	CE0161	CE0162	CE0163	CE0164	CE0165	10
30 x 20 x 3	CE0166	CE0167	CE0168	CE0169	CE0170	CE0171	CE0172	CE0173	CE0174	CE0175	CE0176	10
30 x 20 x 6	<b>CE0177</b>	CE0178	<b>CE0179</b>	<b>CE0180</b>	CE0181	<b>CE0182</b>	CE0183	CE0184	CE0185	CE0186	CE0187	10
30 x 25 x 6	CE0623	-	CE0624	CE0627	-	CE0631	-	-	-	-	-	10
30 x 30 x 6	<b>CE0188</b>	CE0189	<b>CE0190</b>	<b>CE0191</b>	CE0192	<b>CE0193</b>	CE0194	CE0195	CE0196	CE0197	CE0198	10
40 x 10 x 3	CE0199	CE0200	CE0201	CE0202	CE0203	CE0204	CE0205	CE0206	CE0207	CE0208	CE0209	10
40x 10 x 6	<b>CE0210</b>	CE0211	<b>CE0212</b>	CE0213	CE0214	<b>CE0215</b>	CE0216	CE0217	CE0218	CE0219	CE0220	10
40 x 15 x 3	CE0221	CE0222	CE0223	CE0224	CE0225	CE0226	CE0227	CE0228	CE0229	CE0230	CE0231	10
40x 15 x 6	CE0232	CE0233	<b>CE0234</b>	CE0235	CE0236	<b>CE0237</b>	CE0238	CE0239	CE0240	CE0241	CE0242	10
40 x 20 x 6	<b>CE0243</b>	CE0244	<b>CE0245</b>	<b>CE0246</b>	CE0247	<b>CE0248</b>	CE0249	CE0250	CE0251	CE0252	CE0253	10
40 x 25 x 6	CE0254	CE0255	CE0256	CE0257	CE0258	CE0259	CE0260	CE0261	CE0262	CE0263	CE0264	10
40 x 30 x 6	<b>CE0265</b>	CE0266	<b>CE0267</b>	<b>CE0268</b>	CE0269	<b>CE0270</b>	CE0271	CE0272	CE0273	CE0274	CE0275	10
50 x 10 x 6	<b>CE0276</b>	CE0277	<b>CE0278</b>	<b>CE0279</b>	CE0280	<b>CE0281</b>	CE0282	CE0283	CE0284	CE0285	CE0286	10
50 x 15 x 6	CE0287	CE0288	<b>CE0289</b>	CE0290	CE0291	CE0292	CE0293	CE0294	CE0295	CE0296	CE0297	10
50 x 20 x 6	<b>CE0298</b>	CE0299	<b>CE0300</b>	<b>CE0301</b>	CE0302	<b>CE0303</b>	CE0304	CE0305	CE0306	CE0307	CE0308	10
50 x 25 x 6	CE0309	CE0310	CE0311	CE0312	CE0313	CE0314	CE0315	CE0316	CE0317	CE0318	CE0319	10
50 x 30 x 6	<b>CE0320</b>	CE0321	<b>CE0322</b>	<b>CE0323</b>	CE0324	<b>CE0325</b>	CE0326	CE0327	CE0328	CE0329	CE0330	10
60 x 10 x 6	<b>CE0331</b>	CE0332	<b>CE0333</b>	<b>CE0334</b>	CE0335	<b>CE0336</b>	CE0337	CE0338	CE0339	CE0340	CE0341	10
60 x 15 x 6	CE0342	CE0343	<b>CE0344</b>	<b>CE0345</b>	CE0346	<b>CE0347</b>	CE0348	CE0349	CE0350	CE0351	CE0352	10
60 x 20 x 6	<b>CE0353</b>	CE0354	<b>CE0355</b>	<b>CE0356</b>	CE0357	<b>CE0358</b>	CE0359	CE0360	CE0361	CE0362	CE0363	10
60 x 25 x 6	CE0364	CE0365	CE0366	CE0367	CE0368	CE0369	CE0370	CE0371	CE0372	CE0373	CE0374	10
60 x 30 x 6	<b>CE0375</b>	CE0376	<b>CE0377</b>	<b>CE0378</b>	CE0379	<b>CE0380</b>	CE0381	CE0382	CE0383	CE0384	CE0385	10
60 x 40 x 6	<b>CE0386</b>	CE0387	<b>CE0388</b>	<b>CE0389</b>	CE0390	<b>CE0391</b>	CE0392	CE0393	CE0394	CE0395	CE0396	10
60 x 50 x 6	CE0397	CE0398	CE0399	CE0400	CE0401	CE0402	CE0403	CE0404	CE0405	CE0406	CE0407	10
80 x 10 x 6	<b>CE0408</b>	CE0409	<b>CE0410</b>	<b>CE0411</b>	CE0412	<b>CE0413</b>	CE0414	CE0415	CE0416	CE0417	CE0418	10
80 x 15 x 6	<b>CE0419</b>	CE0420	CE0421	<b>CE0422</b>	CE0423	CE0424	CE0425	CE0426	CE0427	CE0428	CE0429	10
80 x 20 x 6	CE0430	CE0431	CE0432	CE0433	CE0434	CE0435	CE0436	CE0437	CE0438	CE0439	CE0440	10
80 x 30 x 6	<b>CE0441</b>	CE0442	<b>CE0443</b>	<b>CE0444</b>	CE0445	<b>CE0446</b>	CE0447	CE0448	CE0449	CE0450	CE0451	10
80 x 40 x 6	CE0452	CE0453	CE0454	CE0455	CE0456	CE0457	CE0458	CE0459	CE0460	CE0461	CE0462	10
80 x 50 x 6	<b>CE0463</b>	CE0464	<b>CE0465</b>	<b>CE0466</b>	CE0467	<b>CE0468</b>	CE0469	CE0470	CE0471	CE0472	CE0473	10

En negrita: artículos en stock, embalaje 10 uds. Resto: artículos no en stock, embalaje de 10 uds. cantidad mínima de pedido 50 uds, excepto los que indican 100 uds.

Em negrito: Itens em stock, embalagem 10 unidades. Resto: Itens não em stock, embalagem de 10 unidades, quantidade mínima de encomenda 50 unidades, exceto quando indicado por 100 unidades.

### Cepillos con vástago / Lamelas com haste

SERIE CE-150 - MIXTO DE FIBRA SINTÉTICA/TELA (A/O)

**Abrasivo:** Óxido de Aluminio

**Soporte:** Mixto de Tela X algodón y Fibra sintética

**Descripción:** Alto poder de corte y acabado de superficie fino en todo tipo de metales y especialmente en acero inoxidable gracias a la combinación de láminas de tela abrasiva y fibra sintética de alta calidad.

**Campo de aplicación:** Fabricación de herramientas y moldes, calderería, tuberías, etc.

**Abrasivo:** Óxido de Alumínio

**Suporte:** Tela mista de algodão X e Fibra sintética

**Descrição:** Produto universal para aço e aço inoxidável. As lâminas abrasivas são montadas radialmente em torno do eixo da lamela. Graças à sua flexibilidade adaptam-se a todo o tipo de perfis de peça, conseguindo uma lixagem uniforme.

**Aplicação:** Fabricação de ferramentas e moldes, chapa, tubos, etc.

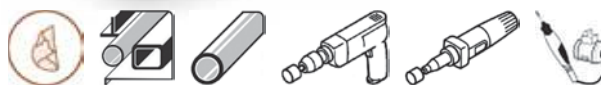
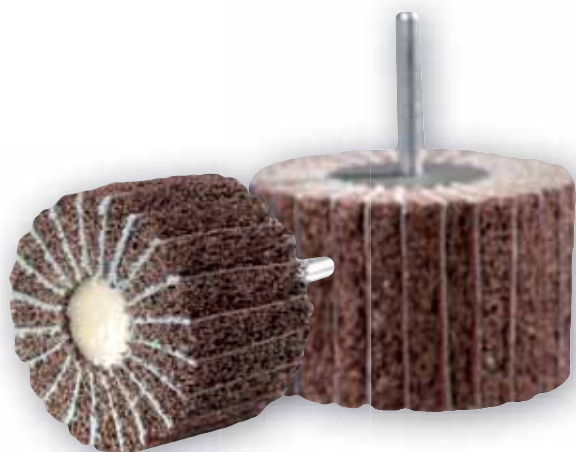

Diám x Alt x Ø Vást [mm]	Grano / Grão				
	A/O 60/COARSE	A/O 80/MEDIUM	A/O 150/FINE	A/O 240/VERY FINE	
30 x 20 x 6	CE0474	CE0475	CE0476	CE0477	10
30 x 30 x 6	CE0624	CE0625	CE0626	CE0627	10
40 x 20 x 6	CE0478	CE0479	CE0480	CE0481	10
40 x 30 x 6	CE0482	CE0483	CE0484	CE0485	10
50 x 20 x 6	CE0486	CE0487	CE0488	CE0489	100
50 x 25 x 6	CE0490	CE0491	CE0492	CE0493	100
50 x 30 x 6	CE0494	CE0495	CE0496	CE0497	10
50 x 40 x 6	CE0498	CE0499	CE0500	CE0501	100
50 x 50 x 6	CE0502	CE0503	CE0504	CE0505	100
60 x 30 x 6	<b>CE0506</b>	<b>CE0507</b>	CE0508	CE0509	10
60 x 40 x 6	CE0510	CE0511	<b>CE0512</b>	CE0513	10
60 x 50 x 6	CE0514	CE0515	CE0516	CE0517	100
80 x 30 x 6	<b>CE0518</b>	CE0519	CE0520	CE0521	10
80 x 40 x 6	CE0522	CE0523	CE0524	CE0525	100
80 x 50 x 6	<b>CE0526</b>	<b>CE0527</b>	CE0528	CE0529	10
100 x 50 x 6	CE0530	CE0531	CE0532	CE0533	10

En negrita: artículos en stock, embalaje 10 uds. Resto: artículos no en stock, embalaje de 10 uds. cantidad mínima de pedido 50 uds, excepto los que indican 100 uds.

Em negrito: Itens em stock, embalagem 10 unidades. Resto: Itens não em stock, embalagem de 10 unidades, quantidade mínima de encomenda 50 unidades, exceto quando indicado por 100 unidades.

## Cepillos con vástago / Lamelas com haste

SERIE CE-155 - FIBRA SINTÉTICA (A/O)

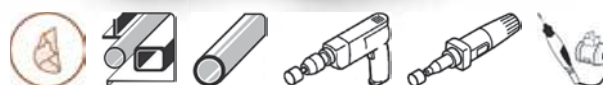
**Abrasivo:** Óxido de Aluminio**Soporte:** Fibra sintética**Descripción:** Acabado uniforme durante toda su vida útil. Producto con laminas de fibra sintética de alta calidad para conseguir un acabado mate o satinado en todo tipo de metales y especialmente en acero inoxidable.**Campo de aplicación:** Fabricación de herramientas y moldes, calderería, tuberías, etc.**Abrasivo:** Óxido de Alumínio**Suporte:** Fibra sintética**Descrição:** Acabamento uniforme durante toda a sua vida útil. Produto com folhas de fibra sintética de alta qualidade para um acabamento fosco ou acetinado em todos os metais, especialmente aço inoxidável.**Aplicação:** Fabricação de ferramentas e moldes, chapas, tubos, etc.

Diám x Alt x Ø Vást [mm]	Grano / Grão					
	A/O COARSE	A/O MEDIUM	A/O FINE	A/O VERY FINE	A/O ULTRA FINE	
30 x 20 x 6	CE0544	CE0545	CE0546	CE0547	CE0548	10
30 x 30 x 6	CE0549	CE0550	CE0551	CE0552	CE0553	10
40 x 20 x 6	CE0554	<b>CE0555</b>	CE0556	CE0557	CE0558	10
40 x 30 x 6	CE0559	CE0560	CE0561	CE0562	CE0563	10
50 x 20 x 6	CE0564	CE0565	CE0566	CE0567	CE0568	10
50 x 25 x 6	CE0569	CE0570	CE0571	CE0572	—	100
50 x 30 x 6	CE0574	CE0575	CE0576	<b>CE0577</b>	CE0578	10
50 x 40 x 6	CE0579	CE0580	CE0581	CE0582	—	100
50 x 50 x 6	CE0584	CE0585	CE0586	CE0587	—	100
60 x 30 x 6	CE0589	CE0590	CE0591	<b>CE0592</b>	CE0593	10
60 x 40 x 6	CE0594	<b>CE0595</b>	CE0596	CE0597	CE0598	10
60 x 50 x 6	CE0599	CE0600	<b>CE0601</b>	CE0602	—	10
80 x 30 x 6	CE0604	CE0605	CE0606	CE0607	CE0608	10
80 x 40 x 6	<b>CE0609</b>	CE0610	CE0611	CE0612	—	10
80 x 50 x 6	<b>CE0614</b>	<b>CE0615</b>	CE0616	<b>CE0617</b>	CE0618	10
100 x 50 x 6	CE0619	CE0620	CE0621	CE0622	—	10

En negrita: artículos en stock, embalaje 10 uds. Resto: artículos no en stock, embalaje de 10 uds. cantidad mínima de pedido 50 uds, excepto los que indican 100 uds.

*Em negrito: Itens em stock, embalagem 10 unidades. Resto: Itens não em stock, embalagem de 10 unidades, quantidade mínima de encomenda 50 unidades, exceto quando indicado por 100 unidades.*

## Cepillos con núcleo / Roda lamelada

SERIE CN-100 TELA (A/O)

**Abrasivo:** Óxido de Aluminio

**Soporte:** Tela X algodón

**Descripción:** Producto universal para uso en todo tipo de metales y especialmente en acero inoxidable. Las láminas de lija van montadas radialmente alrededor del núcleo del cepillo. Gracias a su flexibilidad se adaptan a todos los perfiles de la pieza a trabajar logrando un lijado uniforme.

**Campo de aplicación:** Fabricación de herramientas y moldes, calderería, tuberías, etc.



**Abrasivo:** Óxido de Alumínio

**Suporte:** Tela Algodão X

**Descrição:** Produto universal para uso em todo o tipo de metais e aço inoxidável, as lâminas abrasivas são montadas radialmente em torno do núcleo. Graças à sua flexibilidade abrange todo o tipo de perfis obtendo um desgaste uniforme.

**Aplicação:** Fabricação de ferramentas e moldes, chapas, tubos, etc.



Diám x Alt x Ø Agujero [mm]	Grano / Grão												
	40	50	60	80	100	120	150	180	220	240	320	400	
100 x 30 x 25	CN0001	CN0002	CN0003	CN0004	CN0005	CN0006	CN0007	CN0008	CN0009	CN0010	CN0011	CN0012	10
100 x 50 x 25	CN0013	CN0014	CN0015	CN0016	CN0017	CN0018	CN0019	CN0020	CN0021	CN0022	CN0023	CN0024	10
150 x 25 x 25	CN0025	CN0026	CN0027	CN0028	CN0029	CN0030	CN0031	CN0032	CN0033	CN0034	CN0035	CN0036	10
150 x 25 x 54	CN0037	CN0038	CN0039	CN0040	CN0041	CN0042	CN0043	CN0044	CN0045	CN0046	CN0047	CN0048	10
150 x 50 x 25	CN0049	CN0050	CN0051	CN0052	CN0053	CN0054	CN0055	CN0056	CN0057	CN0058	CN0059	CN0060	10
150 x 50 x 54	CN0061	CN0062	CN0063	CN0064	CN0065	CN0066	CN0067	CN0068	CN0069	CN0070	CN0071	CN0072	10
165 x 25 x 25	<b>CN0073</b>	CN0074	<b>CN0075</b>	<b>CN0076</b>	CN0077	<b>CN0078</b>	CN0079	<b>CN0080</b>	<b>CN0081</b>	<b>CN0082</b>	<b>CN0083</b>	CN0084	10
165 x 25 x 54	CN0085	CN0086	CN0087	CN0088	CN0089	CN0090	CN0091	CN0092	CN0093	CN0094	CN0095	CN0096	10
165 x 30 x 25	CN0097	CN0098	CN0099	CN0100	CN0101	CN0102	CN0103	CN0104	CN0105	CN0106	CN0107	CN0108	10
165 x 30 x 54	CN0109	CN0110	CN0111	CN0112	CN0113	CN0114	CN0115	CN0116	CN0117	CN0118	CN0119	CN0120	10
165 x 50 x 25	CN0121	CN0122	CN0123	CN0124	CN0125	CN0126	CN0127	CN0128	CN0129	CN0130	CN0131	CN0132	10
165 x 50 x 54	CN0133	CN0134	CN0135	CN0136	CN0137	CN0138	CN0139	CN0140	CN0141	CN0142	CN0143	CN0144	10
200 x 30 x 54	CN0145	CN0146	CN0147	CN0148	CN0149	CN0150	CN0151	CN0152	CN0153	CN0154	CN0155	CN0156	10
200 x 50 x 54	CN0157	CN0158	CN0159	CN0160	CN0161	CN0162	CN0163	CN0164	CN0165	CN0166	CN0167	CN0168	10
250 x 25 x 100	CN0169	CN0170	CN0171	CN0172	CN0173	CN0174	CN0175	CN0176	CN0177	CN0178	CN0179	CN0180	10
250 x 30 x 100	CN0181	CN0182	CN0183	CN0184	CN0185	CN0186	CN0187	CN0188	CN0189	CN0190	CN0191	CN0192	10
250 x 50 x 100	CN0193	CN0194	CN0195	CN0196	CN0197	CN0198	CN0199	CN0200	CN0201	CN0202	CN0203	CN0204	5



➔ **Cepillos con núcleo / Roda lamelada**

SERIE CN-100 TELA (A/O)



Diám x Alt x Ø Agujero [mm]	Grano / Grão												
	40	50	60	80	100	120	150	180	220	240	320	400	
300 x 30 x 100	CN0217	CN0218	CN0219	CN0220	CN0221	CN0222	CN0223	CN0224	CN0225	CN0226	CN0227	CN0228	5
300 x 40 x 100	CN0229	CN0230	CN0231	CN0232	CN0233	CN0234	CN0235	CN0236	CN0237	CN0238	CN0239	CN0240	5
300 x 50 x 100	CN0241	CN0242	CN0243	<b>CN0244</b>	CN0245	<b>CN0246</b>	CN0247	CN0248	CN0249	CN0250	CN0251	CN0252	5
300 x 75 x 100	CN0253	CN0254	CN0255	CN0256	CN0257	CN0258	CN0259	CN0260	CN0261	CN0262	CN0263	CN0264	5
300 x 100 x 100	CN0265	CN0266	CN0267	CN0268	CN0269	CN0270	CN0271	CN0272	CN0273	CN0274	CN0275	CN0276	5
350 x 30 x 132	CN0277	CN0278	CN0279	CN0280	CN0281	CN0282	CN0283	CN0284	CN0285	CN0286	CN0287	CN0288	5
350 x 50 x 132	CN0289	CN0290	CN0291	CN0292	CN0293	CN0294	CN0295	CN0296	CN0297	CN0298	CN0299	CN0300	5
350 x 60 x 132	—	—	—	—	—	—	CN0301	CN0302	CN0303	CN0304	CN0305	CN0306	5

En negrita: artículos en stock. / *Em negrito: Itens em stock.*

El grano de 400 es una fabricación especial, cantidad mínima de pedido 20 unidades. / *O grão 400 é um fabrico especial, quantidade mínima de encomenda: 20 unidades.*

**Cepillos satinadora / Lamelas de Satinadora**

SERIE CS-100 - TELA (A/O)

**Abrasivo:** Óxido de Aluminio

**Soporte:** Tela X algodón

**Descripción:** Producto universal para materiales de acero y acero inoxidable. Las láminas de lija van montadas radialmente alrededor del núcleo del cepillo. Gracias a su flexibilidad se adaptan a todos los perfiles de la pieza a trabajar logrando un lijado uniforme.

**Abrasivo:** Óxido de Alumínio

**Suporte:** Tela Algodão X

**Descrição:** Produto universal para materiais de aço e aço inoxidável. As Folhas de lixa são montadas radialmente em torno do núcleo. Graças à sua flexibilidade adaptam-se a todos os perfis da peça a trabalhar para um acabamento uniforme.



Diám x Alt x Ø Agujero [mm]	Grano / Grão											
	40	50	60	80	100	120	150	180	220	240	320	
100 x 30 x 19,1/25	CS0001	CS0002	CS0003	CS0004	CS0005	CS0006	CS0007	CS0008	CS0009	CS0010	CS0011	20
100 x 40 x 19,1/25	CS0012	CS0013	CS0014	CS0015	CS0016	CS0017	CS0018	CS0019	CS0020	CS0021	CS0022	20
100 x 50 x 19,1/25	CS0023	CS0024	CS0025	CS0026	CS0027	CS0028	CS0029	CS0030	CS0031	CS0032	CS0033	20
100 x 100 x 19,1/25	<b>CS0034</b>	CS0035	<b>CS0036</b>	<b>CS0037</b>	CS0038	CS0039	CS0040	CS0041	CS0042	CS0043	CS0044	20

En negrita: artículos en stock. / *Em negrito: Itens em stock.*

### Cepillos satinadora / Lamelas de Satinadora

SERIE CS-150 - MIXTO FIBRA SINTÉTICA/TELA (A/O)

**Abrasivo:** Óxido de Aluminio

**Soporte:** Mixto de Tela X algodón y Fibra sintética

**Descripción:** Alto poder de corte y acabado de superficie fino en todo tipo de metales y especialmente en acero inoxidable gracias a la combinación de láminas de tela abrasiva y fibra sintética de alta calidad.

**Abrasivo:** Óxido de Alumínio

**Suporte:** Tela Mista de Algodão X e Fibra sintética

**Descrição:** Alta capacidade de desgaste e acabamento fino em todos os tipos de metais, aço inoxidável, graças a combinação de folhas de lixa e fibra sintética de alta qualidade.



Diám x Alt x Ø Agujero [mm]	Grano / Grão							
	A/O 40/ COARSE	A/O 60/ MEDIUM	A/O 80/ MEDIUM	A/O 100/ MEDIUM	A/O 120/ FINE	A/O 150/ FINE	A/O 240/ VERY FINE	
100 x 50 x 19,1/25	CS0045	CS0046	CS0047	CS0048	CS0049	CS0050	CS0051	5
100 x 100 x 19,1/25	CS0052	CS0053	CS0054	CS0055	CS0056	CS0057	CS0058	5

### Cepillos satinadora / Lamelas de Satinadora

SERIE CS-155 - FIBRA SINTÉTICA (A/O)

**Abrasivo:** Óxido de aluminio

**Soporte:** Fibra sintética

**Descripción:** Acabado uniforme durante toda su vida útil. Producto con laminas de fibra sintética de alta calidad para conseguir un acabado mate o satinado en todo tipo de metales y especialmente en acero inoxidable.

**Abrasivo:** Óxido de Alumínio

**Suporte:** Fibra sintética

**Descrição:** Acabamento uniforme durante toda a vida útil. Produto com folhas de fibra sintética de alta qualidade para conseguir um acabamento mate ou acetinado em todos os metais, especialmente em aço inoxidável.

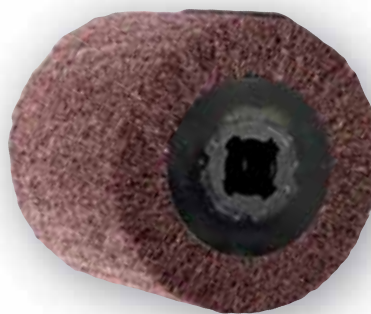

Diám x Alt x Ø Agujero [mm]	Grano / Grão					
	A/O COARSE	A/O MEDIUM	A/O FINE	A/O VERY FINE	A/O ULTRA FINE	
100 x 50 x 19,1/25	CS0059	CS0060	CS0061	CS0062	CS0063	5
100 x 100 x 19,1/25	<b>CS0064</b>	<b>CS0065</b>	<b>CS0066</b>	<b>CS0067</b>	CS0068	5

En negrita: artículos en stock.

Em negrito: Itens em stock.

## Cepillos satinadora / Lamelas de Satinadora

SERIE CS-190 - FIBRA SINTÉTICA STRIP-IT

**Descripción:** Apropriados para limpieza de Soldadura, eliminación de óxido, pinturas, calamina y cementos. Su estructura abierta evita el emboce.

**Aplicación:** Apto para múltiples aplicaciones. Limpieza rápida y acondicionamiento de superficies sobre todo tipo de metales.

**Descrição:** Adequado para limpeza de solda, remoção de ferrugem, tintas e cimentos. A estrutura aberta evita entupimentos.

**Aplicação:** Adequado para múltiplas aplicações. Limpeza e condicionamento rápidos de superfícies em todos os tipos de metais.



Diám x Alt x Ø Agujero [mm]	Grano / Grão		
	SOFT	HARD	
100 x 50 x 19	CS0069	-	1
100 x 100 x 19	CS0070	CS0071	1

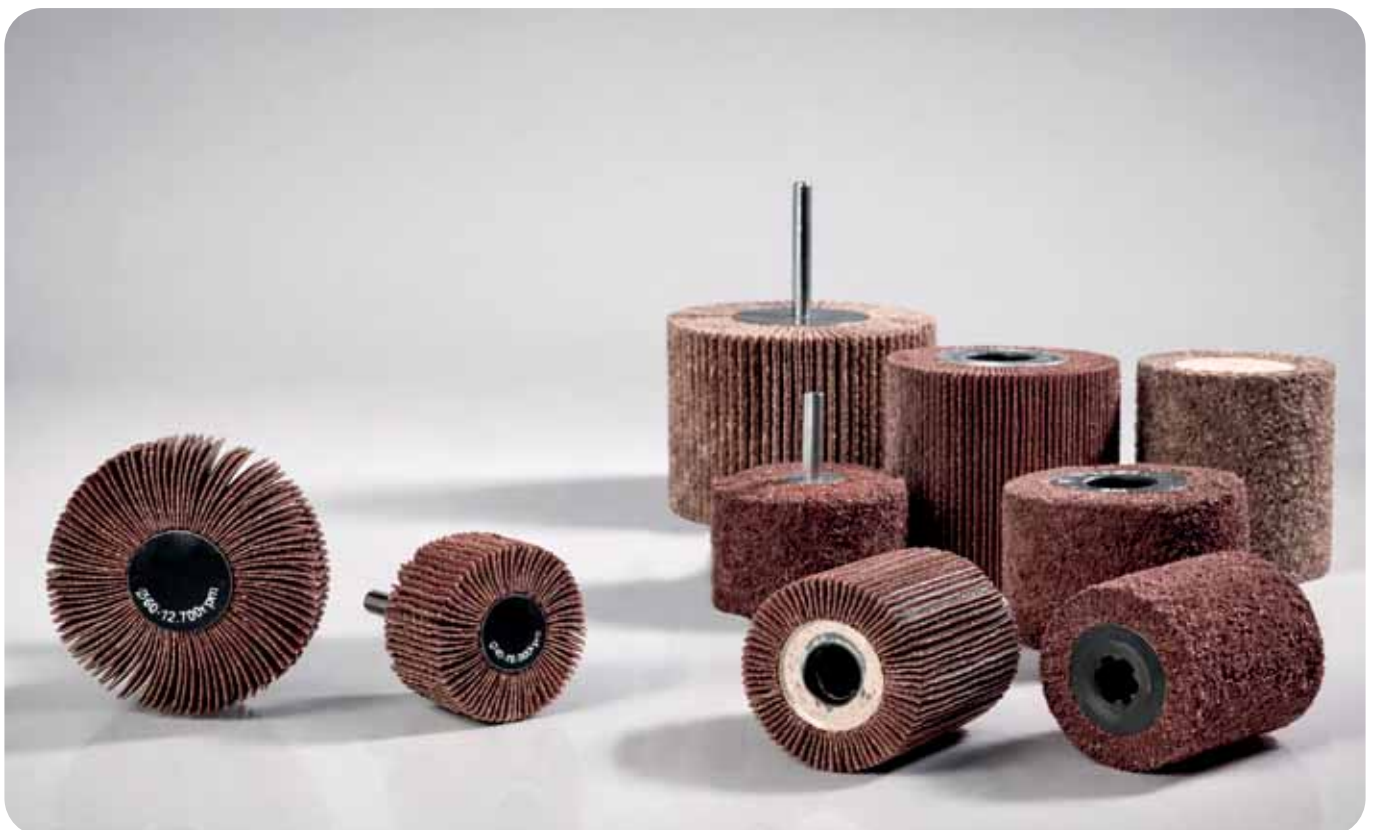

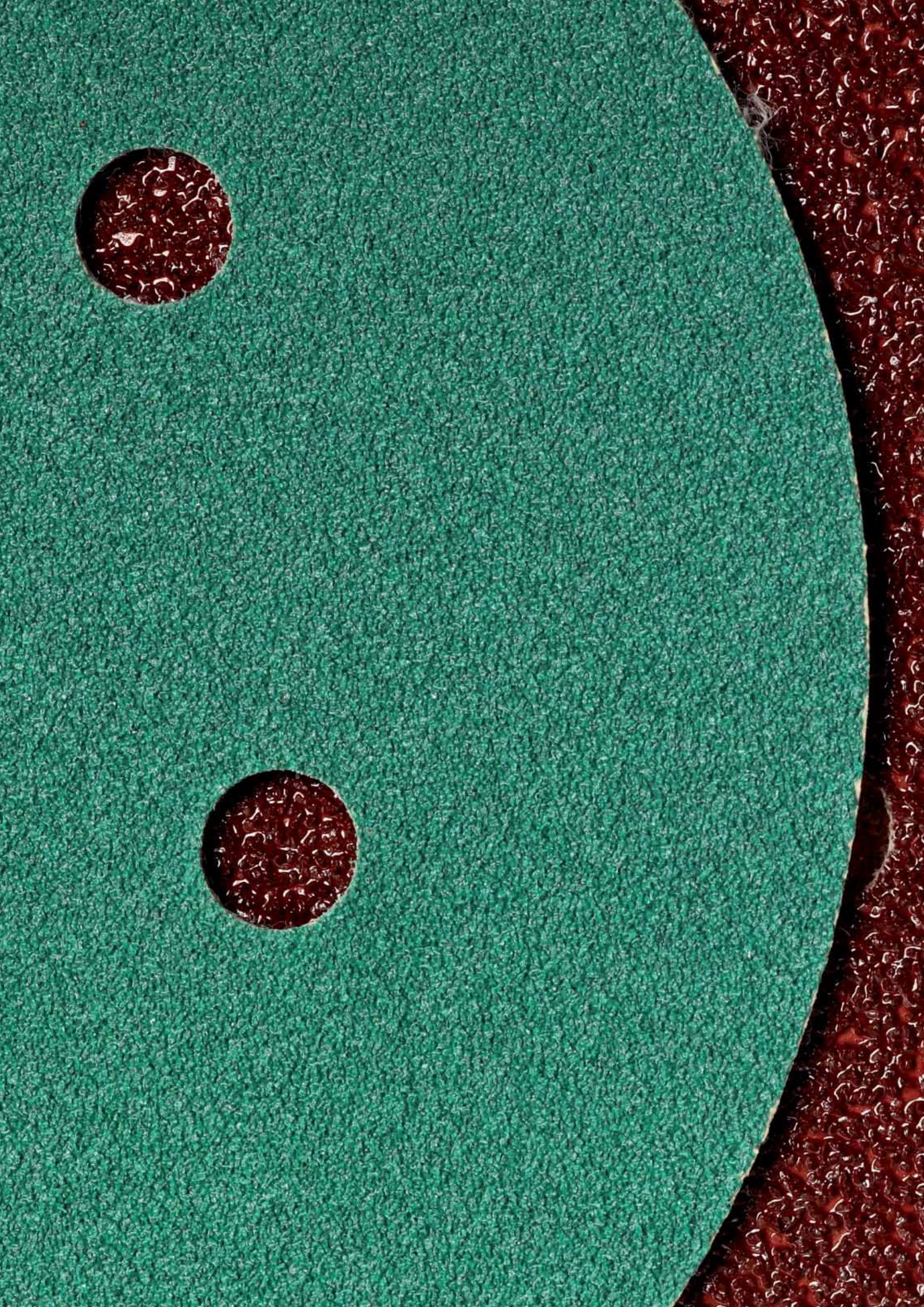

# Discos de lija

---

## ***Discos de lixa***

DISCO DE LIJA SUJECIÓN HOOK&LOOP / DISCOS COM HOOK&LOOP .....	40
BS231 PAPEL LATEX (A/O) .....	40
BS241 - PAPEL LATEX (A/O) .....	40
BS251 - PAPEL LATEX (A/O) PREMIUM .....	41
ES150 - PAPEL E (A/O) .....	41
LS231 - FILM (A/O) .....	42
LS251 - FILM (A/O) .....	42
L712T - CERÁMICO .....	43
XZ677-TELA POLYCOTTON ZIRCONIO .....	43
DISCOS DE LIJA / DISCOS DE LIXA .....	44
R205-TELA POLYESTER ZIRCONIO .....	44
DISCOS DE MALLA ABRASIVA HOOK & LOOP / DISCOS DE MALHA ABRASIVA HOOK & LOOP .....	44
RS951 CERÁMICO .....	44
DISCO DE LIJA SUJECIÓN HOOK & LOOP / DISCOS COM HOOK & LOOP .....	45
237AA PREMIUM .....	45
FI450 .....	45
DISCOS DE MALLA ABRASIVA / DISCOS DE REDE .....	46
QA450 .....	46
QK450 .....	46
DISCOS LIJA DE DOBLE CARA / DISCOS DE LIXA DE DUPLA FACE .....	47
SF450 / FI450 - COMBINACIÓN TELA/PAPEL (S/C).....	47
YD450 / YS450 - TELA POLYESTER (S/C) .....	48

## Discos de lija / Discos de lixa

Disponemos de una amplia gama de productos con diferentes soportes (papel, tela, combinación, film) y diferentes fijaciones (Hook&Loop, adhesivo) que cubren todas las necesidades del mercado en sectores como la automoción, aeronáutica, piedra, vidrio, madera, construcciones metálicas, etc.

*Temos uma vasta gama de produtos com diferentes suportes (papel, tela, combinação, filme) e diferentes fixadores (Hook&Loop, adesivo) que abrangem todas as necessidades do mercado em setores como a automóvel, aeronáutica, pedra, vidro, madeira, estruturas metálicas, etc.*

### Tipos de perforaciones / Tipos de perfurações

Ø 115



Tipo 0

Tipo 1

Tipo 8

Ø 125



Tipo 0

Tipo 1

Tipo 2

Tipo 7

Tipo 8

Tipo 9

Ø 150



Tipo 0

Tipo 1

Tipo 2

Tipo 3

Tipo 5



Tipo 6



Tipo 8



Tipo 9



Tipo 12

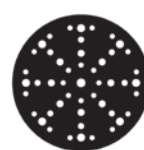

Tipo 49

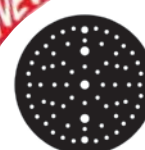

Tipo 69 Spider

Ø 180



Tipo 0

Tipo 1

Tipo 2

Tipo 10

Tipo 24

Ø 225



Tipo 0



Tipo 6

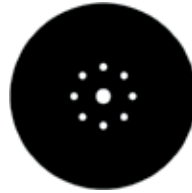

Tipo 9

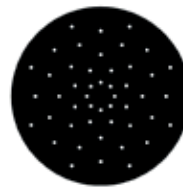

Tipo 10



Tipo 14

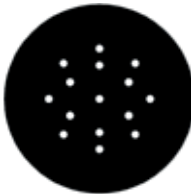

Tipo 15



Tipo 19

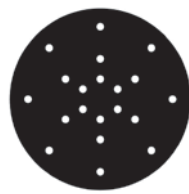

Tipo 20

**NEW**



Tipo 69

\* Para otro tipo de perforaciones rogamos consulten / Para outro tipo de perfuração por favor consultem.

**NEW SPIDER**

6 Perforaciones

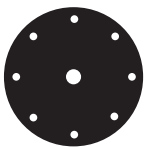
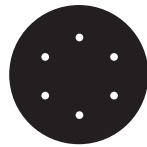

9 Perforaciones

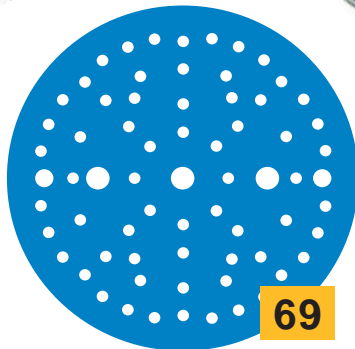

69



15 Perforaciones

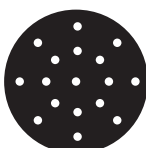

17 Perforaciones

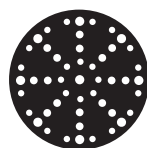

49 Perforaciones

**NUEVO TIPO DE PERFORACIONES EN DISCOS ABRASIVOS - UN DISCO PARA TODO**

No mas cambios de perforación - Un disco perfecto para todo:

6 perforaciones	17 perforaciones
9 perforaciones	49 perforaciones
15 perforaciones	

**NOVO TIPO DE PERFURAÇÕES EM DISCOS ABRASIVOS - UM DISCO PARA TUDO**

Sem mais mudanças de perfuração - um disco perfeito para tudo:

6 perfuração	17 perfuração
9 perfuração	49 perfuração
15 perfuração	

## Discos de lija / Discos de lixa

### Disco de lija sujeción Hook&Loop / Discos com Hook&Loop

BS231 PAPEL LATEX (A/O)

**Abrasivo:** Óxido de aluminio con capa de estearato de Zinc antiembozante.

**Soporte:** Papel látex flexible y resistente al desgarro con Hook&Loop.

**Descripción:** Especialmente indicado para lijado de maderas blancas, superficies pintadas, acabados en automoción, etc. Gran rendimiento para discos jirafa.

**Abrasivo:** Óxido de alumínio com revestimento de estearato anti-empapamento.

**Suporte:** Papel de latex flexível e resistente ao desgaste com Hook&Loop.

**Descrição:** Produto ideal para lixar madeiras brancas, superfícies pintadas, acabamentos da indústria do automóvel, etc. Excelente desempenho para discos girafa.

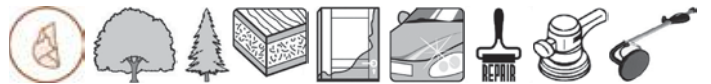

Diám. [mm]	Grano   Grão															
	60	80	100	120	150	180	220	240	280	320	360	400	500	600	800	
115	DL0041	DL0042	DL0043	DL0044	DL0045	DL0046	DL0047	DL0048	DL0049	DL0050	DL0051	DL0052	DL0370	DL0053	DL0054	100
125	DL0055	DL0056	DL0057	DL0058	DL0059	DL0060	DL0061	DL0062	DL0063	DL0064	DL0065	DL0066	DL0371	DL0067	DL0068	100
150	DL0069	DL0070	DL0071	DL0072	DL0073	DL0074	DL0075	DL0076	DL0077	DL0078	DL0079	DL0080	DL0372	DL0081	DL0082	100
225	DL0083	DL0084	DL0085	DL0086	DL0087	DL0088	DL0089	DL0090	DL0091	DL0092	DL0093	DL0094	DL0373	DL0095	DL0096	25

\*Consultar perforaciones en la página 38 y 39 / Verifique as perfurações na página 38 e 39.

### Disco de lija sujeción Hook&Loop / Discos com Hook&Loop

BS241 - PAPEL LATEX (A/O)

**Abrasivo:** Óxido de aluminio premium con capa de estearato antiembozante

**Soporte:** Cwt-Papel con Hook&Loop.

**Descripción:** "Especialmente", indicado en industria de automoción y en maderas (Blancas y Pintadas). Alto rendimiento de corte sin entupir. Excelente acabado, larga durabilidad y alto rendimiento.

**Abrasivo:** Óxido de alumínio com revestimento de estearato anti-empapamento.

**Suporte:** Cwt - Papel com Hook&Loop

**Descrição:** "Especialmente", desenvolvido para a indústria do automóvel e para madeiras brancas e pintadas. Alto desempenho de corte sem entupimento. Excelente acabamento, longa durabilidade e alta performance.

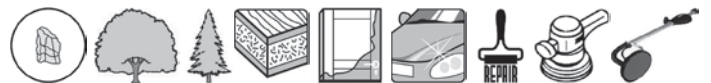

Diám. [mm]	Grano / Grão														
	60	80	100	120	150	180	220	240	280	320	400	500	600	800	
125	DL0505	DL0097	DL0098	DL0099	DL0100	DL0101	DL0102	DL0103	DL0104	DL0105	DL0107	DL0374	DL0108	DL0109	100
150	DL0507	DL0110	DL0111	DL0112	DL0113	DL0114	DL0115	DL0116	DL0117	DL0118	DL0120	DL0375	DL0121	DL0122	100
225	DL0509	DL0123	DL0124	DL0125	DL0126	DL0127	DL0128	DL0129	DL0130	DL0131	DL0133	DL0376	DL0134	DL0135	25

\*Consultar perforaciones en la página 38 y 39 / Verifique as perfurações na página 38 e 39.

## Disco de lija sujeción Hook&Loop / Discos com Hook&Loop

BS251 - PAPEL LATEX (A/O) PREMIUM

**Abrasivo:** Óxido de aluminio premium con capa de estearato antiembozante.

**Soporte:** Film-Papel Cwt-Awt con Hook&Loop

**Descripción:** Especialmente indicado en industria de automoción y en maderas (Blancas y Pintadas). Alto rendimiento de corte sin entupir. Excelente acabado, larga durabilidad y alto rendimiento.

**Abrasivo:** Óxido de alumínio com revestimento de estearato antiempapamento.

**Suporte:** Film-Papel Cwt-Awt con Hook&Loop

**Descrição:** Especialmente desenvolvido para a indústria do automóvel e para madeiras brancas e pintadas. Alto desempenho de corte sem entupimento. Excelente acabamento, longa durabilidade e alta performance.

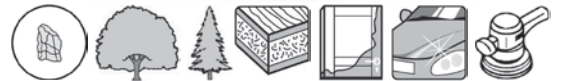
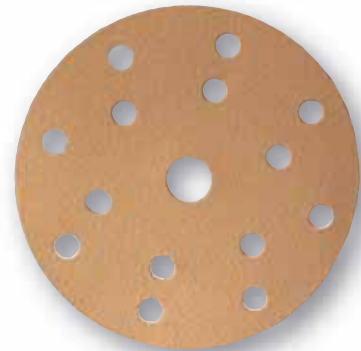

Diám. [mm]	Grano / Grão															
	60	80	100	120	150	180	220	240	280	320	360	400	500	600	800	
75	DL0136	DL0137	DL0138	DL0139	DL0140	DL0141	DL0142	DL0143	DL0144	DL0145	DL0146	DL0147	DL0148	DL0149	DL0150	100
115	DL0151	DL0152	DL0153	DL0154	DL0155	DL0156	DL0157	DL0158	DL0159	DL0160	DL0161	DL0162	DL0163	DL0164	DL0165	100
125	DL0166	DL0167	DL0168	DL0169	DL0170	DL0171	DL0172	DL0173	DL0174	DL0175	DL0176	DL0177	DL0178	DL0179	DL0180	100
150	DL0181	DL0182	DL0183	DL0184	DL0185	DL0186	DL0187	DL0188	DL0189	DL0190	DL0191	DL0192	DL0193	DL0194	DL0195	100

\*Consultar perforaciones en la página 38 y 39 / Verifique as perfurações na página 38 e 39.

## Disco de lija sujeción Hook&Loop / Discos com Hook&Loop

ES150 - PAPEL E (A/O)

**Abrasivo:** Óxido de Aluminio

**Soporte:** Papel E con Hook&Loop

**Descripción:** Producto de alto rendimiento polivalente para madera, escayola, imprimaciones, metal, plástico, cuero etc.

**Abrasivo:** Óxido de Alumínio

**Suporte:** Papel E con Hook&Loop

**Descrição:** Produto de alto performance para madeira, gesso, primário, metal, plástico, couro etc.

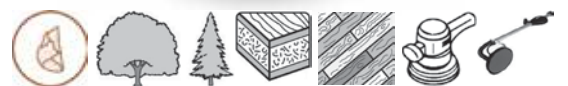
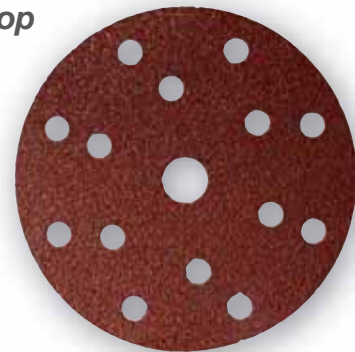

Diám. [mm]	Grano / Grão						
	40	60	80	100	120	180	
115	DL0196	DL0197	DL0198	DL0199	DL0200	DL0377	100
125	DL0201	DL0202	DL0203	DL0204	DL0205	DL0378	100
150	DL0206	DL0207	DL0208	DL0209	DL0210	DL0379	100
180	DL0211	DL0212	DL0213	DL0214	DL0215	DL0380	100
225	DL0216	DL0217	DL0218	DL0219	DL0220	DL0381	25

\*Consultar perforaciones en la página 38 y 39 / Verifique as perfurações na página 38 e 39.

## Discos de lija / Discos de lixa

### Disco de lija sujeción Hook&Loop / Discos com Hook&Loop

LS231 - FILM (A/O)

**Abrasivo:** Óxido de aluminio premium con capa de estearato antiembozante.

**Soporte:** Film (Alta resistencia al desgarro y ruptura) con Hook&Loop.

**Descripción:** Mucha mayor duración y mejor acabado que los discos convencionales con soporte de papel. Especialmente indicado para lijado de fundición, aprestos, lacas, pinturas, chapistería, etc. Excelente acabado y alto rendimiento.

**Abrasivo:** Óxido de aluminio premium com revestimento de estearato anti-empapamento.

**Suporte:** Filme plástico com alta resistência ao desgaste com Hook&Loop.

**Descrição:** Vida útil mais longa e melhor acabamento do que os discos convencionais em papel. Especialmente adequado para liga de fundição, verniz, tinta, chapas de metal, etc. Excelente acabamento e alto desempenho.

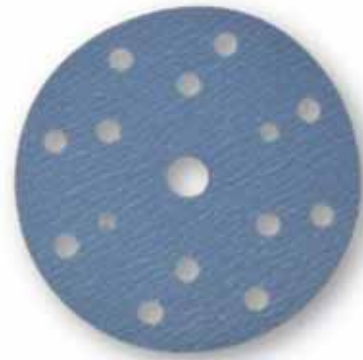

Diám. [mm]	Grano / Grão									
	80	100	120	150	180	220	240	280	320	
150	DL0510	DL0511	DL0512	DL0513	DL0514	DL0515	DL0516	DL0517	DL0518	100

Diám. [mm]	Grano / Grão									
	360	400	500	600	800	1000	1200	1500	2000	
150	DL0519	DL0520	DL0521	DL0522	DL0523	DL0524	DL0525	DL0526	DL0527	100

\*Consultar perforaciones en la página 38 y 39 / Verifique as perfurações na página 38 e 39.

### Disco de lija sujeción Hook&Loop / Discos com Hook&Loop

LS251 - FILM (A/O)

**Abrasivo:** Óxido de aluminio premium con capa de estearato antiembozante.

**Soporte:** Film (Alta resistencia al desgarro y ruptura) con Hook&Loop.

**Descripción:** Mucha mayor duración y mejor acabado que los discos convencionales con soporte de papel. Especialmente indicado para lijado de fundición, aprestos, lacas, pinturas, chapistería, etc. Excelente acabado y alto rendimiento.

**Abrasivo:** Óxido de aluminio premium com revestimento de estearato anti-empapamento.

**Suporte:** Filme plástico com alta resistência ao desgaste com Hook&Loop.

**Descrição:** Vida útil mais longa e melhor acabamento do que os discos convencionais em papel. Especialmente adequado para liga de fundição, verniz, tinta, chapas de metal, etc. Excelente acabamento e alto desempenho.



Diám. [mm]	Grano / Grão										
	40	60	80	100	120	150	180	220	240	280	
75	DL0255	DL0256	DL0257	DL0258	DL0259	DL0260	DL0261	DL0262	DL0263	DL0264	100
150	DL0275	DL0276	DL0277	DL0278	DL0279	DL0280	DL0281	DL0282	DL0283	DL0284	100

Diám. [mm]	Grano / Grão										
	320	360	400	500	600	800	1000	1200	1500	2000	
75	DL0265	DL0266	DL0267	DL0268	DL0269	DL0270	DL0271	DL0272	DL0273	DL0274	100
150	DL0285	DL0286	DL0287	DL0288	DL0289	DL0290	DL0291	DL0292	DL0293	DL0294	100

\*Consultar perforaciones en la página 38 y 39 / Verifique as perfurações na página 38 e 39.

## Disco de lija sujeción Hook & Loop / Discos com Hook & Loop

L712T - CERÁMICO

**Abrasivo:** Cerámico

**Soporte:** Film Hook & Loop

**Descripción:** Producto de última tecnología en grano cerámico, con una larga vida útil, buenos acabados superficiales y un gran poder de corte. Diseñado para automoción, pinturas, lacados y barnices con muy buenos resultados.

**Abrasivo:** Cerámico

**Suporte:** Film Hook & Loop

**Descrição:** Produto de última tecnologia em grãos cerâmicos, com longa vida útil, bons acabamentos de superfície e grande poder de corte. Projetado para automóveis, tintas, lacas e vernizes com resultados excepcionais.



Diam. (mm)	Grano / Grão							
	40	60	80	100	120	150	180	
150	DL0572	DL0384	DL0385	DL0386	DL0387	DL0388	DL0389	100

Diam. (mm)	Grano / Grão							
	220	240	320	400	500	600	800	
150	DL0390	DL0391	DL0392	DL0393	DL0394	DL0395	DL0396	100

\*Consultar perforaciones en la página 38 y 39 / *Verifique as perfurações na página 38 e 39.*

## Disco de lija sujeción Hook & Loop / Discos com Hook & Loop

XZ677-TELA POLYCOTTON ZIRCONIO

**Abrasivo:** Zirconio

**Soporte:** Algodón con Hook & Loop

**Descripción:** Producto con gran poder de corte y vida útil, muy buenos resultados en el lijado de suelos.

**Abrasivo:** Zircónio

**Suporte:** Tela Algodão com Hook & Loop

**Descrição:** Produto com grande poder de corte e larga vida útil, bom resultados nos taqueiros.



Díam. [mm]	Grano / Grão								
	24	36	40	50	60	80	100	120	
125	DL0346	DL0347	DL0348	DL0349	DL0350	DL0351	DL0352	DL0355	100
150	DL0354	DL0355	DL0356	DL0357	DL0358	DL0359	DL0360	DL0361	100
180	DL0362	DL0363	DL0364	DL0365	DL0366	DL0367	DL0368	DL0369	100

\*Consultar perforaciones en la página 38 y 39 / *Verifique as perfurações na página 38 e 39.*

\*Otras medidas disponibles bajo consulta / *Outras medidas disponíveis sob consulta.*

\*Consulten nuestra amplia gama de productos para todo tipo de aplicaciones y materiales / *Consultem a nossa vasta gama de produtos para todos os tipos de materiais.*

## Discos de lija / Discos de lixa

### Discos de lija / Discos de lixa

R205-TELA POLYESTER ZIRCONIO

**Abrasivo:** Zirconio

**Soporte:** Tela Polyester

**Descripción:** Alto rendimiento y gran poder de corte en aplicaciones de lijado, larga duración. Apto tanto para lijado en húmedo o seco. Recomendado para acero inox, acero al carbono, aleación de Níquel, Titanio, hierro fundido y maderas duras.

**Abrasivo:** Zircónio

**Suporte:** Tela Polyester

**Descrição:** Alto desempenho com alta capacidade de corte, longa duração. Adequado para lixagem tanto a seco como em húmido. Recomendado para aço inoxidável, aço ao carbono, ligas de níquel, titânio, ferro fundido e madeiras duras.



Diám. [mm]	Grano / Grão							
	24	36	40	50	60	80	120	
115	DL0318	DL0319	DL0320	DL0321	DL0322	DL0323	DL0324	100
125	DL0325	DL0326	DL0327	DL0328	DL0329	DL0330	DL0331	100
150	DL0332	DL0333	DL0334	DL0335	DL0336	DL0337	DL0338	100
180	DL0339	DL0340	DL0341	DL0342	DL0343	DL0344	DL0345	100

\*Consultar perforaciones en la página 38 y 39 / *Verifique as perfurações na página 38 e 39.*

\*Otras medidas disponibles bajo consulta / *Outras medidas disponíveis sob consulta.*

\*Consulten nuestra amplia gama de productos para todo tipo de aplicaciones y materiales / *Consultem a nossa vasta gama de produtos para todos os tipos de materiais.*

### Discos de malla cerámico Hook & Loop / Discos de malha abrasiva Hook & Loop

RS951 - CERÁMICO

**Abrasivo:** Cerámico

**Soporte:** Red-Hook & Loop

**Descripción:** Revolucionario sistema de lijado sin polvo. Su estructura aspira el polvo, evitando la formación de embozamiento y grumos, realizando un trabajo limpio. Apropiado para automoción, lacados, pinturas y madera.

**Abrasivo:** Cerámico

**Suporte:** Red-Hook&Loop

**Descrição:** Revolucionário sistema de filtração sem orifícios, seu sistema de rede permite aspirar por toda a superfície. Adequado para automóveis, lacados, tintas e madeira.



Diám [mm]	Grano / Grão								
	80	100	120	150	180	240	320	400	
150	DL0227	DL0573	DL0228	DL0382	DL0229	DL0230	DL0231	DL0232	50
225	DL0234	DL0574	DL0235	DL0383	DL0236	DL0237	DL0238	DL0239	25

## Disco de lija sujeción Hook & Loop / Discos com Hook & Loop

237AA PREMIUM

**Abrasivo:** Óxido de aluminio

**Soporte:** Tela x Hook & Loop

**Descripción:** Producto de alto rendimiento para el lijado de metal, gracias a su estructura tridimensional proporciona un poder de corte constante y un acabado uniforme y replicable.

**Abrasivo:** Óxido de aluminio

**Suporte:** Tela x Hook & Loop

**Descrição:** Produto de alto desempenho para metal, graças à estrutura tridimensional fornece um poder de corte constante e um acabamento uniforme.



Diám. [mm]	Perforaciones Perfuração	Grano / Grão					
		A-16	A-30	A-45	A-65	A-100	
115	Tipo 0	DL0534	DL0535	DL0536	DL0537	DL0538	50

## Disco de lija sujeción Hook & Loop / Discos com Hook & Loop

FI450

**Abrasivo:** Carburo de silicio.

**Soporte:** Fwt Combinación Antiestático Hook & Loop.

**Descripción:** Indicados para el lijado y acabado de maderas blancas, maderas pintadas, MDF, mármol, piedra, vidrio y plásticos, tanto en trabajos de desbaste como de acabado y pulido.

**Abrasivo:** Carbetto de silício.

**Suporte:** FWT combinação antiestática Hook & Loop.

**Descrição:** Indicados para o lixamento e acabamento de madeiras brancas, madeiras pintadas, MDF, mármore, pedra, vidro e plásticos, tanto em trabalhos de desbaste como de acabamento e polimento.



Diám. [mm]	Grano / Grão								
	36	40	60	80	100	120	150	180	
125	DL0540	DL0541	DL0542	DL0543	DL0544	DL0545	DL0546	DL0547	50
150	DL0556	DL0557	DL0558	DL0559	DL0560	DL0561	DL0562	DL0563	50

Diám. [mm]	Grano / Grão								
	220	240	320	400	600	800	1000	1200	
125	DL0548	DL0549	DL0550	DL0551	DL0552	DL0553	DL0554	DL0555	50
150	DL0564	DL0565	DL0566	DL0567	DL0568	DL0569	DL0570	DL0571	50

### Discos de malla abrasiva / Discos de rede

QA450

**Abrasivo:** Carbuo de silicio.

**Soporte:** Malla de fibra reticulada.

**Descripción:** Abrasivo en malla de alto rendimiento cuya estructura abierta permite una gran aspiración del polvo provocado en el lijado consiguiendo un mejor acabado superficial sin embozamiento. Ideal para todo tipo de maderas, masillas, imprimaciones, barnices, pinturas y composites.

**Abrasivo:** Carboneto de silício.

**Suporte:** Malha de fibra.

**Descrição:** Malha abrasiva de alta performance, cuja estrutura aberta permite uma maior aspiração do pó, conseguindo um melhor acabamento superficial sem causar acumulação. Ideal para todos os tipos de madeiras, taco parquet, massa de vidraceiro, primários, vernizes tintas e compósitos.



Diám [mm]	Grano / Grão								
	40	60	80	100	120	150	180	220	
406	DL0309	DL0001	DL0002	DL0003	DL0004	DL0005	DL0006	DL0007	10
457	-	-	-	DL0313	DL0314	DL0315	DL0316	DL0317	10
483	-	-	-	DL0528	DL0529	DL0530	DL0531	DL0533	10

### Discos de malla abrasiva / Discos de rede

QK450

**Abrasivo:** Carbuo de silicio.

**Soporte:** Malla de fibra reticulada.

**Descripción:** Abrasivo de alto rendimiento con estructura de malla abierta que permite una aspiración óptima del polvo generado durante el lijado, evitando el embozamiento y garantizando un acabado superficial más uniforme y limpio. Indicado para el lijado de maderas, masillas, imprimaciones, barnices, pinturas y materiales compuestos (composites), tanto en procesos de desbaste como de acabado.

**Abrasivo:** Carbeta de silício.

**Suporte:** Malha de fibra reticulada.

**Descrição:** Abrasivo de alto desempenho com estrutura de malha aberta que permite uma excelente aspiração do pó gerado durante o lixamento, evitando o empastamento e garantindo um acabamento superficial mais uniforme e limpo. Indicado para o lixamento de madeiras, taco parquet, massas, primários, vernizes, tintas e materiais compósitos (composites), tanto em operações de desbaste como de acabamento.



Diám [mm]	Grano / Grão							
	60	80	100	120	150	180	220	
406	DL0399	DL0400	DL0401	DL0402	DL0403	DL0404	DL0405	10

**Discos lija de doble cara / Discos de lixa de dupla face**

SF450 - FI450 COMBINACIÓN TELA/PAPEL (S/C)

**Abrasivo:** Carburo de Silicio.

**Soporte:** Combinación (Tela + Papel) (Discos doble cara).

**Descripción:** Producto de alto rendimiento con soporte extra fuerte para el lijado agresivo de materiales como madera, cemento, escayola etc.

**Abrasivo:** Carboneto de Silício.

**Suporte:** Combinação (Tela + Papel)

**Descrição:** Produto de alta performance com suporte extra forte para lixar materiais agressivos, tais como madeira, cimento, gesso etc.

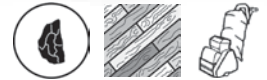

Diám. [mm]	Grano / Grão							
	SF450		FI450					
	24	36	40	60	80	100	120	
400	DL0009	DL0010	DL0577	DL0578	DL0579	DL0580	DL0581	10
450	DL0012	DL0013	DL0582	DL0583	DL0584	DL0585	DL0586	10
500	DL0015	DL0016	DL0587	DL0588	DL0589	DL0590	DL0591	10



## Discos lija de doble cara / Discos de lixa de dupla face

YD450 / YS450 - TELA POLYESTER (S/C)

**Abrasivo:** Carburo de Silicio

**Soporte:** Tela Polyester (Discos doble cara)

**Descripción:** Buen rendimiento en aplicaciones de lijado de suelos en todo tipo de maderas.

**Abrasivo:** Carboneto de Silicio

**Suporte:** Tela Polyester (discos duas faces)

**Descrição:** Bom desempenho em aplicações de taco de todo tipo de madeiras.



Diám. [mm]	Grano / Grão								
	YD450				YS450				
	24	36	40	50	60	80	100	120	
400	DL0017	DL0018	DL0019	DL0020	DL0021	DL0022	DL0023	DL0024	10
450	DL0025	DL0026	DL0027	DL0028	DL0029	DL0030	DL0031	DL0032	10
500	DL0033	DL0034	DL0035	DL0036	DL0037	DL0038	DL0039	DL0040	10

Para pulir parquet con disco de lija y lograr un acabado uniforme sin dañar la madera, sigue estos puntos clave:

### 1. Preparación

Vacía la habitación, limpia el suelo y comprueba que no haya clavos sobresalientes.

### 2. Abrasivo

Empieza con grano grueso (36-40), continúa con medio (60-80) y termina con fino (100-120).

### 3. Lijado

Mantén la máquina en movimiento constante, avanza siguiendo la veta y realiza pasadas solapadas.

### 4. Presión y velocidad

No presiones en exceso y mantén una velocidad regular para evitar marcas.

### 5. Seguridad y limpieza

Usa protección adecuada, vacía la bolsa de polvo con frecuencia y ventila bien.

### 6. Acabado

Aspira a fondo y aplica barniz o aceite en capas finas respetando los tiempos de secado.

Para lixar parquet com disco de lixa e obter um acabamento uniforme sem danificar a madeira, siga estes pontos-chave:

### 1. Preparação

Esvazie completamente a divisão, limpe o pavimento e verifique se não existem pregos salientes.

### 2. Abrasivo

Comece com grão grosso (36-40), passe para grão médio (60-80) e termine com grão fino (100-120).

### 3. Lixagem

Mantenha a máquina em movimento constante, avance no sentido do veio da madeira e faça passagens sobrepostas.

### 4. Pressão e velocidade

Não exerça demasiada pressão e mantenha uma velocidade regular para evitar marcas.

### 5. Segurança e limpeza

Utilize proteção adequada, esvazie regularmente o saco de pó e ventile bem o espaço.

### 6. Acabamento

Aspire cuidadosamente e aplique verniz ou óleo em camadas finas, respetando os tempos de secagem.



# **Discos de fibra**

---

## ***Discos de fibra***

SERIE FB-10 - ÓXIDO DE ALUMINIO .....	50
SERIE FB-20 - ZIRCONIO .....	51
SERIE FB-50 - CARBURO DE SILICIO .....	52

## Discos de fibra / Discos de fibra

Los discos de fibra vulcanizada son muy adaptables y adecuados para el desbaste rápido de soldaduras, matizado y acabado de superficies planas y curvas. Disponibles en una amplia gama de abrasivos como el óxido de aluminio, carburo de silicio, zirconio y material cerámico, garantizan el máximo rendimiento en todas las aplicaciones e inmejorables resultados en materiales como aluminio, acero, acero inox, madera, piedra, etc.

*Os discos de fibra vulcanizada são muito adaptáveis e adequados para desbaste rápido de soldas, matizado e acabamento de superfícies planas e curvas. Disponível numa ampla gama de abrasivos, como óxido de alumínio, carboneto de silício, zircónio e cerâmico, que asseguram o máximo desempenho em todas as aplicações e excelentes resultados em materiais como alumínio, aço, aço inoxidável, madeira, pedra, etc.*



### Serie FB-10 - Óxido de Aluminio

**Abrasivo:** Óxido de Aluminio

**Soporte:** Fibra Vulcanizada.

**Forma:** Tipo 2 (Con cortes).

**Campo de aplicación:** Uso universal con una excelente relación calidad/precio, especialmente indicado para materiales ferrosos y no ferrosos en diversas aplicaciones como: conformado, matizado, lijado de bordes y soldadura.

Apto para amoladoras angulares.

**Abrasivo:** Óxido de alumínio

**Suporte:** Fibra Vulcanizada

**Forma:** Tipo 2 (Com cortes)

**Aplicações:** Uso universal com uma excelente relação qualidade/preço, especialmente indicado para materiais ferrosos e não ferrosos em diversas aplicações como: modelagem, sombreamento, lixar arestas e soldas.

Indicado para rebarbadora.



Diám x Ø Agujero [mm]	Grano / Grão								
	16	24	36	40	60	80	100	120	
115 X 22	DF0001	DF0002	DF0003	DF0004	DF0005	DF0006	DF0007	DF0008	25
125 X 22	DF0009	DF0010	DF0011	DF0012	DF0013	DF0014	-	DF0015	25
180 X 22	DF0016	DF0017	DF0018	DF0019	DF0020	DF0021	DF0022	DF0023	25

\*Platos de caucho en páginas 104-105 / Prato de borracha em paginas 104-105.

## Serie FB-20 - Zirconio

**Abrasivo:** Zirconio.

**Soporte:** Fibra Vulcanizada.

**Forma:** Tipo 2 (Con cortes).

**Campo de aplicación:** Mayor poder de corte y más duración que los abrasivos convencionales. Uso general en todo tipo de materiales ferrosos y no ferrosos. Ideal para eliminar grandes cantidades de material en tiempo reducido.

Apto para amoladoras angulares.

**Abrasivo:** Zircónio.

**Suporte:** Fibra Vulcanizada.

**Forma:** Tipo 2 (Com cortes).

**Aplicação:** Maior poder de corte e vida útil do que os abrasivos convencionais. Uso em geral em todos os tipos de materiais ferrosos e não ferrosos. Ideal para remoção de grandes quantidades de material em curto período de tempo.

Indicado para rebarbadoras.



Diám x Ø Agujero [mm]	Grano / Grão						
	24	36	40	60	80	120	
115 X 22	DF0024	DF0025	DF0069	DF0026	DF0027	DF0028	25
125 X 22	DF0029	DF0030	DF0070	DF0031	DF0032	DF0033	25
180 X 22	DF0034	DF0035	DF0071	DF0036	DF0037	DF0038	25

\*Platos de caucho en páginas 104-105 / Prato de borracha em paginas 104-105.

## INSTRUCCIONES GENERALES DE TRABAJO Y SEGURIDAD



### Plato adecuado

Use solo discos de fibra con platos de soporte homologados y en buen estado



### Diámetro correcto

El disco no debe ser más de 15 mm mayor que el plato



### No inmersión

No está permitido el rectificado de inmersión



### Protección

Use siempre EPI: gafas, guantes, protección auditiva



### Almacenaje

Evite sol directo, calor y humedad



### Condiciones

Mantener en embalaje original 18–22 °C / 45–60 % HR

## Discos de fibra / Discos de fibra

### Serie FB-50 - Carburo de Silicio

**Abrasivo:** Carburo de Silicio.

**Soporte:** Fibra Vulcanizada.

**Forma:** Tipo 2 (Con cortes).

**Campo de aplicación:** Excelente ratio de corte con baja presión, recomendado para el lijado de materiales no ferrosos y piedra.

Apto para amoladoras angulares.

**Abrasivo:** Carboneto de Silício.

**Suporte:** Fibra Vulcanizada.

**Forma:** Tipo 2 (Com cortes).

**Aplicação:** Excelente relação de corte com baixa pressão, recomendado para lixar pedra e materiais não ferrosos.

Indicado para rebarbadora.



Diám x Ø Agujero [mm]	Grano / Grão							
	16	24	36	40	50	60	80	
115 X 22	DF0072	DF0039	DF0040	DF0075	DF0078	DF0041	DF0042	50
125 X 22	DF0073	DF0049	DF0050	DF0076	-	DF0051	DF0052	50
180 X 22	DF0074	DF0059	DF0060	DF0077	DF0079	DF0061	DF0062	50

Diám x Ø Agujero [mm]	Grano / Grão								
	100	120	150	180	220	240	320	400	
115 X 22	DF0043	DF0044	DF0080	DF0045	DF0046	-	DF0048	DF0083	50
125 X 22	-	DF0054	-	DF0055	DF0056	-	DF0058	DF0084	50
180 X 22	DF0063	DF0064	DF0081	DF0065	DF0066	DF0082	DF0068	DF0085	50

\*Platos de caucho en páginas 104-105 / Prato de borracha em paginas 104-105.



# Discos de láminas

## ***Discos lamelados***

SERIE SPA20E - ZIRCONIO DENSIDAD BAJA / ZIRCÓNIO DE BAIXA DENSIDADE .....	55
SERIE SPA200 / SPA210/SPA220 - ZIRCONIO DENSIDAD STANDARD / ZIRCÓNIO DE DENSIDADE STANDARD .....	55
SERIE SPA202 - ZIRCONIO DENSIDAD ALTA / ZIRCÓNIO DE DENSIDADE ALTO .....	56
SERIE SPA205 - ZIRCONIO DENSIDAD EXTRA / ZIRCÓNIO DE DENSIDADE EXTRA .....	56
SERIE SPA243 - ZIRCONIO - TELA POLYCOTTON / ZIRCÓNIO - TELA POLYCOTTON .....	57
SERIE SPA270 - ZIRCONIO - ESPECIAL ALUMINIO / ZIRCÓNIO-ESPECIAL ALUMÍNIO .....	57
SERIE SPA352 - CERÁMICO - ALTO RENDIMIENTO / CERÁMICO - ALTA PERFORMANCE .....	58
SERIE SPA520 - CARBURO DE SILICIO DENSIDAD STANDARD / CARBONETO DE SILÍCIO DE DENSIDADE STANDARD .....	58
SERIE SPA525 - CARBURO DE SILICIO DENSIDAD EXTRA / CARBONETO DE SILÍCIO DE DENSIDADE EXTRA .....	59
SERIE SPA600 / SPA610 - SCOTCH / SCOTCH .....	59
SERIE SPA650 MIXTO SCOTCH + LIJA - / MIXTO SCOTCH + LIXA .....	60
SERIE SPA700 - TRIZACT / TRIZACT .....	60

## Discos de láminas / Discos lamelados

Los discos de láminas entran en el mercado con la idea de sustituir a los discos de corte y repaso en ciertas aplicaciones, se trata de láminas de abrasivo dispuestas sobre platos que pueden ser de Nylon o de fibra de vidrio, con su flexibilidad consiguen adaptarse a la superficie de contacto permitiendo al disco mayor capacidad de corte, esto sumado a la posibilidad de poder seleccionar el tipo de abrasivo y agresividad del grano, hace de este un producto versátil, ya que se puede controlar el tipo de acabado que vas a obtener.

En nuestra empresa fabricamos discos de láminas cumpliendo con las normativas europeas sobre fabricación de abrasivos flexibles EN13743:2009 y a continuación detallamos una pequeña muestra de la numerosa gama de productos técnicos que fabricamos a día de hoy. Día a día estudiamos las ultimas aplicaciones en el mercado para estar siempre a la vanguardia de lo que el mercado exige.

*Os discos lamelados entram no mercado com a ideia de substituir os discos de corte e rebarbar em determinadas aplicações, são lâminas abrasivas dispostas em pratos que podem ser de nylon ou fibra de vidro. Com a sua flexibilidade conseguem-se adaptar á superfície de contato, permitindo maior capacidade de corte, além da possibilidade de selecionar o tipo de agressividade abrasiva e de grãos, faz deste um produto versátil, pois permite controlar o tipo de acabamento pretendido.*

*Na nossa empresa, fabricamos discos lamelados, em conformidade com os regulamentos europeus sobre a fabricação de abrasivos flexíveis EN13743: 2009. Abaixo, uma pequena amostra da grande variedade de produtos técnicos que fabricamos atualmente. Dia após dia, estudamos as aplicações mais recentes do mercado para estar sempre na vanguarda do que o mercado exige.*



**Serie SPA20E - ZIRCONIO DENSIDAD BAJA /  
ZIRCÓNIO DE BAIXA DENSIDADE**

PRO LINE

**Abrasivo:** Zirconio - Tela X Algodón.  
**Densidad:** Baja.

**Descripción:** La serie SPA 20E ofrece un buen rendimiento de trabajo por su colocación especial de doble lámina. Uso general en todo tipo de materiales ferrosos y no ferrosos.

**Abrasivo:** Zircónio - Tela x Algodão - lâmina dupla.  
**Densidade:** Baixa.

**Descrição:** Os discos Série SPA20E oferecem bom rendimento de trabalho pela forma especial de colocação das lâminas em pares. Uso geral em todo tipo de materiais ferrosos e não ferrosos.



Refª	Forma	Soporte	Diámetro [mm]	Grano / Grão				
				40	60	80	120	
SPA20E		Fibra de Vidrio	115	DS0045	DS0046	DS0047	DS0048	10
SPA20E		Fibra de Vidrio	125	DS0049	DS0050	DS0051	DS0052	10

**Serie SPA200/SPA210/SPA220 - ZIRCONIO DENSIDAD STANDARD /  
ZIRCÓNIO DE DENSIDADE STANDARD**

ZIRCONIA

**Abrasivo:** Zirconio - Tela X Algodón.  
**Densidad:** Standard.

**Descripción:** La serie SPA 200/210/220 se compone de discos de elevado rendimiento gracias al abrasivo de zirconio de alta calidad que le proporciona además un elevado poder de corte. Uso recomendado para todo tipo de materiales ferrosos y no ferrosos y especialmente para acero inoxidable.

**Abrasivo:** Zircónio - Tela X Algodão.  
**Densidade:** Standard.

**Descrição:** A serie SPA 200/210/220 Uso recomendado para todo tipo de materiais ferrosos e não ferrosos, especialmente para aço inoxidável.

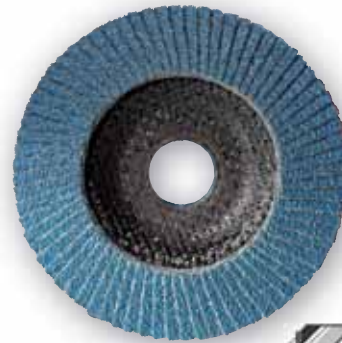

Refª	Forma	Soporte / Suporte	Diámetr [mm]	Grano / Grão				
				40	60	80	120	
SPA200		Fibra de Vidrio	115	DS0053	DS0054	DS0055	DS0056	10
SPA200		Fibra de Vidrio	125	DS0057	DS0058	DS0059	DS0060	10
SPA200		Fibra de Vidrio	150	DS0061	DS0062	DS0063	DS0064	10
SPA200		Fibra de Vidrio	180	DS0065	DS0066	DS0067	DS0068	10
SPA210		Fibra de Vidrio	115	DS0069	DS0070	DS0071	DS0072	10
SPA210		Fibra de Vidrio	125	DS0073	DS0074	DS0075	DS0076	10
SPA210		Fibra de Vidrio	180	DS0081	DS0082	DS0083	DS0084	10
SPA220		Nylon	115	DS0085	DS0086	DS0087	DS0088	10
SPA220		Nylon	125	DS0089	DS0090	DS0091	DS0092	10
SPA220		Nylon	170	DS0093	DS0094	DS0095	DS0096	10

## Discos de láminas / Discos lamelados

### Serie SPA202 - ZIRCONIO DENSIDAD ALTA / ZIRCÓNIO DE DENSIDADE ALTO

ZIRCONIA

**Abrasivo:** Zirconio - Tela X Algodon.

**Densidad:** Alta.





**Descripción:** Los discos Serie SPA202 son discos de alto rendimiento y larga duración. Apropriados para el lijado de superficies, cordones de soldadura y canteado en todo tipo de aceros y acero inoxidable.

**Abrasivo:** Zircão - Tecido X Algodão.

**Densidade:** Alta.

**Descrição:** Os discos da série SPA202 são discos de alta performance e longa duração. Adequado para lixar superfícies, cordões de solda e rebordos em todos os tipos de aço e aço inoxidável.



Refª	Forma	Soporte	Diámetro [mm]	Grano / Grão				
				40	60	80	120	
SPA202		Fibra de Vidrio	115	DS0038	DS0039	DS0040	DS0041	10
SPA202		Fibra de Vidrio	125	DS0042	DS0043	DS0113	DS0114	10
SPA202		Fibra de Vidrio	180	DS0363	DS0364	DS0365	DS0366	10

### Serie SPA205 - ZIRCONIO DENSIDAD EXTRA / ZIRCÓNIO DE DENSIDADE EXTRA

ZIRCONIA

**Abrasivo:** Zirconio - Tela X Algodón.

**Densidad:** Extra.





**Descripción:** Los discos Serie SPA205 se componen de discos de gran rendimiento gracias al abrasivo de zirconio de alta calidad y su fabricación con densidad extra de láminas, recomendado para los trabajos más exigentes en todo tipo de aceros y acero inoxidable.

**Abrasivo:** Zircónio - Tela X Algodão.

**Densidade:** Extra.

**Descrição:** Os discos Serie SPA205 de alta performance, incluem Zircónio de alta qualidade, fabricada com densidade extra de lâminas. Recomendado para os trabalhos mais exigentes em todos os tipos de aço e aço inoxidável.



Refª	Forma	Soporte	Diámetro [mm]	Grano / Grão				
				40	60	80	120	
SPA205		Fibra de Vidrio	115	DS0097	DS0098	DS0099	DS0100	10
SPA205		Fibra de Vidrio	125	DS0101	DS0102	DS0103	DS0104	10
SPA205		Fibra de Vidrio	180	DS0367	DS0368	DS0369	DS0370	10

**Serie SPA243 - ZIRCONIO - TELA POLYCOTTON /  
ZIRCÓNIO - TELA POLYCOTTON**

**ZIRCONIA 100%**

**Abrasivo:** Zirconio - Tela Polycotton.

**Densidad:** Standard.





**Descripción:** Los discos Serie SPA243 se componen de discos de gran rendimiento gracias al abrasivo de zirconio de alta calidad y al uso de la tela polycotton que aumenta su duración, recomendado para los trabajos mas exigentes en todo tipo de aceros y acero inoxidable.

**Abrasivo:** Zircónio - Tela Polycotton.

**Densidade:** Standard.

**Descrição:** Os discos Serie SPA243 de alta performance, incluem Zircónio de alta qualidade e o uso de tela polycotton aumenta a sua duração, recomendado para os trabalhos mais exigentes em todo o tipo de Aço e Aço Inoxidável.



Refª	Forma	Soporte	Diámetro [mm]	Grano / Grão				
				40	60	80	120	
SPA243		Fibra de Vidrio	115	DS0339	DS0340	DS0341	DS0342	10
SPA243		Fibra de Vidrio	125	DS0343	DS0344	DS0345	DS0346	10
SPA243		Fibra de Vidrio	150	DS0347	DS0348	DS0349	DS0350	10
SPA243		Fibra de Vidrio	180	DS0351	DS0352	DS0353	DS0354	10

**Serie SPA270 - ZIRCONIO - ESPECIAL ALUMINIO /  
ZIRCÓNIO - ESPECIAL ALUMÍNIO**

**ALUMINIUM**

**Abrasivo:** Zirconio con estearato - Tela X Algodón.

**Densidad:** Especial Doble lámina.

**Descripción:** Disco desarrollado para trabajos en aluminio con excelentes resultados, llantas de coche, perfiles de aluminio, soldaduras de aluminio, etc.

**Abrasivo:** Zirconio com estearato - Tela X Algodão.

**Densidade:** Especial Dupla lâmina.

**Descrição:** Disco desenvolvido para trabalhos em alumínio com excelentes resultados, jantes de carro, perfis de alumínio, soldas de alumínio, etc.



Refª	Forma	Soporte	Diámetro (mm)	Grano/Grão		
				40	60	
SPA270		Fibra de Vidrio	115	DS0355	DS0356	10
SPA270		Fibra de Vidrio	125	DS0357	DS0358	10
SPA270		Fibra de Vidrio	150	DS0359	DS0360	10
SPA270		Fibra de Vidrio	180	DS0361	DS0362	10

## Discos de láminas / Discos lamelados

### Serie SPA352 - CERÁMICO- ALTO RENDIMIENTO / CERÁMICO - ALTA PERFORMANCE

**CERAMIC**

**Abrasivo:** Cerámico - Tela Polycotton.

**Densidad:** Standard.





**Descripción:** Los discos Serie SPA352 ofrecen el máximo rendimiento en cualquier aplicación, gracias al grano cerámico autoafilable y al contenido de aditivos refrigerantes, se consigue un corte más frío y un elevadísimo poder de corte, incluso a bajas presiones de trabajo. Recomendado para los trabajos más exigentes en todo tipo de materiales de difícil mecanización como acero inoxidable, cobalto, titanio, cromo, etc.

**Abrasivo:** Cerámico - Tela Polycotton.

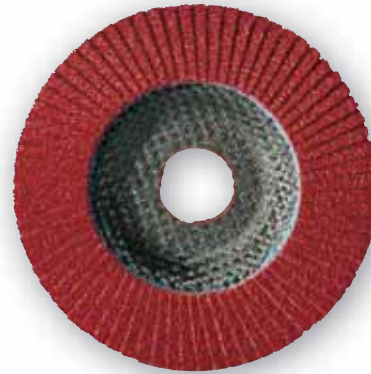
**Densidade:** Standard.

**Descrição:** Os discos Serie SPA352 oferecem o máximo rendimento em qualquer aplicação. Graças ao grão cerâmico autoafiável e aos aditivos refrigerantes, consegue-se um corte mais frio com elevado poder, mesmo com baixas pressões de trabalho. Recomendado para os trabalhos mais exigentes em todo o tipo de materiais de difícil mecanização, tais como aço o Aço Inoxidável, Covalto, Titânio, crómio, etc.



Refª	Forma	Soporte	Diámetro [mm]	Grano / Grão				
				40	60	80	120	
SPA352		Fibra de Vidrio	115	DS0010	DS0011	DS0012	DS0013	10
SPA352		Fibra de Vidrio	125	DS0014	DS0015	DS0016	DS0017	10
SPA352		Fibra de Vidrio	150	DS0018	DS0019	DS0020	DS0021	10
SPA352		Fibra de Vidrio	180	DS0022	DS0023	DS0024	DS0025	10

### Serie SPA520 - CARBURO DE SILICIO DENSIDAD STANDARD / CARBONETO DE SILÍCIO DE DENSIDADE STANDARD

**CLASS LINE**

**Abrasivo:** Carburo de Silicio - Tela X Algodón.

**Densidad:** Standard.





**Descripción:** La Serie SPA520 se compone de discos de elevado rendimiento para aplicaciones en materiales no férricos como aluminio, piedra, madera, plástico etc. Especial vidrio.

**Abrasivo:** Carboneto de Silício - Tela X Algodão.

**Densidade:** Standard.

**Descrição:** A Serie SPA520 consiste em discos de elevado desempenho para aplicações em materiais não ferrosos, como alumínio, pedra, madeira e plástico, etc. Especial vidro.



Refª	Forma	Soporte	Diámetro [mm]	Grano / Grão					
				40	60	80	120	320	
SPA520		Nylon	115	DS0026	DS0027	DS0028	DS0029	DS0115	10
SPA520		Nylon	125	DS0030	DS0031	DS0032	DS0033	DS0116	10
SPA520		Nylon	165	DS0034	DS0035	DS0036	DS0037	DS0117	10

**Serie SPA525 - CARBURO DE SILICIO DENSIDAD EXTRA /  
CARBONETO DE SILÍCIO DE DENSIDADE EXTRA**

**CLASS LINE**

**Abrasivo:** Carburo de Silicio - Tela X Algodón.

**Densidad:** Extra.

**Descripción:** La Serie SPA525 se compone de discos de elevado rendimiento para aplicaciones en materiales no férricos como aluminio, piedra, madera, plástico etc. Especial vidrio.

**Abrasivo:** Carboneto de Silício - Tela X Algodão.

**Densidade:** Extra.

**Descrição:** A Serie SPA525 consiste em discos de elevado desempenho para aplicações em materiais não ferrosos, como alumínio, pedra, madeira e plástico, etc. Especial para vidro.



Refª	Forma	Soporte	Diámetro [mm]	Grano / Grão					
				40	60	80	120	320	
SPA525		Nylon	115	DS0118	DS0119	DS0120	DS0121	DS0122	10
SPA525		Nylon	125	DS0123	DS0124	DS0125	DS0126	DS0127	10
SPA525		Nylon	165	DS0128	DS0129	DS0130	DS0131	DS0132	10

**Serie SPA600 / SPA610 - SCOTCH / SCOTCH**

**INOX LINE**

**Abrasivo:** Óxido de aluminio - Scotch.

**Densidad:** Standard.

**Descripción:** Los discos Serie SPA600 y SPA610 están elaborados con malla abierta. Ideal para aplicar en inoxidable. No se calienta, es resistente al embozamiento, alta resistencia y larga vida útil. No daña ni araña el material a trabajar. Uso en amoladoras angulares.

**Abrasivo:** Óxido de Aluminio - Scotch.

**Densidade:** Standard.

**Descrição:** Os discos SPA600 e SPA610 são feitos com produto não tecido. Ideal para aplicação em aço inoxidável. Não aquece, é resistente ao entupimento, alta resistência e longa vida útil. Não danifica nem riscas o material a ser trabalhado. Use em rebarbadora angulares.



Refª	Forma	Soporte	Diámetro [mm]	Grano / Grão			
				A/O Very Fine	A/O Medio	A/O Coarse	
SPA600		Fibra de Vidrio	115	DS0307	DS0308	DS0309	10
SPA600		Fibra de Vidrio	125	DS0310	DS0311	DS0312	10
SPA610		Fibra de Vidrio	115	DS0313	DS0314	DS0315	10
SPA610		Fibra de Vidrio	125	DS0316	DS0317	DS0318	10

## Discos de láminas / Discos lamelados

### Serie SPA650 MIXTO SCOTCH + LIJA / MIXTO SCOTCH + LIXA

**INOX LINE**

**Abrasivo:** Óxido de aluminio - Scotch + Lixa.

**Densidad:** Standard - Doble lámina.

**Descripción:** Los discos Serie SPA650 están fabricados con una mezcla de producto Scotch con lija. Este producto debido a su composición está diseñado para su utilización en acero inoxidable. Tiene una larga vida útil y un excelente acabado. Uso en amoladoras angulares.



**Abrasivo:** Óxido de Aluminio - Scotch + Lixa.

**Densidade:** Standard - Dupla lâmina.

**Descrição:** Os discos da série SPA650 são feitos de uma mistura de scotch e lixa. Devido à sua composição, este produto foi projetado para uso em aço inoxidável. Possui longa vida útil e excelente acabamento. Use em rebarbadoras.

Refª	Diámetro [mm]	Grano / Grão	
		A/O Medio	A/O Coarse
SPA650-Mixto	115	DS0323	DS0324

### Serie SPA700 - TRIZACT / TRIZACT

**INOX LINE**

**Abrasivo:** Trizact.

**Densidad:** Standard.

**Descripción:** Los discos SPA700 ofrecen excelentes resultados de pulido. Indicado para acero inoxidable, acero, aluminio y metales no ferrosos. Alto rendimiento, ahorro de tiempo y menores costes de producción en comparación con procesos convencionales, ya que necesita menos pasos. Alto grado de eliminación de material, manteniendo un acabado de esmerilado fino, efecto espejo. Evita que se produzcan daños y arañazos en la superficie. Larga vida útil, con lijado uniforme hasta el final.



**Abrasivo:** Trizact™.

**Densidade:** Standard.

**Descrição:** Os disco SPA700 oferecem excelentes resultados de polimento. Indicado para aço inox, aço, alumínio e metais não ferrosos. Alto desempenho, economia de tempo e menores custos de produção em relação aos processos convencionais, pois requer menos etapas. Alto poder de corte, mantendo um acabamento fosco fino, efeito espelhado. Evite danos na superfície e riscos. Longa vida útil, com lixamento uniforme até o final.



Refª	Forma	Soporte	Diámetro [mm]	Grano / Grão							
				A06	A16	A30	A45	A65	A100	A120	
SPA700		Fibra de vidrio	115	DS0328	DS0319	DS0320	DS0321	DS0329	DS0330	DS0331	10
SPA700		Fibra de vidrio	125	DS0332	DS0333	DS0334	DS0335	DS0336	DS0337	DS0338	10



# Especialidades

---

## ***Especialidades***

<b>BANDAS SB / BANDAS SB</b> .....	62
<b>SB-A (A/O)</b> .....	62
<b>SB-Z (ZIRCONIO)</b> .....	63
<b>SB-C (CERÁMICO)</b> .....	64
<b>CONOS DE LIJA / CONES DE LIXA</b> .....	64
<b>ÓXIDO DE ALUMINIO / ÓXIDO DE ALUMÍNIO</b> .....	64
<b>ZIRCONIO / ZIRCÓNIO</b> .....	65
<b>CERÁMICO - YK951</b> .....	65
<b>DISCOS DE CAMBIO RÁPIDO / DISCOS DE MUDANÇA RÁPIDA</b> .....	66
<b>ÓXIDO DE ALUMINIO / ÓXIDO DE ALUMÍNIO</b> .....	66
<b>ZIRCONIO / ZIRCÓNIO</b> .....	66
<b>CERÁMICO / CERÂMICO</b> .....	67
<b>SCOTCH / SCOTCH</b> .....	67

## Especialidades / Especialidades

Amplia selección de formas, tamaños, calidades y granos, la gama de especialidades puede utilizarse tanto para aplicaciones de uso general como para aplicaciones más específicas. Son ideales para el desbaste y matizado de componentes con formas y contornos complicados o para un desbaste preciso a alta velocidad.

*Ampla seleção de formas, tamanhos, qualidades e grãos, esta gama de especialidades pode ser utilizada em aplicações quer de uso geral quer mais específicas. São ideais tanto para desbaste como para o acabamento de componentes com formas e contornos complicados ou para desbastes precisos a alta velocidade.*

### Bandas SB / Bandas SB

SB-A (A/O)

**Abrasivo:** Óxido de aluminio.

**Descripción:** Cilindros de tela abrasiva. Amplio rango de medidas y granos que posibilitan su uso en espacios muy reducidos. La óptima adherencia a la tela de soporte y la alta calidad del abrasivo utilizado garantizan una larga duración del producto. Deben de ser utilizados en su correspondiente soporte de goma expansor coincidiendo con la medida.

**Campo de aplicación:** Uso recomendado en el pulido de piezas inyectadas, tubos, partes interiores de cilindros, piezas con agujeros en general, en todo tipo de aceros, acero inoxidable, materiales no férricos y sus aleaciones, plástico, madera, etc.

**Abrasivo:** Óxido de alumínio.

**Descrição:** Cilindros de tela abrasiva. Ampla gama de medidas e grãos que possibilitam o uso em espaços muito reduzidos. A ótima aderência à tela de suporte e a alta qualidade do abrasivo utilizado garantem uma longa duração do produto. Devem ser utilizadas com o suporte de borracha expansivo na medida correspondente.

**Aplicações:** Uso recomendado no polimento de peças injectadas, tubos, zonas interiores de cilindros, peças com furos em geral, em todo o tipo de aços, aços inoxidáveis, materiais não ferrosos e suas ligas.



Dimensiones / Dimensões diam x altura	Grano / Grão					
	40	60	80	120	220	
10 x 10	LV0001	LV0002	LV0003	LV0004	LV0005	100
10 x 20	LV0006	LV0007	LV0008	LV0009	LV0010	100
10 x 30	LV0011	LV0012	LV0013	LV0014	LV0015	100
13 x 25	LV0016	LV0017	LV0018	LV0019	LV0020	100
15 x 30	LV0021	LV0022	LV0023	LV0024	LV0025	100
19 x 25	LV0026	LV0027	LV0028	LV0029	LV0030	300
20 x 30	LV0031	LV0032	LV0033	LV0034	LV0035	100
22 x 20	LV0036	LV0037	LV0038	LV0039	LV0040	100
25 x 25	LV0041	LV0042	LV0043	LV0044	LV0045	100
30 x 30	LV0046	LV0047	LV0048	LV0049	LV0050	100
45 x 30	LV0051	LV0052	LV0053	LV0054	LV0055	100
60 x 30	LV0056	LV0057	LV0058	LV0059	LV0060	100
75 x 30	LV0061	LV0062	LV0063	LV0064	LV0065	100

Los soportes para estas bandas están disponibles en la página 109. / Os suportes para estas bandas estão disponíveis na página 109.

**Bandas SB / Bandas SB**

SB-Z (ZIRCONIO)

**Abrasivo:** Zirconio.

**Descripción:** Cilindros de tela abrasiva. Más agresivos y mayor poder de corte que los de abrasivo convencional de Oxido de aluminio. Amplio rango de medidas y granos que posibilitan su uso en espacios muy reducidos. La óptima adherencia a la tela de soporte y la alta calidad del abrasivo utilizado garantizan una larga duración del producto. Deben de ser utilizados en su correspondiente soporte de goma expansor coincidiendo con la medida.

**Campo de aplicación:** Uso recomendado en el pulido de piezas inyectadas, tubos, partes interiores de cilindros, piezas con agujeros en general, en todo tipo de aceros, acero inoxidable, materiales no férricos y sus aleaciones, plástico, madera, etc.

**Abrasivo:** Zircónio.

**Descrição:** Cilindros de tela abrasiva. Mais agressivo e com maior poder de corte do que os abrasivos de óxido de alumínio convencionais. Ampla gama de medidas e grãos que possibilita o uso em espaços muito reduzidos. A ótima aderência à tela de suporte e a alta qualidade do abrasivo utilizado garantem uma longa duração do produto.

**Aplicações:** Uso recomendado no polimento de peças injectadas, tubos, zonas interiores de cilindros, peças com furos em geral, em todo o tipo de aços, aços inoxidáveis, materiais não ferrosos e suas ligas.



Dimensiones / Dimensões diam x altura	Grano / Grão				
	40	60	80	120	
10 x 20	LV0066	LV0067	LV0068	LV0069	100
10 x 30	LV0070	LV0071	LV0072	LV0073	100
13 x 25	LV0074	LV0075	LV0076	LV0077	100
15 x 30	LV0078	LV0079	LV0080	LV0081	100
19 x 25	LV0082	LV0083	LV0084	LV0085	100
20 x 30	LV0086	LV0087	LV0088	LV0089	100
22 x 20	LV0090	LV0091	LV0092	LV0093	100
25 x 25	LV0094	LV0095	LV0096	LV0097	100
30 x 30	LV0098	LV0099	LV0100	LV0101	100
38 x 25	LV0102	LV0103	LV0104	LV0105	100
45 x 30	LV0106	LV0107	LV0108	LV0109	100
51 x 25	LV0110	LV0111	LV0112	LV0113	100
60 x 30	LV0114	LV0115	LV0116	LV0117	100
75 x 30	LV0118	LV0119	LV0120	LV0121	100

Los soportes para estas bandas están disponibles en la página 109. / Os suportes para estas bandas estão disponíveis na página 109.

# Especialidades / Especialidades

## Bandas SB / Bandas SB

SB-C (CERÁMICO)

**Abrasivo:** Cerámico.

**Descripción:** Cilindros de tela abrasiva. Pulido rápido. Hecho de materiales resistentes para mayor durabilidad, alta eliminación y trabajo rápido, pulido incluso en los materiales más duros. Amplio rango de medidas y granos que posibilitan su uso en espacios muy reducidos. La óptima adherencia a la tela de soporte y la alta calidad del abrasivo utilizado garantizan una larga duración del producto. Deben de ser utilizados en su correspondiente soporte de goma expansor coincidiendo con la medida.

**Campo de aplicación:** Pulido rápido, especialmente en superficies endurecidas, yesca, revestimientos duros y soldaduras blindadas.

**Abrasivo:** Cerámico.

**Descrição:** Cilindros de tela abrasiva. Polimento rápido. Feito de materiais resistentes para durabilidade, alta remoção e trabalho rápido, polindo até os materiais mais duros. Ampla gama de tamanhos e grãos que permitem seu uso em espaços muito pequenos. A ótima adesão ao tecido de suporte e a alta qualidade do abrasivo utilizado garantem uma longa vida útil do produto. Devem ser utilizados em seu suporte de borracha expansor correspondente à medida.

**Aplicações:** Polimento rápido, principalmente em superfícies endurecidas, inflamável, revestimentos duros e soldas blindadas.



Dimensiones / Dimensões diam x altura	Grano / Grão			
	40	60	80	
10 x 20	LV0197	LV0198	-	100
15 x 30	LV0199	LV0200	LV0201	100
22 x 20	LV0202	LV0203	LV0204	100
25 x 25	LV0205	LV0206	LV0207	100
30 x 30	LV0208	LV0209	LV0210	100
45 x 30	LV0211	LV0212	LV0213	100



## Conos de lija / Cones de lixa

ÓXIDO DE ALUMINIO / OXIDO DE ALUMÍNIO

**Abrasivo:** Oxido de Aluminio.

**Descripción:** Conos de tela abrasiva. Amplio rango de medidas y granos que posibilitan su uso en espacios muy reducidos. La óptima adherencia a la tela de soporte y la alta calidad del abrasivo utilizado garantizan una larga duración del producto. Deben de ser utilizados en su correspondiente soporte de goma expansor coincidiendo con la medida.

**Campo de aplicación:** Uso recomendado en el desbaste y pulido de piezas inyectadas, tubos, partes interiores de cilindros, piezas con formas irregulares como curvas o huecos en general, en todo tipo de aceros, acero inoxidable, materiales no férricos y sus aleaciones, plástico, madera, etc.

**Abrasivo:** Oxido de Alumínio Fe.

**Descrição:** Conectar de tela abrasiva com forma cônica. Ampla gama de medidas e grãos que possibilita o uso em espaços muito reduzidos. A ótima aderência à tela de suporte e a alta qualidade do abrasivo utilizado garantem uma longa duração do produto. Devem ser utilizados com o suporte de borracha expansivo na medida correspondente.

**Aplicações:** Uso recomendado no desbaste e pulimento de peças injectadas, tubos, zonas interiores de cilindros, peças com formas irregulares como curvas, em todo o tipo de aços, aços inoxidáveis, materiais não ferrosos e suas ligas, plástico, madeira, etc.



D1/D2 x Largo / Longo [mm]	Grano / Grão						
	36	40	60	80	120		
36/22 X 60	LV0192	LV0193	LV0194	LV0195	LV0196	21000	Consultar



Los soportes para estas bandas están disponibles en la página 110.

Os suportes para estas bandas estão disponíveis na página 110.

## Conos de lija / Cones de lixa

ZIRCONIO / ZIRCÓNIO

**Abrasivo:** Zirconio.

**Descripción:** Conos de tela abrasiva. Amplio rango de medidas y granos que posibilitan su uso en espacios muy reducidos. La óptima adherencia a la tela de soporte y la alta calidad del abrasivo utilizado garantizan una larga duración del producto. Deben de ser utilizados en su correspondiente soporte de goma expansor coincidiendo con la medida.

**Campo de aplicación:** Uso recomendado en el desbaste y pulido de piezas inyectadas, tubos, partes interiores de cilindros, piezas con formas irregulares como curvas o huecos en general, en todo tipo de aceros, acero inoxidable, materiales no férricos y sus aleaciones, plástico, madera, etc.

**Abrasivo:** Zircónio.

**Descrição:** Cone de tela abrasiva. Ampla gama de medidas e grãos que possibilita o uso em espaços muito reduzidos. A ótima aderência à tela de suporte e a alta qualidade do abrasivo utilizado garantem uma longa duração do produto. Devem ser utilizados com o suporte de borracha expansivo na medida correspondente.

**Aplicações:** Uso recomendado no desbaste e polimento de peças injectadas, tubos, zonas interiores de cilindros, peças com formas irregulares como curvas, em todo o tipo de aços, aços inoxidáveis, materiais não ferrosos e suas ligas, plástico, madeira, etc.



D1/D2 x Largo / Longo [mm]	Grano / Grão				MAX RPM	
	40	60	80	120		
20/14 x 63	LV0122	LV0123	LV0124	LV0125	21000	Consultar
29/22 x 30	LV0126	LV0127	LV0128	LV0129	21000	Consultar
36/22 x 60	LV0130	LV0131	LV0132	LV0133	13500	100



## Conos de lija / Cones de lixa

CERÁMICO - YK951

**Abrasivo:** Cerámico (Alto rendimiento).

**Descripción:** Conos de tela abrasiva. Amplio rango de medidas y granos que posibilitan su uso en espacios muy reducidos. La óptima adherencia a la tela de soporte y la alta calidad del abrasivo utilizado garantizan una larga duración del producto. Deben de ser utilizados en su correspondiente soporte de goma expansor coincidiendo con la medida.

**Campo de aplicación:** Uso recomendado en el desbaste y pulido de piezas inyectadas, tubos, partes interiores de cilindros, piezas con formas irregulares como curvas o huecos en general, en todo tipo de aceros, acero inoxidable, materiales no férricos y sus aleaciones, plástico, etc.

**Abrasivo:** Cerâmico (Alto rendimento).

**Descrição:** Cone de tela abrasiva. Ampla gama de medidas e grãos que possibilita o uso em espaços muito reduzidos. A ótima aderência à tela de suporte e a alta qualidade do abrasivo utilizado garantem uma longa duração do produto. Devem ser utilizados com o suporte de borracha expansivo na medida correspondente.

**Aplicações:** Uso recomendado no desbaste e polimento de peças injectadas, tubos, zonas interiores de cilindros, peças com formas irregulares como curvas, em todo o tipo de aços, aços inoxidáveis, materiais não ferrosos e suas ligas, plástico, etc.



D1/D2 x Largo / Longo [mm]	Grano / Grão					MAX RPM	
	36	40	60	80	120		
36/22 x 60	LV0134	LV0135	LV0136	LV0137	LV0138	13500	100



Los soportes para estas bandas están disponibles en la página 110.

Os suportes para estas bandas estão disponíveis na página 110.

## Especialidades / Especialidades

### Discos de cambio rápido / Discos de mudança rápida

#### ÓXIDO DE ALUMINIO / ÓXIDO DE ALUMÍNIO

**Abrasivo:** Oxido de aluminio.

**Descripción:** El disco de cambio rápido con rosca es el producto ideal para trabajos de aplicación frontal en pequeñas superficies y reducidos espacios. La sujeción al plato soporte mediante cualquiera de los sistemas elegidos garantiza un óptimo amarre y una extrema rapidez de cambio.

**Campo de aplicación:** Construcción de moldes, modelos, industria aeronautica, aeroespacial, depósitos, construcción y reparación de automoviles, mobiliario de hosteleria, etc.

**Abrasivo:** Oxido de alumínio

**Descrição:** O disco de mudança rápida con rosca é o produto ideal para trabalhos de aplicação frontal em pequenas superfícies e espaços reduzidos. O meio de fixação ao prato de suporte por qualquer um dos sistemas escolhidos garante ótimo amarração e extrema rapidez na mudança.

**Campo de Aplicação:** Construção de moldes, modelos, indústria aeronáutica, aeroespacial, depósitos, construção e reparação de automóveis, mobiliário de hotelaria, etc.



Diámetro [mm]	Grano / Grão					Sistema*	
	36	60	80	120	180		
38	LV0139	LV0140	LV0141	LV0142	LV0143	ROSCA	25
50	LV0144	LV0145	LV0146	LV0147	LV0148	ROSCA	25
75	LV0149	LV0150	LV0151	LV0152	LV0153	ROSCA	25

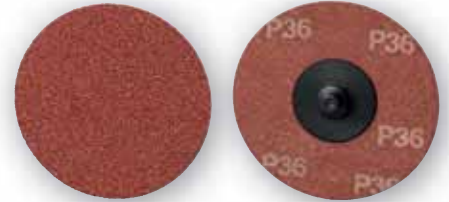

### Discos de cambio rápido / Discos de mudança rápida

#### ZIRCONIO / ZIRCÓNIO

**Abrasivo:** Zirconio.

**Descripción:** El disco de cambio rápido con rosca es el producto ideal para trabajos de aplicación frontal en pequeñas superficies y reducidos espacios. La sujeción al plato soporte mediante cualquiera de los sistemas elegidos garantiza un óptimo amarre y una extrema rapidez de cambio.

**Discos** con gran resistencia y agresividad eliminando material. Adecuado para aceros inoxidables y metales de alta resistencia, tanto en superficies planas como curvas.

**Campo de aplicación:** Construcción de moldes, modelos, industria aeronautica, aeroespacial, depósitos, construcción y reparación de automoviles, mobiliario de hosteleria, etc.

**Abrasivo:** Zircónio.

**Descrição:** O disco de mudança rápida con rosca é o produto ideal para trabalhos de aplicação frontal em pequenas superfícies e espaços reduzidos. A fixação ao prato suporte mediante qualquer dos sistemas escolhido garante uma ótima fixação e uma rapidez extrema na mudança.

**Discos** com grande resistência e agressividade em eliminar materiais. Adequado para aços inoxidáveis e metais de alta resistência, tanto em superfícies planas como curvas.

**Campo de Aplicação:** Construção de moldes, modelos, indústria aeronáutica, aeroespacial, depósitos, construção e reparação de automóveis, mobiliário de hotelaria, etc.



Diámetro [mm]	Grano / Grão				Sistema*	
	36	60	80	120		
25	LV0154	LV0155	LV0156	LV0157	ROSCA	25
38	LV0158	LV0159	LV0160	LV0161	ROSCA	25
50	LV0162	LV0163	LV0164	LV0165	ROSCA	25
75	LV0166	LV0167	LV0168	LV0169	ROSCA	25

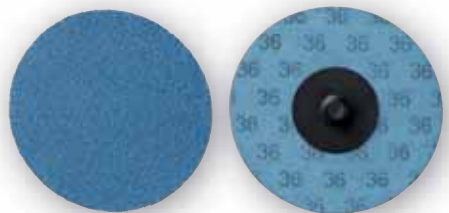

Los soportes para estas bandas están disponibles en la página 110. / Os suportes para estas bandas estão disponíveis na página 110.

## Discos de cambio rápido / Discos de mudança rápida

CERÁMICO / CERÂMICO

**Abrasivo:** Cerámico (Alto Rendimiento).**Descripción:** El disco de cambio rápido con rosca es el producto ideal para trabajos de aplicación frontal en pequeñas superficies y reducidos espacios. La sujeción al plato soporte mediante cualquiera de los sistemas elegidos garantiza un óptimo amarre y una extrema rapidez de cambio.**Campo de aplicación:** Construcción de moldes, modelos, industria aeronautica, aeroespacial, depósitos, construcción y reparación de automoviles, mobiliario de hostelería, etc.**Abrasivo:** Cerâmico (High Performance)**Descrição:** O disco de mudança rápida con rosca é o produto ideal para trabalhos de aplicação frontal em superfícies pequenas e em espaços confinados. O meio de fixação à placa de suporte por qualquer um dos sistemas escolhidos garante ótimo amarração e extrema rapidez da mudança.**Âmbito:** Construção de moldes, modelos, indústria aeronáutica, aeroespacial, de armazenamento, de construção e reparação de automóveis, móveis de qualidade, etc.

Diámetro [mm]	Grano / Grão					Sistema*	
	24	36	60	80	120		
50	LV0170	LV0171	LV0172	LV0173	LV0174	ROSCA	100
75	LV0175	LV0176	LV0177	LV0178	LV0179	ROSCA	50

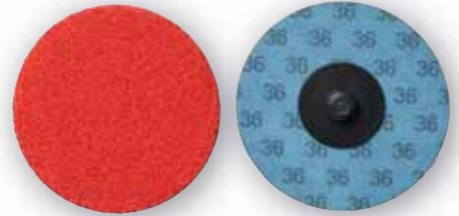

## Discos de cambio rápido / Discos de mudança rápida

SCOTCH / SCOTCH

**Abrasivo:** Scotch.**Descripción:** El disco de cambio rápido con rosca es el producto ideal para trabajos de aplicación frontal en pequeñas superficies y reducidos espacios. La sujeción al plato soporte mediante cualquiera de los sistemas elegidos garantiza un óptimo amarre y una extrema rapidez de cambio.**Campo de aplicación:** Construcción de moldes, modelos, industria aeronautica, aeroespacial, depósitos, construcción y reparación de automoviles, mobiliario de hostelería, etc. Eliminación de oxidos, barnices, cemento y hormigon.**Abrasivo:** Scotch.**Descrição:** O disco de mudança rápida con rosca é o produto ideal para trabalhos de aplicação frontal em superfícies pequenas e em espaços confinados. O meio de fixação à placa de suporte por qualquer um dos sistemas escolhidos garante ótimo amarração e extrema rapidez da mudança.**Âmbito:** Construção de moldes, modelos, indústria aeronáutica, aeroespacial, de armazenamento, de construção e reparação de automóveis, móveis de qualidade, etc. Eliminação de ferrugem, verniz, cimento e concreto.

Diámetro [mm]	Grano / Grão			Sistema*	
	COARSE	MEDIUM	VERY FINE		
25	LV0180	LV0181	LV0182	ROSCA	25
38	LV0183	LV0184	LV0185	ROSCA	25
50	LV0186	LV0187	LV0188	ROSCA	25
75	LV0189	LV0190	LV0191	ROSCA	25

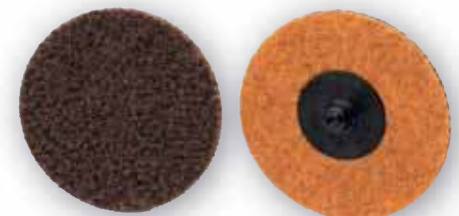

Los soportes para estas discos están disponibles en la página 100.

Os suportes para estas discos estão disponíveis na página 100.



# Pliegos de lija

## **Folhas de lixa**

PLIEGOS DE LIJA / FOLHAS DE LIXA.....	70
JT110 - TELA FLEXIBLE (A/O) / JT110 - TELA FLEXIVEL (A/O) .....	71
TR450 - PAPEL LATEX IMPERMEABLE (S/C) / TR450 - PAPEL LATEX IMPREMEAVEL (S/C) .....	71
KA162 - TELA (A/O).....	72
CI130 - PAPEL (A/O) / CI130 - PAPEL (A/O).....	72
CI140 - PAPEL (A/O) / CI140 - PAPEL (A/O).....	73
PLIEGOS DE LIJA HOOK&LOOP / FOLHAS DE LIXA HOOK&LOOP.....	73
BS231 - PAPEL LATEX FLEXIBLE (A/O) / BS231 - PAPEL DE LÁTEX FLEXÍVEL (A/O)).....	73
ES150 - PAPEL E (A/O) / ES150 - PAPEL (A/O).....	74

## Pliegos de lija / Folhas de lixa

Contamos con una extensa variedad de productos disponibles en distintos tipos de soporte -como papel, tela o combinaciones de ambos- y con diversos sistemas de fijación, entre ellos adhesivo y Hook&Loop. Esta diversidad nos permite ofrecer soluciones adaptadas a todas las necesidades del mercado, abarcando sectores como la automoción, la ebanistería, la cantería, el trabajo del vidrio, las construcciones metálicas y muchos más.

*Contamos com uma vasta variedade de produtos disponíveis em diferentes tipos de suporte - como papel, tecido ou combinações de ambos - e com diversos sistemas de fixação, incluindo adesivo e Hook&Loop. Esta diversidade permite-nos oferecer soluções adaptadas a todas as necessidades do mercado, abrangendo setores como o automóvel, marcenaria, cantaria, o trabalho em vidro, as construções metálicas, entre muitos outros.*

### Tipo de pliegos / Tipo de folhas

#### Tipo 0



Sin perforaciones, amplio abanico de medidas, consulten.  
*Sem furos, mais medidas disponíveis sob consulta.*

#### Tipo 28



115 x 280 mm. 14 agujeros de aspiración Ø 10 mm  
*115 x 280 mm. 14 furos de aspiração Ø 10 mm*

#### Tipo 6



75 x 102 mm. 4 agujeros de aspiración de Ø 10 mm  
*75 x 102 mm. 4 Furos aspiração Ø 10 mm*

#### Tipo 30



95 x 95 mm. 6 agujeros de aspiración Ø 8 mm  
*95 x 95 mm. 6 furos de aspiração Ø 8 mm*

#### Tipo 8



81 x 133 mm. 8 agujeros de aspiración Ø 10 mm, amplio abanico de medidas, consulten  
*81 x 133 mm . 8 furos de aspiração Ø 10 mm, mais medidas disponíveis sob consulta.*

#### Tipo 31



100 x 149 mm. 7 agujeros de aspiración  
*100 x 149 mm. 7 furos de aspiração*

#### Tipo 10



115 x 230 mm. 10 agujeros de aspiración Ø 10 mm  
*115 x 230 mm. 10 furos de aspiração Ø 10 mm*

#### Tipo 32



100 x 150 mm. 11 agujeros de aspiración Ø 8 mm  
*100 x 150 mm. 11 furos de aspiração Ø 8 mm*

#### Tipo 12



70 x 420 mm. 69 agujeros de aspiración de Ø 8/5 mm  
*70 x 420 mm. 69 furos aspiração Ø 8/5 mm*

#### Tipo 33



100 x 147 mm. Sin perforaciones  
*100 x 147 mm. Sem furos*

#### Tipo 13



110 x 110 mm. o 115 x 115 mm.  
8 agujeros de aspiración Ø 10 mm.  
*110 x 110 mm. 115 x 115 mm.  
8 furos de aspiração Ø 10 mm.*

#### Tipo 34



70 x 75 mm. Sin perforaciones  
*70 x 75 mm. Sem furos*

#### Tipo 14



80 x 133 mm. 14 agujeros de aspiración Ø 6 mm  
*80 x 133 mm. 14 furos aspiração Ø 6 mm*

#### Tipo 35



280 x 242 mm. 12 agujeros de aspiración Ø 15 mm.  
*280 x 242 mm. 12 furos de aspiração Ø 15 mm.*

#### Tipo 22



80 x 400 mm. 22 agujeros de aspiración Ø 10 mm  
*80 x 400 mm. 22 furos de aspiração Ø 10 mm*

#### Tipo 36



76 x 104 mm. Sin perforaciones  
*76 x 104 mm. Sem furos*

## Pliegos de lija / Folhas de lixa

JT110 - TELA FLEXIBLE (A/O) | JT110 - TELA FLEXIVEL (A/O)

**ABRASIVO:** Óxido de Aluminio.

**Soporte:** Tela flexible.

**Descripción:** Tela flexible para uso universal en madera y en el lijado de metales para la eliminación de suciedad y óxido, rebarbado lijero etc.

**Abrasivo:** Óxido de alumínio

**Suporte:** Tela flexível

**Descrição:** Tela flexível para uso universal em madeira e na lixagem de metais para eliminar sujidade e óxido, rebarbagem ligeira etc.



Dimensiones / Dimensões [mm]	Grano / Grão									
	40 / N° 3	60 / N° 2	80 / N° 1	100	120	150 / N° 0	180 / N° 00	220 / N° 000	240 / N° 0000	
230 x 280	PG0001	PG0002	PG0003	PG0004	PG0005	PG0006	PG0007	PG0008	PG0009	25

Posibilidad de embalajes a 10 unid. Consultar condiciones / Possibilidade de embalagem em 10 unidades. Consulte condições.

## Pliegos de lija / Folhas de lixa

TR450 - PAPEL LATEX IMPERMEABLE (S/C) / TR450 - PAPEL LATEX IMPREMEAVEL (S/C)

**Abrasivo:** Carburo de silicio

**Soporte:** Papel Latex Impermeable

**Descripción:** Papel abrasivo muy flexible, resistente al agua, de alta calidad y gran rendimiento. Para el lijado de imprimaciones, pinturas, lacas y masillas. Producto de alto rendimiento para el trabajo en Automoción

**Abrasivo:** Carboneto de silício

**Suporte:** Papel Latex resistente a água

**Descrição:** Papel abrasivo muito flexível, resistente a água, de alta qualidade e grande rendimento. Para lixar primários, pinturas, lacas e massas. Produto de alto desempenho para trabalho no setor automotivo.



Dimensiones / Dimensões [mm]	Grano / Grão									
	80	100	120	150	180	220	240	280	320	
230 x 280	PG0010	PG0011	PG0012	PG0013	PG0014	PG0015	PG0016	PG0017	PG0018	100

Dimensiones / Dimensões [mm]	Grano / Grão										
	360	400	500	600	800	1000	1200	1500	2000	2500	
230 x 280	PG0019	PG0020	PG0160	PG0021	PG0022	PG0023	PG0024	PG0025	PG0026	PG0027	100

Posibilidad de embalajes a 10 - 25 unid. Consultar condiciones / Possibilidade de embalagem em 10 - 25 unidades. Consulte condições.

## Pliegos de lija / Folhas de lixa

### Pliegos de lija / Folhas de lixa

KA162 - TELA (A/O)

**Abrasivo:** Óxido de Aluminio

**Soporte:** Jwt Tela

**Descripción:** Producto desarrollado para trabajos sobre metal, madera, laca y barniz. Ideal para lijado de superficies y bordes.

**Abrasivo:** Óxido de Alumínio.

**Suporte:** Jwt Tela.

**Descrição:** Produto desenvolvido para trabalhos em metal, madeira, laca e verniz. Ideal para lixar superfícies e bordas.



Dimensiones / Dimensões [mm]	Grano / Grão							
	40	50	60	80	100	120	150	
230 x 280	PG0255	PG0256	PG0257	PG0258	PG0259	PG0260	PG0261	100

Dimensiones / Dimensões [mm]	Grano / Grão						
	180	220	240	280	320	400	
230 x 280	PG0262	PG0263	PG0264	PG0265	PG0266	PG0267	100

Posibilidad de embalajes a 10 - 25 unid. Consultar condiciones / Possibilidade de embalagem em 10 - 25 unidades. Consulte condições.

### Pliegos de lija / Folhas de lixa

CI130 - PAPEL (A/O) / CI130 - PAPEL (A/O)

**Abrasivo:** Óxido de Aluminio

**Soporte:** Papel D

**Descripción:** Producto con excelente relación calidad/precio y con un gran rango de aplicación, recomendado para el lijado de pinturas, lacas, barnices y maderas en general.

**Abrasivo:** Óxido de Alumínio

**Suporte:** Papel D

**Descrição:** Produto com excelente relação qualidade/preço e com um grande campo de aplicação, recomendado para lixar pinturas, lacas, vernizes e madeiras em geral.



Dimensiones / Dimensões [mm]	Grano / Grão							
	40 / N°3	60 / N°5	80 / N°6	100	120	150 / N°0	180 / N°00	
230 x 280	PG0028	PG0029	PG0030	PG0031	PG0032	PG0033	PG0034	50

Posibilidad de embalajes a 10 - 25 unid. Consultar condiciones / Possibilidade de embalagem em 10 - 25 unidades. Consulte condições.

## Pliegos de lija / Folhas de lixa

CI140 - PAPEL (A/O) / CI140 - PAPEL (A/O)

**Abrasivo:** Óxido de Aluminio

**Soporte:** Papel C, D

**Descripción:** Producto con excelente relación calidad/precio y con un gran rango de aplicación, recomendado para el lijado de pinturas, lacas, barnices y maderas en general.

**Abrasivo:** Óxido de Aluminio

**Suporte:** Papel C, D

**Descrição:** Produto com excelente relação qualidade/preço e com um grande campo de aplicação, recomendado para lixar pinturas, lacas, vernizes e madeiras em geral.



Dimensiones / Dimensões [mm]	Grano / Grão											
	40	60	80	100	120	150	180	220	240	280	320	
230 x 280	PG0150	PG0151	PG0152	PG0153	PG0154	PG0155	PG0156	PG0157	PG0161	PG0158	PG0159	50

Posibilidad de embalajes a 10 - 25 unid. Consultar condiciones / Possibilidade de embalagem em 10 - 25 unidades. Consulte condições.

## Pliegos de lija Hook&Loop / Folhas de lixa Hook&Loop

BS231 - PAPEL LÁTEX FLEXIBLE (A/O) / BS231 - PAPEL DE LÁTEX FLEXÍVEL (A/O)

**Abrasivo:** Óxido de aluminio con capa de estearato antiembosante.

**Soporte:** Papel latex flexible y resistente al desgarr.

**Descripción:** Especialmente indicado para lijado de fundición, aprestos, lacas, escayola, pinturas, barniz, chapistería, etc.

**Abrasivo:** Óxido de alumínio com capa de estearato anti-entupimento.

**Suporte:** Papel látex flexível e resistente ao desgaste.

**Descrição:** Especialmente indicado para lixar ferro fundido, aplicar goma-laca, lacas, gesso, tintas, vernizes, chapas metálicas, etc.

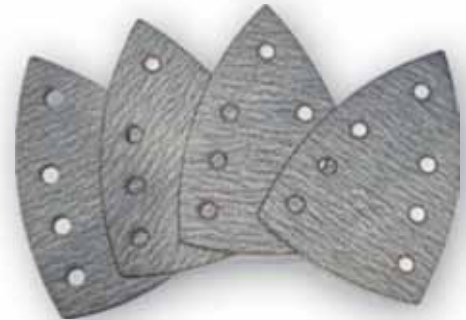

Dimensiones / Dimensões [mm]	Perforaciones / Perfurações	Grano / Grão								
		60	80	100	120	150	180	220	240	
70 x 125	Tipo 0	PG0035	PG0036	PG0037	PG0038	PG0039	PG0040	PG0041	PG0042	100
70 x 198	Tipo 11	PG0050	PG0051	PG0052	PG0053	PG0054	PG0055	PG0056	PG0057	100
70 x 420	Tipo 0	PG0065	PG0066	PG0067	PG0068	PG0069	PG0070	PG0071	PG0072	100
70 x 420	Tipo 12	PG0080	PG0081	PG0082	PG0083	PG0084	PG0085	PG0086	PG0087	100
80 x 133	Tipo 8	PG0095	PG0096	PG0097	PG0098	PG0099	PG0100	PG0101	PG0102	100
115 x 230	Tipo 10	PG0110	PG0111	PG0112	PG0113	PG0114	PG0115	PG0116	PG0117	100



## Pliegos de lija / Folhas de lixa

### ➤ Pliegos de lija Hook&Loop / Folhas de lixa Hook&Loop

BS231 - PAPEL LATEX FLEXIBLE (A/O) / BS231 - PAPEL DE LÁTEX FLEXÍVEL (A/O)

Dimensiones / Dimensões [mm]	Perforaciones Perfurações	Grano / Grão							
		280	320	360	400	500	600	800	
70 x 125	Tipo 0	PG0043	PG0044	PG0045	PG0046	PG0047	PG0048	PG0049	100
70 x 198	Tipo 11	PG0058	PG0059	PG0060	PG0061	PG0062	PG0063	PG0064	100
70 x 420	Tipo 0	PG0073	PG0074	PG0075	PG0076	PG0077	PG0078	PG0079	100
70 x 420	Tipo 12	PG0088	PG0089	PG0090	PG0091	PG0092	PG0093	PG0094	100
80 x 133	Tipo 8	PG0103	PG0104	PG0105	PG0106	PG0107	PG0108	PG0109	100
115 x 230	Tipo 10	PG0118	PG0119	PG0120	PG0121	PG0122	PG0123	PG0124	100

### Pliegos de lija Hook&Loop / Folhas de lixa Hook&Loop

ES150 - PAPEL E (A/O) / ES150 - PAPEL (A/O)

**Abrasivo:** Óxido de Aluminio

**Soporte:** Papel E

**Descripción:** Producto de alto rendimiento polivalente para madera, escayola, imprimaciones, metal, plástico, cuero etc.

**Abrasivo:** Óxido de alumínio

**Suporte:** Papel E

**Descrição:** Produto de alta performance, versátil para todo o tipo de madeira, gesso, primário, metal, plástico, couro etc.



Dimensiones / Dimensões [mm]	Perforaciones Perfurações	Grano / Grão					
		40	60	80	100	120	
70 x 125	Tipo 0	PG0125	PG0126	PG0127	PG0128	PG0129	50
70 x 198	Tipo 11	PG0130	PG0131	PG0132	PG0133	PG0134	50
70 x 420	Tipo 9	PG0135	PG0136	PG0137	PG0138	PG0139	50
80 x 133	Tipo 8	PG0140	PG0141	PG0142	PG0143	PG0144	50
95 x 95	Tipo 30	PG0162	PG0163	PG0165	PG0165	PG0174	50
98 x 148	Tipo 31	PG0166	PG0167	PG0168	PG0169	PG0175	50
100 x 150	Tipo 32	PG0170	PG0172	PG0173	PG0174	PG0176	50
115 x 230	Tipo 10	PG0145	PG0146	PG0147	PG0148	PG0149	50

Posibilidad de embalajes a 25 unid. Consultar condiciones / Possibilidade de embalagem em 25 unidades. Consulte condições.

## Consejos para elegir el pliego de lija adecuado

### 1. Selecciona el grano correcto

**Grano grueso (P40–P80):** elimina material rápidamente, ideal para desbaste.

**Grano medio (P100–P180):** nivelación y preparación antes de pintar.

**Grano fino (P220–P400):** acabado suave y entre capas de pintura.

**Grano muy fino (P600+):** acabado ultra fino, pulido o trabajo en metales.

### 2. Ten en cuenta el material de trabajo

**Madera:** carburo de silicio o óxido de aluminio.

**Metal:** óxido de aluminio para mejor corte y resistencia.

**Plásticos y pinturas:** granos finos para evitar rayados.

### 3. Tipo de soporte

**Papel flexible:** ideal para lijado manual y superficies curvas.

**Tela (lienzo):** mayor durabilidad, trabajos más exigentes.

### 4. Uso en seco o en húmedo

**Carburo de silicio (Wet & Dry):** para lijado con agua, reduce polvo y rayas.

**Óxido de aluminio:** uso principalmente en seco.

### 5. Aplica presión moderada

Deja que el grano haga el trabajo; demasiada presión desgasta el pliego y daña la superficie.

### 6. Cambia la lija cuando pierda eficacia

Un pliego gastado genera calor y empeora el acabado.

## Dicas para escolher a folha de lixa adequada

### 1. Selecione o grão correto

**Grão grosso (P40–P80):** elimina material rapidamente, ideal para desbaste.

**Grão médio (P100–P180):** nivelamento e preparação antes da pintura.

**Grão fino (P220–P400):** acabamento suave e entre demãos de pintura.

**Grão muito fino (P600+):** acabamento ultrafino, polimento ou trabalho em metais.

### 2. Considere o material de trabalho

**Madeira:** carboneto de silício ou óxido de alumínio.

**Metal:** óxido de alumínio para melhor corte e resistência.

**Plásticos e pinturas:** grãos finos para evitar riscos.

### 3. Tipo de suporte

**Papel flexível:** ideal para lixamento manual e superfícies curvas.

**Tecido (tela):** maior durabilidade, para trabalhos mais exigentes.

### 4. Uso a seco ou com água

**Carboneto de silício (Wet & Dry):** para lixamento com água, reduz poeira e marcas.

**Óxido de alumínio:** uso principalmente a seco.

### 5. Aplique pressão moderada

Deixe que o grão faça o trabalho; pressão excessiva desgasta a lixa e danifica a superfície.

### 6. Troque a lixa quando perder eficiência

Uma folha desgastada gera calor e prejudica o acabamento.



# Fibra sintética

## *Fibra sintética*

ROLLOS DE FIBRA SINTÉTICA / ROLOS DE FIBRA SINTÉTICA.....	78
PLIEGOS DE FIBRA SINTÉTICA / FOLHAS DE FIBRA SINTÉTICA .....	79
DISCOS DE FIBRA SINTÉTICA PARA LA LIMPIEZA DE SUELOS / DISCOS DE FIBRA SINTÉTICA PARA LIMPEZA DE PISOS .....	79
DISCO STRIP ROJO / DISCO STRIP VERMELHO.....	80
DISCO STRIP AZUL / DISCO STRIP AZUL.....	81
DISCO STRIP NEGRO / DISCO STRIP PRETO .....	81
DISCO SCOTCH F. VIDRIO TIPO 1 STRIP-IT ROJO / DISCO SCOTCH F. VIDRIO TIPO 1 STRIP-IT VERMELHO.....	82
DISCO SCOTCH F. VIDRIO TIPO 1 STRIP-IT AZUL / DISCO SCOTCH F. VIDRIO TIPO 1 STRIP-IT AZUL .....	82
DISCO SCOTCH F. VIDRIO TIPO 1 STRIP-IT NEGRO / DISCO SCOTCH F. VIDRIO TIPO 1 STRIP-IT PRETO .....	83
DISCO SCOTCH NYLON TIPO 1 STRIP-IT ROJO PREMIUM / DISCO SCOTCH NYLON TIPO 1 STRIP-IT VERMELHO PREMIUM .....	83
DISCO SCOTCH NYLON TIPO 1 STRIP-IT NEGRO VENTILADO / DISCO SCOTCH NYLON TIPO 1 STRIP-IT NEGRO VENTILADO.....	84
FLAP WHEELS / RODAS DE FLAPS .....	84
DISCOS UNITIZED CON SOPORTE DE FIBRA DE VIDRIO / DISCOS UNITIZED COM APOIO DE FIBRA DE VIDRO.....	85
DISCO UNITIZED NYLON VENTILADO .....	85
MUELA UNITIZED / RODA UNITIZED .....	85

## Fibra sintética / Fibra sintética

La fibra sintética, está compuesta por granos abrasivos adheridos a un soporte tridimensional formado por hilos de fibra de nylon de alta calidad y tecnología a base de resina flexible. La uniforme distribución del abrasivo junto con su flexibilidad y adaptabilidad garantizan un acabado homogéneo.

### Sus principales ventajas son:

- \* Alto rendimiento y acabado constante durante toda su aplicación
- \* Elevada ventilación que evita el sobrecalentamiento de la superficie trabajada
- \* Alta flexibilidad y adaptabilidad del producto sobre la superficie o pieza trabajada y baja rumorosidad.
- \* Resistencia al embozamiento
- \* Puede ser utilizado tanto en seco como en humedo

*A fibra sintética é constituída por grãos abrasivos aderidos a um suporte tridimensional, formado por fios de fibra de nylon de alta qualidade e tecnologia flexível á base de resina. A distribuição uniforme de abrasivo, juntamente com a sua flexibilidade e adaptabilidade garantem um acabamento uniforme.*

### As suas principais vantagens são:

- \* *Alto desempenho e acabamento constante durante toda a sua vida útil.*
- \* *Alta ventilação para evitar o superaquecimento da superfície tratada.*
- \* *Alta flexibilidade e adaptabilidade do produto na superfície ou peça e baixo nível de ruído.*
- \* *Resistência a entupimento*
- \* *Pode ser utilizado tanto em seco como húmido.*

## ROLLOS DE FIBRA SINTÉTICA / ROLOS DE FIBRA SINTÉTICA

**Abrasivo:** Óxido de Aluminio.

**Soporte:** Fibra sintética.

**Descripción:** Alta flexibilidad y adaptabilidad para obtener un acabado homogéneo. Adecuado para aplicaciones manuales y a baja velocidad/presión, se obtienen acabados con calidad de microlijado sobre metal, plástico, revestimientos y composites, con un ataque homogéneo y controlado.

**Campos de aplicación:** Especialmente adecuado para ligero desbarbe, limpieza, pulido manual y para el lijado previo a la aplicación de pintura, laca o imprimaciones, en diversos sectores, acero inoxidable, metales, madera, composites, etc.

**Abrasivo:** Óxido de alumínio.

**Suporte:** Fibra sintética.

**Descrição:** Alta flexibilidade e adaptabilidade para obter um acabamento homogéneo. Indicado para aplicações manuais e com baixa velocidade/pressão, acabamento de qualidade obtido com microlixagem em metal, plásticos e revestimentos compósitos com um ataque homogéneo e controlado.

**Aplicação:** Especialmente adequado para rebarbagem ligeira, limpeza, polimento manual e para antes da aplicação da tinta, verniz ou primário, aço inoxidável, metal, madeira, materiais compósitos, etc.



Dimensiones / Dimensões (mm)	Grano / Grão				
	A/O MEDIUM - VERDE	A/O VERY FINE STRONG - MARRÓN	A/O VERY FINE SOFT - GRANATE	S/C ULTRA FINE - GRIS	
100 x 10000	FS0007	FS0001	FS0043	FS0049	1
120 x 10000	FS0008	FS0002	FS0044	FS0050	1
200 x 10000	FS0009	FS0003	FS0045	FS0051	1
100 x 20000	FS0010	FS0004	FS0046	FS0052	1
120 x 20000	FS0011	FS0005	FS0047	FS0053	1
200 x 20000	FS0012	FS0006	FS0048	FS0054	1



**VERDE:** Ideal para limpieza y desbaste ligero, elimina óxidos y marcas superficiales.

**VERDE:** Ideal para limpeza e desbaste leve, removendo oxidações e marcas superficiais.



**MARRÓN:** Diseñado para acabados finos en superficies delicadas, adaptándose fácilmente a formas irregulares.

**CASTANHO:** Desenvolvido para acabamentos finos em superfícies delicadas, adaptando-se facilmente a formas irregulares.



**GRANATE:** Perfecto para matizado antes de pintar, con mayor rigidez y control en el acabado.

**BORDEAUX:** Perfeito para fosqueamento antes da pintura, oferecendo maior rigidez e controle no acabamento.



**GRIS:** Proporciona un acabado ultra fino y homogéneo, ideal para satinados y preparación para pulido.

**CINZA:** Proporciona um acabamento ultrafino e uniforme, ideal para satinização e preparação para polimento.

## PLIEGOS DE FIBRA SINTÉTICA / FOLHAS DE FIBRA SINTÉTICA

**Abrasivo:** Óxido de Aluminio.

**Soporte:** Fibra sintética.

**Descripción:** Alta flexibilidad y adaptabilidad para obtener un acabado homogéneo. Adecuado para aplicaciones manuales y a baja velocidad/presión, se obtienen acabados con calidad de microlijado sobre metal, plástico, revestimientos y composites, con un ataque homogéneo y controlado.

**Campos de aplicación:** Especialmente adecuado para ligero desbarbe, limpieza, pulido manual y para el lijado previo a la aplicación de pintura, laca o imprimaciones, en diversos sectores, acero inoxidable, metales, madera, composites, etc.

**Abrasivo:** Óxido de alumínio.

**Suporte:** Fibra sintética.

**Descrição:** Alta flexibilidade e adaptabilidade para obter um acabamento homogéneo. Indicado para aplicações manuais e com baixa velocidade/pressão, acabamento de qualidade obtido com microlixagem em metal, plásticos e revestimentos compósitos com um ataque homogéneo e controlado.

**Aplicação:** Especialmente adequado para rebarbagem ligeira, limpeza, polimento manual e para antes da aplicação da tinta, verniz ou primário, aço inoxidável, metal, madeira, materiais compósitos, etc.



Dimensiones / Dimensões (mm)	Grano / Grão				Cantidad de embalaje
	A/O MEDIUM - VERDE	A/O VERY FINE STRONG - MARRÓN	A/O VERY FINE SOFT - GRANATE	S/C ULTRA FINE - GRIS	
115 x 230	FS0055	FS0056	FS0057	FS0058	5

**VERDE:** Ideal para limpieza y desbaste ligero, elimina óxidos y marcas superficiales.

**VERDE:** Ideal para limpeza e desbaste leve, removendo oxidações e marcas superficiais.

**MARRÓN:** Diseñado para acabados finos en superficies delicadas, adaptándose fácilmente a formas irregulares.

**CASTANHO:** Desenvolvido para acabamentos finos em superfícies delicadas, adaptando-se facilmente a formas irregulares.

**GRANATE:** Perfecto para matizado antes de pintar, con mayor rigidez y control en el acabado.

**BORDEAUX:** Perfeito para fosqueamento antes da pintura, oferecendo maior rigidez e controle no acabamento.

**GRIS:** Proporciona un acabado ultra fino y homogéneo, ideal para satinados y preparación para pulido.

**CINZA:** Proporciona um acabamento ultrafino e uniforme, ideal para satinização e preparação para polimento.

## DISCOS DE FIBRA SINTETICA PARA LA LIMPIEZA DE SUELOS / DISCOS DE FIBRA SINTÉTICA PARA LIMPEZA DE PISOS

**Descripción:** La línea de discos de fibra sintética para limpieza de suelos, está fabricada con la más alta tecnología para obtener los mejores resultados, óptima distribución del grano abrasivo por todo el soporte tridimensional mediante la técnica de spray e impregnación, que garantiza el más alto rendimiento en todo tipo de operaciones de limpieza **sobre cualquier superficie**.

**Descrição:** A linha de discos de fibra sintética para limpeza de pisos, é feita com a mais alta tecnologia para obter os melhores resultados, ótima distribuição de grãos abrasivos em todos os tipos de operações de limpeza em **todo o tipo de superfícies**.



Diámetro x Espesor / Diâmetro x espessura [mm]	Color / Color			Cantidad de embalaje
	BLANCO	NEGRO	VERDE	
407 x 25	FS0013	FS0014	FS0015	5
432 x 25	FS0016	FS0017	FS0018	5
457 x 25	FS0019	FS0020	FS0021	5
483 x 25	FS0022	FS0023	FS0024	5

**Blanco:** Sin abrasivo, el producto ideal para el pulido de suelos. Uso en seco o en humedo

**Branco:** Não abrasivo, produto ideal para polir pisos. Uso seco ou húmido.

**Negro:** Alta agresividad, ideal para la preparación de superficies antes del acabado final, muy recomendado para eliminar restos de cera. Elevada resistencia a los ácidos. Uso en humedo

**Preto:** Alta agressividade, ideal para a preparação de superfícies antes do acabamento final, altamente recomendado para remover resíduos de cera. Alta resistência a ácidos. Uso molhado.

**Verde:** Agresividad media, para limpieza de suelos sin protección. Uso en humedo

**Verde:** Agresividade média, ideal para limpeza de pisos, sem proteção. Uso molhado.

# CLEAN & STRIP

ROJO / VERMELHO	AZUL / AZUL	NEGRO / PRETO
Cerámico Óxido de Aluminio	Cerámico Carburo de Silicio	Carburo de Silicio
De los tres el <b>más agresivo</b> , ideal para remover recubrimientos duros, óxidos pesados o cordones de soldadura ligeros. Mantiene buena velocidad de corte durante más tiempo.	<b>Limpieza profunda sin dañar el metal.</b> Larga vida útil, muy utilizado en <b>Acero Inoxidable y Aluminio.</b>	Ideal para eliminación de pinturas, óxidos o recubrimientos, sin remover mucho metal base.

## Disco strip Rojo / Disco Strip Vermelho

**Abrasivo:** Cerámico / Óxido de Aluminio.

**Descripción:** Gracias a su estructura de fibras sintéticas de alta resistencia, el uso de grano abrasivo de Óxido de Aluminio de gran tamaño y un diseño de tejido abierto, los discos Strip permiten retirar y limpiar superficies de forma rápida y eficiente. Su estructura evita la obstrucción y el desgarro, ofreciendo una vida útil hasta el doble que la de otros discos de decapado.

**Aplicación:** Ideal para la remoción de recubrimientos duros, oxidación pesada y cordones de soldadura ligeros. Mantiene una alta velocidad de corte durante más tiempo.

**Abrasivo:** Cerámico / Óxido de Aluminio.

**Descrição:** Graças à sua estrutura de fibras sintéticas de alta resistência, o uso de grão abrasivo de Óxido de Alumínio de grande tamanho e ao design de tecido aberto, os discos Strip permitem remover e limpar superfícies de forma rápida e eficiente. Sua estrutura evita obstruções e rasgos, oferecendo uma vida útil até duas vezes maior que a de outros discos de decapagem.

**Aplicação:** Ideal para a remoção de revestimentos duros, oxidação pesada e cordões de solda leves. Mantém uma alta velocidade de corte por mais tempo.



Díam. x Espesor x Agujero Dia. x espessura x Buraco [mm]	Especificación	Referencia	
100 x 15 x 12	Strip - Rojo / Strip - Vermelho	FS0062	10
150 x 15 x 12	Strip - Rojo / Strip - Vermelho	FS0063	10
200 x 15 x 12	Strip - Rojo / Strip - Vermelho	FS0064	10

## Disco strip Azul / Disco Strip Azul

**Abrasivo:** Cerámico / Carburo de Silicio.

**Descripción:** El disco Strip Azul limpia soldaduras, elimina óxido y retira pintura de forma eficaz, llegando a zonas difíciles y cubriendo más área que los cepillos de alambre. Su material no tejido con carburo de silicio extragruoso ofrece un corte agresivo, un mejor acabado y un desgaste uniforme, mientras que su diseño de red abierta evita el embozo y mantiene un rendimiento de corte constante durante toda su vida útil.

**Aplicación:** Limpieza profunda sin dañar el metal, Larga vida útil. Muy utilizado en Acero inoxidable y aluminio.

**Abrasivo:** Cerámico / Carboneto de Silício.

**Descrição:** O disco Strip Azul limpa soldas, remove ferrugem e retira tinta de forma eficaz, alcançando áreas difíceis e cobrindo uma superfície maior do que as escovas de arame. O seu material não tecido com carboneto de silício extra-grosso oferece um corte agressivo, melhor acabamento e desgaste uniforme, enquanto o seu design de rede aberta evita o empastamento e mantém um desempenho de corte constante durante toda a sua vida útil.

**Aplicação:** Limpeza profunda sem danificar o metal, longa vida útil. Muito utilizado em aço inoxidável e alumínio.



Diám. x Espesor x Agujero Dia. x espessura x Buraco [mm]	Especificación	Referencia	
100 x 15 x 12	Strip - Azul / Strip - Azul	FS0065	2
150 x 15 x 12	Strip - Azul / Strip - Azul	FS0066	2
200 x 15 x 12	Strip - Azul / Strip - Azul	FS0067	2

## Disco Strip Negro / Disco Strip Preto

**Abrasivo:** Carburo de Silicio.

**Descripción:** Los discos Strip gracias a su estructura abierta son altamente recomendables para múltiples aplicaciones como, limpieza de soldaduras, la eliminación de óxido, calamina y pintura, etc.

**Aplicación:** Limpieza rápida y acondicionamiento de superficies sobre todo tipo de metales.

**Abrasivo:** Carboneto de Silício.

**Descrição:** Os discos Strip, graças á sua estrutura aberta são altamente recomendados para múltiplas aplicações, limpeza de solda, remoção de ferrugem, tinta e calamina etc.

**Aplicação:** Limpeza rápida e condicionamento de superfícies de todos tipos de metal..

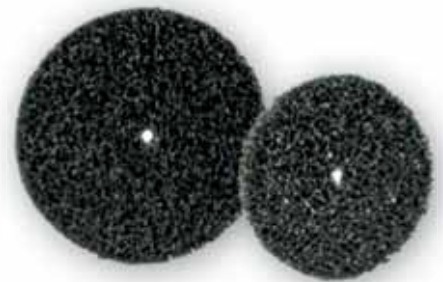

Diám. x Espesor x Agujero Dia. x espessura x Buraco [mm]	Especificación	Referencia	
100 x 15 x 12	Strip - Negro / Strip - Preto	FS0025	10
150 x 15 x 12	Strip - Negro / Strip - Preto	FS0026	10
200 x 15 x 12	Strip - Negro / Strip - Preto	FS0027	10

**Disco Scotch F. Vidrio Tipo 1 Strip-It / Disco Scotch F. Vidrio Tipo 1 Strip-It**

ROJO / VERMELHO

**Abrasivo:** Cerámico / Óxido de Aluminio.

**Descripción:** Gracias a su estructura de fibras sintéticas de alta resistencia, el uso de grano abrasivo de óxido de aluminio de gran tamaño y un diseño de tejido abierto, los discos Strip permiten retirar y limpiar superficies de forma rápida y eficiente. Su estructura evita la obstrucción y el desgarro, ofreciendo una vida útil hasta el doble que la de otros discos de decapado.

**Aplicación:** Ideal para la remoción de recubrimientos duros, oxidación pesada y cordones de soldadura ligeros. Mantiene una alta velocidad de corte durante más tiempo.

**Abrasivo:** Cerâmico + Óxido de Alumínio

**Descrição:** Graças à sua estrutura de fibras sintéticas de alta resistência, ao uso de grão abrasivo de óxido de alumínio de grande tamanho e ao design de tecido aberto, os discos Strip permitem remover e limpar superfícies de forma rápida e eficiente. Sua estrutura evita obstruções e rasgos, oferecendo uma vida útil até duas vezes maior que a de outros discos de decapagem.

**Aplicação:** Ideal para a remoção de revestimentos duros, oxidação pesada e cordões de solda leves. Mantém uma alta velocidade de corte por mais tempo.



Diám. x Agujero Dia. x Buraco [mm]	Especificación	Referencia	
115 x 22	F. Vidrio Tipo 1 Strip-It Rojo	FS0068	10
125 x 22	F. Vidrio Tipo 1 Strip-It Rojo	FS0069	10

**Disco Scotch F. Vidrio Tipo 1 Strip-It / Disco Scotch F. Vidrio Tipo 1 Strip-It**

AZUL / AZUL

**Abrasivo:** Cerámico / Carburo de Silicio.

**Descripción:** El disco Strip Azul limpia soldaduras, elimina óxido y retira pintura de forma eficaz, llegando a zonas difíciles y cubriendo más área que los cepillos de alambre. Su material no tejido con carburo de silicio extragruoso ofrece un corte agresivo, un mejor acabado y un desgaste uniforme, mientras que su diseño de red abierta evita el embozo y mantiene un rendimiento de corte constante durante toda su vida útil.

**Aplicación:** Limpieza profunda sin dañar el metal, Larga vida útil. Muy utilizado en Acero inoxidable y aluminio.

**Abrasivo:** Cerâmico + Carboneto de Silício

**Descrição:** O disco Strip Azul El disco Strip Azul limpia soldaduras, elimina óxido y retira pintura de forma eficaz, llegando a zonas difíciles y cubriendo más área que los cepillos de alambre. Seu material não tecido com carboneto de silício extra-grosso oferece um corte agressivo, melhor acabamento e desgaste uniforme, enquanto o seu design de rede aberta evita o empastamento e mantém um desempenho de corte constante durante toda a sua vida útil.

**Aplicação:** Limpeza profunda sem danificar o metal, longa vida útil. Muito utilizado em aço inoxidável e alumínio.



Diám. x Agujero Dia. x Buraco [mm]	Especificación	Referencia	
115 x 22	F. Vidrio Tipo 1 Strip-It Azul	FS0070	10
125 x 22	F. Vidrio Tipo 1 Strip-It Azul	FS0071	10

## Disco Scotch. Vidrio Tipo 1 Strip-It / Disco Scotch F. Vidrio Tipo 1 Strip-It

NEGRO / PRETO

**Descripción:** Los discos Strip gracias a su composición son recomendados para el decapado, eliminación de óxido, pintura, esmaltes, oxidaciones, sedimentos, rebabas ligeras, etc. Los principales sectores donde se utilizan: automoción, mantenimiento naval, construcción y soldadura.

**Aplicación:** En amoladoras angulares de velocidad variable, que se utilizan para limpiar superficies, tanto metálicas como no metálicas (piedra, plástico, etc.), de recubrimientos de diversas naturaleza sin dañarlas, con una acción abrasiva suave y agresiva.

**Descrição:** Os discos Strip são recomendados para decapar, eliminar óxidos, pintura, esmaltes, ferrugem, sedimentos, rebarbas ligeiras, etc. Normalmente utilizados, na indústria automóvel, manutenção naval, construção e soldadura.

**Aplicação:** Em lixadoras de velocidade regulável, utilizam-se para limpar superfícies, tanto metálicas como não metálicas (pedra, plástico, etc.), remoção de recobrimientos de diversa natureza sem danificar a superfície, com uma ação suave mas eficaz.



Diám. x Agujero Dia. x Buraco [mm]	Especificación	Referencia	
115 x 22	F. Vidrio Tipo 1 Strip - It Negro / Preto	FS0028	10
125 x 22	F. Vidrio Tipo 1 Strip - It Negro / Preto	FS0029	10
180 x 22	F. Vidrio Tipo 1 Strip - It Negro / Preto	FS0030	10

## Disco Scotch Nylon Tipo 1 Strip-It / Disco Scotch Nylon Tipo 1 Strip-It

ROJO PREMIUM / VERMELHO PREMIUM

**Abrasivo:** Cerámico / Óxido de Aluminio.

**Descripción:** Gracias a su estructura de fibras sintéticas de alta resistencia, el uso de grano abrasivo de Óxido de Aluminio de gran tamaño y un diseño de tejido abierto, los discos Strip permiten retirar y limpiar superficies de forma rápida y eficiente. Su estructura evita la obstrucción y el desgarro, ofreciendo una vida útil hasta el doble que la de otros discos de decapado.

**Aplicación:** Ideal para la remoción de recubrimientos duros, oxidación pesada y cordones de soldadura ligeros. Mantiene una alta velocidad de corte durante más tiempo. Grano mas agresivo.

**Abrasivo:** Cerámico + Óxido de Alumínio.

**Descrição:** Graças à sua estrutura de fibras sintéticas de alta resistência, ao uso de grão abrasivo de Óxido de Alumínio de grande tamanho e ao design de tecido aberto, os discos Strip permitem remover e limpar superfícies de forma rápida e eficiente. Sua estrutura evita obstruções e rasgos, oferecendo uma vida útil até duas vezes maior que a de outros discos de decapagem.

**Aplicação:** Ideal para a remoção de revestimentos duros, oxidação pesada e cordões de solda leves. Mantém uma alta velocidade de corte por mais tempo.



Diám. x Agujero Dia. x Buraco [mm]	Especificación	Referencia	
125 x 22	Nylon Tipo 1 Strip-It Rojo Premium	FS0061	10

## Disco Scotch Nylon Tipo 1 Strip-It / Disco Scotch Nylon Tipo 1 Strip-It

NEGRO VENTILADO / PRETO VENTILADO

**Descripción:** Con accesorio M14, fáciles y rápidos de montar. Las tomas de aire en el plato favorecen la dispersión del calor y la eliminación del polvo de la pieza. Gracias a su composición son recomendados para el decapado, eliminación de óxido, pintura, esmaltes, oxidaciones, sedimentos, rebabas ligeras, etc. Los principales sectores donde se utilizan: automoción, mantenimiento naval, construcción y soldadura.

**Aplicación:** En amoladoras angulares de velocidad variable, que se utilizan para limpiar superficies, tanto metálicas como no metálicas (piedra, plástico, etc.), de recubrimientos de diversa naturaleza sin dañarlas, con una acción abrasiva suave y agresiva.

**Descrição:** Com acessório M14, são fáceis e rápidos de montar. A forma em hélice do prato, favorece o arrefecimento e a eliminação do pó depositado na peça, os discos Strip são recomendados para decapar, eliminar óxidos, pintura, esmaltes, ferrugem, sedimentos, rebarbas ligeiras, etc. Normalmente utilizados, na indústria automóvel, manutenção naval, construção e soldadura.

**Aplicação:** Em lixadoras de velocidade regulável, utilizam-se para limpar superfícies, tanto metálicas como não metálicas (pedra, plástico, etc.). Remoção de recobrimentos de diversa natureza sem danificar a superfície, com uma ação suave mas eficaz.



Diám. x Agujero Día. x Buraco [mm]	Especificación	Referencia	
115 X M14	NYLON TIPO 1 STRIP-IT NEGRO VENTILADO	FS0031	10

## Flap Wheels / Rodas De Flaps

**Descripción:** Los flap wheels están compuestas de láminas de fibra sintética de nylon dispuestas radialmente alrededor de un núcleo. Se producen en varios granos y densidades. Pueden ser utilizadas sobre superficies planas o perfiladas adaptándose perfectamente a la forma del perfil y manteniéndola durante todo el trabajo.

**Aplicación:** Lijado de molduras de madera, M.D.F y barnices, satinado, limpieza y eliminación de óxido en metales, etc.

**Descrição:** As rodas com lamelas são compostas de folhas de fibra sintética de nylon dispostas radialmente em torno de um núcleo. Produzido em vários grãos e densidades, podem ser utilizados em superfícies planas ou perfiladas, adaptando-se perfeitamente à forma do perfil mantendo-a durante todo o trabalho.

**Aplicação:** Lixar molduras de madeira, M.D.F e vernizes, cetim, limpeza e remoção de ferrugem em metal, etc.



Dimensiones / Dimensões		Grano / Grão				
Diám. [mm]	Agujero [mm]	A/O COARSE	A/O MEDIUM	A/O FINE	A/O VERY FINE	S/C ULTRA FINE
150	30-50					
200	76					
250	115-127	Consultar / Consult	Consultar / Consult	Consultar / Consult	Consultar / Consult	Consultar / Consult
300	150					
350	200					

Los productos Unitized son abrasivos de nueva generación, formados por una red tridimensional de fibras de nylon impregnadas con abrasivo y resina sintética, unidas bajo control de temperatura y presión. Se prensan en hojas con distintas densidades, usadas luego para fabricar muelas y discos. Se producen en varios granos y densidades, y pueden trabajar sobre superficies planas o perfiladas, adaptándose al contorno. Ofrecen un acabado excelente.

**Aplicación:** Sus principales usos son el desbaste ligero, satinado y pulido en materiales como metales (especialmente acero inoxidable), plásticos y compuestos. Permiten eliminar marcas, recubrimientos y soldaduras TIG. Los campos de aplicación incluyen objetos de diseño, instrumentos quirúrgicos, motores de avión, piezas de turbinas, embarcaciones, pulido decorativo de acero inoxidable, así como la industria química y alimentaria.

*Os produtos Unitized são abrasivos de nova geração, formados por uma rede tridimensional de fibras de nylon impregnadas com abrasivo e resina sintética, unidos sob controle de temperatura e pressão. São prensados em folhas com diferentes densidades, utilizadas posteriormente na fabricação de rebolos e discos. Produzem-se em vários grãos e densidades e podem trabalhar em superfícies planas ou perfiladas, adaptando-se ao contorno. Proporcionam um excelente acabamento.*

**Aplicação:** As principais utilizações incluem desbaste leve, satinagem e polimento de materiais como metais (especialmente aço inoxidável), plásticos e compósitos. Permitem eliminar marcas, revestimentos e soldaduras TIG. Os campos de aplicação abrangem objetos de design, instrumentos cirúrgicos, motores de avião, peças de turbinas, embarcações, polimento decorativo de aço inoxidável, bem como as indústrias química e alimentar.

### Discos unitized con soporte de f. de vidrio / Discos unitized com suporte de f. de vidro



Forma	Soporte	Diam x Agujero	Especificación	Referencia	
Plano/ Plano	Fibra de Vidrio / Fibra de Vidrio	115 x 22	Nordiflex D. Media - Grano Fino / D. Média - Grao Fino	FS0033	5
Plano/ Plano	Fibra de Vidrio / Fibra de Vidrio	115 x 22	Sparkflex D. Media - Dura - Grano Fino / Sparkflex D. Média - Dura - Grao Fino	FS0032	5
Plano/ Plano	Fibra de Vidrio / Fibra de Vidrio	115 x 22	Sparkflex D. Blanda- Grano Fino / Sparkflex D. Macia - Grao Fino	FS0034	5



### Disco unitized Nylon Ventilado / Disco Unitized Nylon Ventilado



Forma	Soporte	Diam x Agujero	Especificación	Referencia	
Convexo/ Convexo	Nylon Ventilado/ Nylon Ventilado	115 x M14	Sparkflex D. Media - Grano Fino / Sparkflex D. Média - Grao Fino	FS0072	5



### Muela Unitized / Roda Unitized

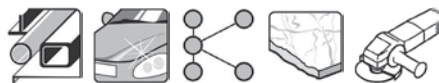

Diám. x Espesor x Agujero / Dia. x espessor x Buraco [mm]	Especificación	Referencia	
152 x 3 x 25	Sparkflex D. Media-Dura - Gr. Fino s/c / Sparkflex D. Média - Dura - Grao Fino s/c	FS0035	10
152 x 3 x 25	Sparkflex D. Media-Dura - Gr. Medio a/o / Sparkflex D. Média - Dura - Grao Médio a/o	FS0037	10
152 x 3 x 25	Sparkflex D. Muy Dura - Gr. Basto / Sparkflex D. Dura - Grao Grosso	FS0036	10
153 x 6 x 25	Sparkflex D. Media-Dura - Gr. Fino s/c / Sparkflex D. Média - Dura - Grao Fino s/c	FS0038	10
153 x 6 x 25	Sparkflex D. Media-Dura - Gr. Medio a/o / Sparkflex D. Média - Dura - Grao Médio a/o	FS0059	10
153 x 6 x 25	Sparkflex D. Muy Dura - Gr. Basto / Sparkflex D. Dura - Grao Grosso	FS0060	10



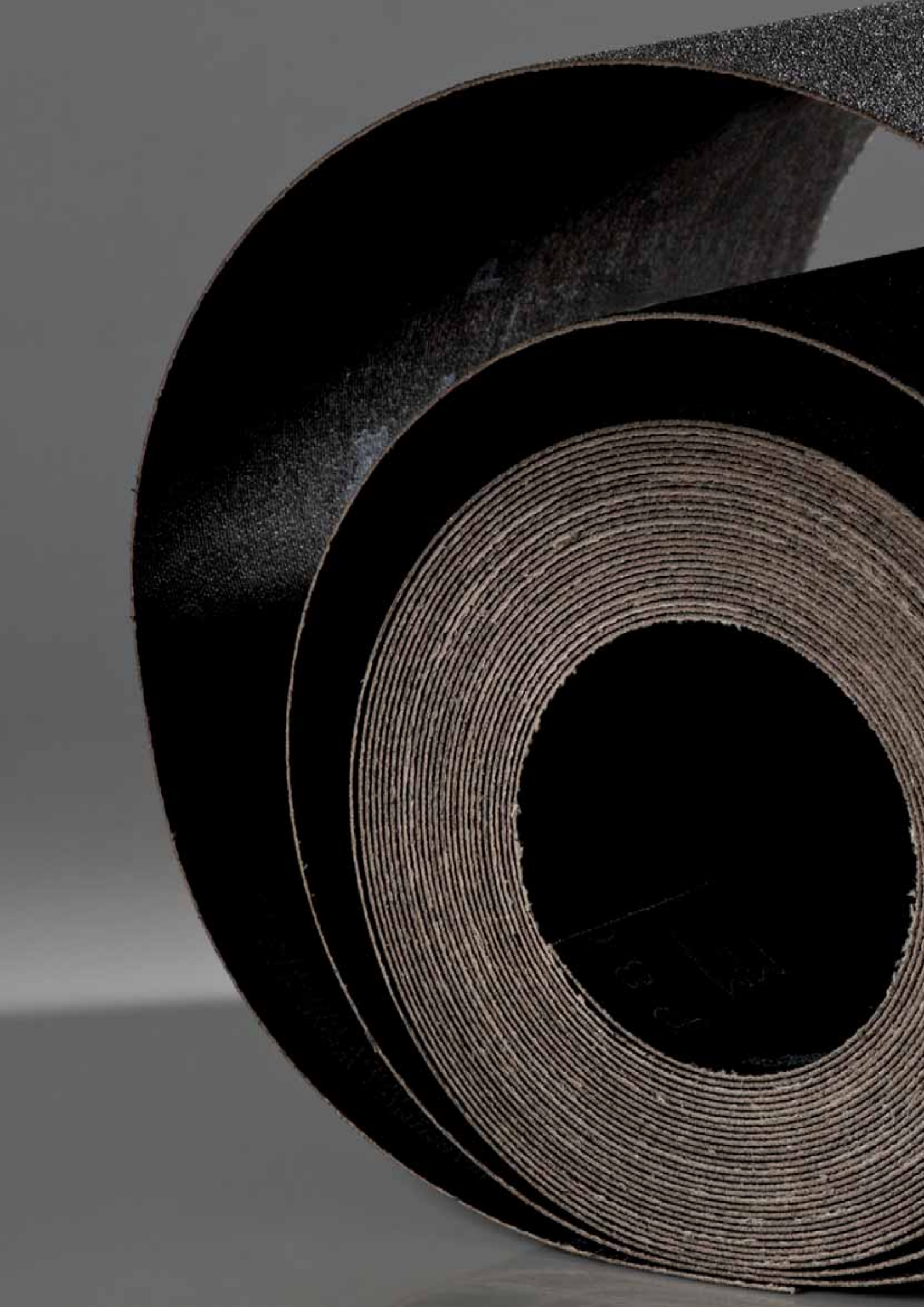

# Rollos de lija

## **Rolos de lixa**

<b>ROLLOS DE LIJA / ROLOS DE LIXA.....</b>	<b>88</b>
CI130 - PAPEL (A/O) / CI130 - PAPEL (A/O).....	88
CI140 - PAPEL (A/O) / CI140 - PAPEL (A/O).....	88
B317W - PAPEL ALTA RESISTENCIA (A/O) / PAPEL ALTA RESISTÊNCIA (A/O).....	89
BS251 - PAPEL LÁTEX FLEXIBLE (A/O) / PAPEL LÁTEX FLEXÍVEL.....	89
BS251 - PAPEL LÁTEX FLEXIBLE (A/O) HOOK & LOOP / PAPEL LÁTEX FLEXÍVEL HOOK & LOOP.....	90
BS241 - PAPEL LÁTEX FLEXIBLE (A/O) HOOK & LOOP / PAPEL LÁTEX FLEXÍVEL HOOK & LOOP.....	90
RS951-MALLA ABRASIVA HOOK & LOOP / MALHA ABRASIVA HOOK & LOOP.....	91
JL110 - TELA FLEXIBLE (A/O) / TELA FLEXÍVEL (A/O).....	91
JR110 - TELA FLEXIBLE (A/O) / TELA FLEXÍVEL (A/O).....	92
<b>ROLLOS DE LIJADO PARA EL LIJADO DE SUELOS (PARQUET) / ROLOS DE LIXA PARA PISOS (PARQUET).....</b>	<b>92</b>
B317W- PAPEL ALTA RESISTENCIA (A/O).....	92
FA450 - PAPEL ALTA RESISTENCIA (S/C).....	93
YD450 - YS450 - TELA POLYESTER (S/C).....	93
YS870 - TELA POLYESTER ZIRCONIO.....	94
XZ677 - TELA POLYCOTTON ZIRCONIO.....	94
EF150 - PAPEL (A/O) / EF150 - PAPEL (A/O).....	95
B316W - PAPEL E ANTIESTÁTICO (A/O) / B316W - PAPEL E ANTIESTÁTICO (A/O).....	95
BS251 - ESPUMA PRECORTADA (A/O) / BS251 - ESPUMA PRÉ-CORTE.....	96
BS241 - ESPUMA SIN PRECORTAR (A/O) / BS241 - ESPUMA SEM PRÉ-CORTE.....	96
BS241 - ESPUMA PRECORTADA (A/O) / BS241 - ESPUMA PRÉ-CORTE.....	96

## Rollos de lija / Rolos de lixa

Los rollos de lija son muy versátiles, disponemos de una amplia gama de productos y soportes (papel, tela, combinación de ambos) para el lijado tanto manual como con máquinas lijadoras y para todo tipo de aplicaciones en metal, pinturas, maderas, etc.

*Os rolos de lixa são muito versáteis, dispomos de uma ampla gama de produtos e suportes (papel, tela e combinação de ambos) para lixagem, tanto manual como com máquinas lixadoras, e para todo o tipo de aplicações em madeira metal, pintura, etc.*

### Rollos de lija / Rolos de lixa

CI130 - PAPEL (A/O) / CI130 - PAPEL (A/O)

**Abrasivo:** Óxido de Aluminio.

**Soporte:** Papel D.

**Descripción:** Producto con excelente relación calidad/precio y con un gran rango de aplicación, recomendado para el lijado de pinturas, lacas, barnices y maderas en general.

**Abrasivo:** Óxido de alumínio.

**Suporte:** Papel D.

**Descrição:** Produto com excelente relação qualidade/preço e com uma ampla gama de aplicações, recomendado para lixar lacas, vernizes e madeiras em geral, pintura de construção.



Ancho x Largo / Largura x comprimento [mm]	Grano / Grão							
	40	60	80	100	120	150	180	
100 x 50000	RL0001	RL0002	RL0003	RL0004	RL0005	RL0006	RL0007	1
120 x 50000	RL0008	RL0009	RL0010	RL0011	RL0012	RL0013	RL0014	1
100 x 25000	RL0015	RL0016	RL0017	RL0018	RL0019	RL0020	RL0021	2
120 x 25000	RL0022	RL0023	RL0024	RL0025	RL0026	RL0027	RL0028	2
100 x 10000	RL0421	RL0422	RL0423	RL0424	RL0425	RL0426	RL0427	30
120 x 10000	RL0428	RL0429	RL0430	RL0431	RL0432	RL0433	RL0434	30

### Rollos de lija / Rolos de lixa

CI140 - PAPEL (A/O) / CI140 - PAPEL (A/O)

**Abrasivo:** Óxido de Aluminio.

**Soporte:** Papel C,D.

**Descripción:** Producto con excelente relación calidad/precio y con un gran rango de aplicación, recomendado para el lijado de pinturas, lacas, barnices y maderas en general.

**Abrasivo:** Óxido de alumínio

**Suporte:** Papel C,D

**Descrição:** Produto com excelente relação qualidade/preço e com uma ampla gama de aplicações, recomendado para lixar lacas, vernizes e madeiras em geral, pintura de construção.



Ancho x Largo / Largura x comprimento [mm]	Grano   Grão											
	40	60	80	100	120	150	180	220	240	280	320	
100 x 50000	RL0365	RL0366	RL0367	RL0368	RL0369	RL0370	RL0371	RL0372	RL0417	RL0373	RL0374	1
120 x 50000	RL0375	RL0376	RL0377	RL0378	RL0379	RL0380	RL0381	RL0382	RL0418	RL0383	RL0384	1
100 x 25000	RL0385	RL0386	RL0387	RL0388	RL0389	RL0390	RL0391	RL0392	RL0419	RL0393	RL0394	2
120 x 25000	RL0395	RL0396	RL0397	RL0398	RL0399	RL0400	RL0401	RL0402	RL0420	RL0403	RL0404	2
100 x 10000	RL0435	RL0436	RL0437	RL0438	RL0439	RL0440	RL0441	RL0531	RL0532	RL0533	RL0534	30
120 x 10000	RL0442	RL0443	RL0444	RL0445	RL0446	RL0447	RL0448	RL0535	RL0536	RL0537	RL0538	30

## Rollos de lija / Rolos de lixa

B317W - PAPEL ALTA RESISTENCIA (A/O) / PAPEL ALTA RESISTÊNCIA (A/O)

**Abrasivo:** Óxido de Aluminio.

**Soporte:** Papel F de Alta resistencia.

**Descripción:** Alto rendimiento en operaciones de lijado en todo tipo de maderas y metales. Especialmente apropiado para maderas duras, embozamiento reducido y mayor vida útil gracias a su tecnología con propiedades antiestáticas.

**Abrasivo:** Óxido de alumínio.

**Suporte:** Papel F de Alta resistência.

**Descrição:** Alta performance para lixar todos os tipos de madeira e metal. Especialmente indicado para madeiras, corte e vida útil mais longa graças a tecnologia antiestática.



Ancho x Largo / Largura x comprimento [mm]	Grano / Grão									
	B317W									
	40	50	60	80	100	120	150	180	220	
100 x 50000	RL0029	RL0030	RL0031	RL0032	RL0033	RL0034	RL0035	RL0036	RL0037	1
120 x 50000	RL0042	RL0043	RL0044	RL0045	RL0046	RL0047	RL0048	RL0049	RL0050	1

## Rollos de lija / Rolos de lixa

BS251 - PAPEL LATEX FLEXIBLE (A/O) / PAPEL LÁTEX FLEXÍVEL

**Abrasivo:** Óxido de aluminio premium con capa de estearato antiembozante.

**Soporte:** Papel latex flexible y resistente al desgarro.

**Descripción:** Especialmente indicado para lijado de fundición, aprestos, lacas, pinturas, chapistería, etc. Excelente acabado y alto rendimiento.

**Abrasivo:** Óxido de alumínio premium com revestimento de estearato anti-ampapamento.

**Suporte:** Papel látex flexível e resistente ao desgaste.

**Descrição:** Especialmente indicado para ligas de fundição, acabamentos, lacas, tintas, chapas de metal, etc. Excelente acabamento e alto desempenho.



Ancho x Largo / Largura x comprimento [mm]	Grano / Grão						
	150	180	220	240	320	400	
100 x 50000	RL0055	RL0056	RL0057	RL0058	RL0059	RL0060	1
120 x 50000	RL0061	RL0062	RL0063	RL0064	RL0065	RL0066	1
100 x 100000	RL0067	RL0068	RL0069	RL0070	RL0071	RL0072	1
120 x 100000	RL0073	RL0074	RL0075	RL0076	RL0077	RL0078	1

## Rollos de lija / Rolos de lixa

### Rollos de lija / Rolos de lixa

BS251 - PAPEL LATEX FLEXIBLE (A/O) HOOK & LOOP / PAPEL LÁTEX FLEXÍVEL HOOK & LOOP

**Abrasivo:** Óxido de aluminio premium con capa de estearato antiembozante.

**Soporte:** Papel latex flexible y resistente al desgarro.

**Descripción:** Especialmente indicado para lijado de fundición, aprestos, lacas, pinturas, chapistería, etc. Excelente acabado y alto rendimiento.

**Abrasivo:** Óxido de alumínio premium com revestimento de estearato anti-empapamento.

**Suporte:** Papel látex flexível e resistente ao desgaste.

**Descrição:** Especialmente indicado para ligas de fundição, acabamentos, lacas, tintas, chapas de metal, etc. Excelente acabamento e alto desempenho.



Ancho x Largo / Largura x comprimento [mm]	Grano / Grão							
	60	80	100	120	150	180	220	
100 x 25000	RL0079	RL0080	RL0081	RL0082	RL0083	RL0084	RL0085	1
120 x 25000	RL0094	RL0095	RL0096	RL0097	RL0098	RL0099	RL0100	1

Ancho x Largo / Largura x comprimento [mm]	Grano / Grão								
	240	280	320	360	400	500	600		800
100 x 25000	RL0086	RL0087	RL0088	RL0089	RL0090	RL0091	RL0092	RL0093	1
120 x 25000	RL0101	RL0102	RL0103	RL0104	RL0105	RL0106	RL0107	RL0108	1

### Rollos de lija / Rolos de lixa

BS241 - PAPEL LATEX FLEXIBLE (A/O) HOOK & LOOP / PAPEL LÁTEX FLEXÍVEL HOOK & LOOP

**Abrasivo:** Óxido de aluminio premium con capa de estearato antiembozante

**Soporte:** Cwt-Papel con Hook&Loop.

**Descripción:** Especialmente indicado en industria de automoción y en maderas (Blancas y Pintadas). Alto rendimiento de corte sin entupir. Excelente acabado, larga durabilidad y alto rendimiento.

**Abrasivo:** Óxido de alumínio com revestimento de estearato anti-empapamento

**Suporte:** Cwt - Papel con Hook&Loop

**Descrição:** Especialmente desenvolvido para a industria do automóvel e para madeiras brancas e pintadas. Alto desempenho de corte sem entupimento. Excelente acabamento, longa durabilidade e alta performance Excelente acabamento e alto desempenho.



Ancho x Largo / Largura x comprimento [mm]	Grano / Grão							
	60	80	100	120	150	180	220	
100X25000	RL0577	RL0456	RL0457	RL0458	RL0459	RL0460	RL0461	1
120X25000	RL0578	RL0468	RL0469	RL0470	RL0471	RL0472	RL0473	1

Ancho x Largo / Largura x comprimento [mm]	Grano / Grão						
	240	280	320	400	500	600	
100X25000	RL0462	RL0463	RL0464	RL0465	RL0466	RL0467	1
120X25000	RL0474	RL0475	RL0476	RL0477	RL0478	RL0479	1

## Rollos de lija / Rolos de lixa

RS951-MALLA ABRASIVA HOOK & LOOP / MALHA ABRASIVA HOOK & LOOP

**Abrasivo:** Cerámico.

**Soporte:** Red-Hook & Loop.

**Descripción:** Revolucionario sistema de lijado sin polvo. Su estructura aspira el polvo, evitando la formación de embozamiento y grumos, realizando un trabajo limpio Apropiado para automoción, lacados, pinturas y madera.

**Abrasivo:** Cerâmico.

**Suporte:** Rede-Hook & Loop.

**Descrição:** Revolucionário sistema de filtração sem orifícios, seu sistema de rede permite aspirar por toda a superfície. Adequado para automóveis, lacados, tintas e madeira.

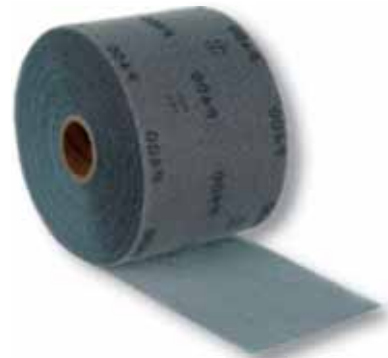

Ancho x Largo / Largura x comprimento [mm]	Grano / Grão								
	80	100	120	150	180	240	320	400	
70x10000	RL0449	RL0564	RL0450	RL0565	RL0451	RL0452	RL0453	RL0454	1
120x10000	RL0109	RL0562	RL0110	RL0563	RL0111	RL0112	RL0113	RL0114	1

## Rollos de lija / Rolos de lixa

JL110 - TELA FLEXIBLE (A/O) / TELA FLEXÍVEL (A/O)

**Abrasivo:** Óxido de Aluminio.

**Soporte:** Tela flexible.

**Descripción:** Tela flexible para uso universal en madera y en el lijado de metales para la eliminación de suciedad y óxido, rebarbado ligero etc.

**Abrasivo:** Óxido de Alumínio.

**Suporte:** Tela flexível.

**Descrição:** Especialmente adequado para lixa de fundição, madeira, acabamentos, vernizes, tintas, chapas de metal, etc. Excelente acabamento e alto desempenho. Trabalhando é necessário a adaptação a peça.



Ancho x Largo / Largura x comprimento [mm]	Grano / Grão										
	60	80	100	120	150	180	220	240	280	320	
38 x 25000	RL0116	RL0117	RL0118	RL0119	RL0120	RL0121	RL0122	RL0123	RL0124	RL0125	2
50 x 25000	RL0126	RL0127	RL0128	RL0129	RL0130	RL0131	RL0132	RL0133	RL0134	RL0135	2
100 x 25000	RL0136	RL0137	RL0138	RL0139	RL0140	RL0141	RL0142	RL0143	RL0144	RL0145	2
120 x 25000	RL0146	RL0147	RL0148	RL0149	RL0150	RL0151	RL0152	RL0153	RL0154	RL0155	2
38 x 50000	RL0156	RL0157	RL0158	RL0159	RL0160	RL0161	RL0162	RL0163	RL0164	RL0165	1
50 x 50000	RL0166	RL0167	RL0168	RL0169	RL0170	RL0171	RL0172	RL0173	RL0174	RL0175	1
100 x 50000	RL0176	RL0177	RL0178	RL0179	RL0180	RL0181	RL0182	RL0183	RL0184	RL0185	1
120 x 50000	RL0186	RL0187	RL0188	RL0189	RL0190	RL0191	RL0192	RL0193	RL0194	RL0195	1

## Rollos de lija / Rolos de lixa

### Rollos de lija / Rolos de lixa

JR110 - TELA FLEXIBLE (A/O) / TELA FLEXÍVEL (A/O)

**Abrasivo:** Óxido de Aluminio.

**Soporte:** Tela flexible.

**Descripción:** Tela flexible para uso universal en madera y en el lijado de metales para la eliminación de suciedad y óxido, rebabado ligero etc.

**Abrasivo:** Óxido de Alumínio.

**Suporte:** Tela flexível.

**Descrição:** Especialmente adequado para lixa de fundição, madeira, acabamentos, vernizes, tintas, chapas de metal, etc. Excelente acabamento e alto desempenho. Trabalhando é necessário a adaptación a peça.



Ancho x Largo / Largura x comprimento [mm]	Grano / Grão										
	40	60	80	100	120	150	180	220	240	320	
38 x 25000	RL0196	RL0197	RL0198	RL0199	RL0200	RL0201	RL0202	RL0203	RL0204	RL0205	2
50 x 25000	RL0206	RL0207	RL0208	RL0209	RL0210	RL0211	RL0212	RL0213	RL0214	RL0215	2
100 x 25000	RL0216	RL0217	RL0218	RL0219	RL0220	RL0221	RL0222	RL0223	RL0224	RL0225	2
120 x 25000	RL0226	RL0227	RL0228	RL0229	RL0230	RL0231	RL0232	RL0233	RL0234	RL0235	2
38 x 50000	RL0236	RL0237	RL0238	RL0239	RL0240	RL0241	RL0242	RL0243	RL0244	RL0245	1
50 x 50000	RL0246	RL0247	RL0248	RL0249	RL0250	RL0251	RL0252	RL0253	RL0254	RL0255	1
100 x 50000	RL0256	RL0257	RL0258	RL0259	RL0260	RL0261	RL0262	RL0263	RL0264	RL0265	1
120 x 50000	RL0266	RL0267	RL0268	RL0269	RL0270	RL0271	RL0272	RL0273	RL0274	RL0275	1

### Rollos de lijado para el lijado de suelos (parquet) / Rolos de lixa para pisos (parquet)

B317W- PAPEL ALTA RESISTENCIA (A/O)

**Abrasivo:** Óxido de Aluminio.

**Soporte:** Papel F de Alta resistencia con antiestático.

**Descripción:** Alto rendimiento en operaciones de lijado en todo tipo de maderas y metales. Especialmente apropiado para maderas duras, embozamiento reducido y mayor vida útil gracias a su tecnología con propiedades antiestáticas.

**Abrasivo:** Óxido de Alumínio.

**Suporte:** Papel F de Alta resistência com antiestático.

**Descrição:** Alta performance em todos os tipos de madeira e metal. Especialmente indicado para madeira, maior corte e vida útil graças a sua tecnologia com propriedades antiestáticas.



Ancho x Largo / Largura x comprimento [mm]	Grano / Grão						
	40	50	60	80	100	120	
200 x 25000	RL0276	RL0277	RL0278	RL0279	RL0280	RL0281	1
250 x 25000	RL0282	RL0283	RL0284	RL0285	RL0286	RL0287	1
300 x 25000	RL0288	RL0289	RL0290	RL0291	RL0292	RL0293	1

\*Otras medidas disponibles bajo consulta / Outras medidas disponíveis sob consulta.

\*Consulten nuestra amplia gama de productos para todo tipo de aplicaciones y materiales / Consultem a nossa vasta gama de produtos para todos os tipos de materiais.

## Rollos de lijado para el lijado de suelos (parquet) / Rolos de lixa para pisos (parquet)

FA450 - PAPEL ALTA RESISTENCIA (S/C)

**Abrasivo:** Carburo de Silicio.

**Soporte:** Papel F de Alta resistencia con antiestático.

**Descripción:** Alto rendimiento y excelente acabado en el lijado de barnices y lacas, embozamiento reducido y mayor vida útil gracias a su tecnología con propiedades antiestáticas.

**Abrasivo:** Carboneto de Silício.

**Suporte:** Papel F de Alta resistência com antiestático.

**Descrição:** Alta eficiência e acabamento em madeiras, vernizes e lacas, maior vida útil graças à sua tecnologia com propriedades antiestáticas.



Ancho x Largo / Largura x comprimento [mm]	Grano / Grão					
	36	40	60	80	100	
200 x 25000	RL0294	RL0295	RL0296	RL0297	RL0298	1
250 x 25000	RL0299	RL0300	RL0301	RL0302	RL0303	1
300 x 25000	RL0304	RL0305	RL0306	RL0307	RL0308	1

\*Otras medidas disponibles bajo consulta / *Outras medidas disponiveis sob consulta.*

\*Consulten nuestra amplia gama de productos para todo tipo de aplicaciones y materiales / *Consultem a nossa vasta gama de produtos para todos os tipos de materiais.*

## Rollos de lijado para el lijado de suelos (parquet) / Rolos de lixa para pisos (parquet)

YD450 - YS450 - TELA POLYESTER (S/C)

**Abrasivo:** Carburo de Silicio.

**Soporte:** Tela Polyester.

**Descripción:** Alto rendimiento en aplicaciones de lijado de suelos en todo tipo de maderas.

**Abrasivo:** Carboneto de Silício.

**Suporte:** Tela Polyester.

**Descrição:** Alto rendimento em todo o tipo de piso de madeira.

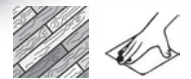

Ancho x Largo / Largura x comprimento [mm]	Grano / Grão						
	YD450				YS450		
	24	36	40	60	80	100	
200 x 25000	RL0309	RL0310	RL0311	RL0312	RL0313	RL0314	1
250 x 25000	RL0315	RL0316	RL0317	RL0318	RL0319	RL0320	1
300 x 25000	RL0321	RL0322	RL0323	RL0324	RL0325	RL0326	1

\*Otras medidas disponibles bajo consulta / *Outras medidas disponiveis sob consulta.*

\*Consulten nuestra amplia gama de productos para todo tipo de aplicaciones y materiales / *Consultem a nossa vasta gama de produtos para todos os tipos de materiais.*

### Rollos de lijado para el lijado de suelos (parquet) / Rolos de lixa para pisos (parquet)

YS870 - TELA POLYESTER ZIRCONIO

**Abrasivo:** Zirconio.

**Soporte:** Tela Polyester.

**Descripción:** Alto rendimiento y gran poder de corte en aplicaciones de lijado de suelos en todo tipo de maderas y especialmente recomendado para maderas duras.

**Abrasivo:** Zircónio.

**Suporte:** Tela Polyester.

**Descrição:** Alto desempenho em todos os tipos de piso de madeira. Especialmente indicado para madeiras duras.

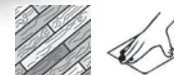

Ancho x Largo / Largura x comprimento [mm]	Grano / Grão							
	24	36	40	50	60	80	100	
200 x 10000	RL0327	RL0328	RL0329	RL0528	RL0330	RL0331	RL0332	1
250 x 10000	RL0333	RL0334	RL0335	RL0529	RL0336	RL0337	RL0338	1
300 x 10000	RL0339	RL0340	RL0341	RL0530	RL0342	RL0343	RL0344	1

\*Otras medidas disponibles bajo consulta / *Outras medidas disponiveis sob consulta.*

\*Consulten nuestra amplia gama de productos para todo tipo de aplicaciones y materiales / *Consultem a nossa vasta gama de produtos para todos os tipos de materiais.*

### Rollos de lijado para el lijado de suelos (parquet) / Rolos de lixa para pisos (parquet)

XZ677 - TELA POLYCOTTON ZIRCONIO

**Abrasivo:** Zirconio.

**Soporte:** Tela Polycotton.

**Descripción:** Rendimiento de corte alto. Aumenta la productividad del trabajo.

**Abrasivo:** Zircónio.

**Suporte:** Tela Polycotton.

**Descrição:** Alto desempenho de corte. Aumenta a produtividade do trabalho.



Ancho x Largo / Largura x comprimento [mm]	Grano / Grão								
	24	36	40	50	60	80	100	120	
200 x 10000	RL0480	RL0481	RL0482	RL0483	RL0484	RL0485	RL0486	RL0487	1
250 x 10000	RL0488	RL0489	RL0490	RL0491	RL0492	RL0493	RL0494	RL0495	1
300 x 10000	RL0496	RL0497	RL0498	RL0499	RL0500	RL0501	RL0502	RL0503	1
200 x 25000	RL0504	RL0505	RL0506	RL0507	RL0508	RL0509	RL0510	RL0511	1
250 x 25000	RL0512	RL0513	RL0514	RL0515	RL0516	RL0517	RL0518	RL0519	1
300 x 25000	RL0520	RL0521	RL0522	RL0523	RL0524	RL0525	RL0526	RL0527	1

## Rollos de lija / Rolos de lixa

EF150 - PAPEL (A/O) / EF150 - PAPEL (A/O)

**Abrasivo:** Óxido de Aluminio.

**Soporte :** Papel E.

**Descripción:** Producto especializado para trabajo de piel. Su uso en seco consigue un buen acabado de la zona a trabajar. Su composición ofrece una larga vida útil de este producto.

**Abrasivo:** Óxido de Aluminio.

**Apoio:** Papel E.

**Descrição:** Produto especializado para trabalhos em cortumes. O seu uso em seco obtém um bom acabamento da área a trabalhar. A sua composição oferece uma longa vida útil para este produto.



Ancho x Largo / Largura x comprimento [mm]	Grano / Grão								
	220	240	320	400	500	600	1000	1200	
610 x 50000	RL0566	RL0567	RL0568	RL0569	RL0570	RL0571	RL0572	RL0573	1

## Rollos de lija / Rolos de lixa

B316W - PAPEL E ANTIESTÁTICO (A/O) / B316W - PAPEL E ANTIESTÁTICO (A/O)

**Abrasivo:** Óxido de Aluminio.

**Soporte :** Papel EWT papel.

**Descripción:** Producto antiestático especializado para trabajo de piel. Su uso en húmedo consigue un buen acabado de la zona a trabajar. Su composición ofrece una larga vida útil de este producto. Alto rendimiento sin tupimiento.

**Abrasivo:** Óxido de Aluminio.

**Apoio:** Papel E.

**Descrição:** Produto antiestático especializado para trabalhos em cortumes. A sua utilização húmida proporciona um bom acabamento na área a ser trabalhada. A sua composição oferece uma longa vida útil para este produto. Alto desempenho sem entupimento.



Ancho x Largo / Largura x comprimento [mm]	Grano / Grão			
	150	180	220	
610 x 50000	RL0574	RL0575	RL0576	1

### TIPOS DE LIJA RECOMENDADOS

**Grano fino (320-600):** Para suavizar y preparar superficies sin dañarlas.

**Grano medio (180-240):** Para rebajar bordes o retirar barnices, con cuidado.

**Lijas de agua o microabrasivas:** Menos agresivas, ideales para cuero fino o delicado.

### TÉCNICA

Trabaja siempre **en seco para bordes** y **en húmedo para superficies** (lija de agua con un poco de humedad evita quemar el cuero).

Usa **movimientos suaves y uniformes**, sin presionar demasiado.

En bordes, mantén un ángulo de unos **45°** para redondearlos antes del pulido.

Retira el polvo con un paño húmedo antes de aplicar tintes, adhesivos o acabados.

### PRECAUCIONES

Evita lijar demasiado un mismo punto: el cuero es piel, y si eliminas demasiada capa lo debilitas.

Si es cuero teñido superficialmente, la lija puede dejar zonas más claras.

Siempre prueba en un retal o zona oculta antes de trabajar en la pieza final.

### TIPOS DE LIJA RECOMENDADOS

**Grão fino (320-600):** Para suavizar e preparar superfícies sem danificá-las.

**Grão médio (180-240):** Para rebaixar bordas ou remover vernizes, com cuidado.

**Lixas d'água ou microabrasivas:** Menos agressivas, ideais para couro fino ou delicado.

### TÉCNICA

Trabalhe sempre **a seco para bordas** e **a humido para superfícies** (a lixa d'água com um pouco de humidade evita queimar o couro).

Use **movimentos suaves e uniformes**, sem pressionar demasiado.

Nas bordas, mantenha um ângulo de cerca de **45°** para arredondá-las antes do polimento.

Remove o pó com um pano humido antes de aplicar tintas, adesivos ou acabamentos.

### PRECAUÇÕES

Evite lixar demasiado um mesmo ponto: o couro é pele, e se retirar muitas camadas, ele enfraquece.

Se for couro tingido superficialmente, a lixa pode deixar áreas mais claras.

Sempre teste em um retalho ou zona oculta antes de trabalhar na peça final.

## Rollos de lija / Rolos de lixa

### Rollos de lija / Rolos de lixa

BS251 - ESPUMA PRECORTADA (A/O) / BS251 - ESPUMA PRÉ-CORTE

**Abrasivo:** Óxido de aluminio premium con capa de estearato antiembozante.  
**Suporte:** Espuma precortada.

**Descripción:** Especialmente indicado para lijado de fundición, aprestos, lacas, pinturas, chapistería, etc. Excelente acabado y alto rendimiento.

**Abrasivo:** Óxido de alumínio premium com revestimento de estearato anti-empapamento

**Suporte:** Espuma pré-corte.

**Descrição:** Especialmente indicado para lixa de fundição, madeira, acabamentos, lacas, tintas, vernizes, chapa de metal, etc. Excelente acabamento e alto desempenho. Reparação automóvel.

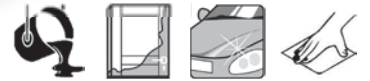

Ancho x Largo / Largura x comprimento [mm]	Grano / Grão									
	180	220	240	320	400	500	600	800	1000	
115 x 25000	RL0345	RL0346	RL0347	RL0348	RL0349	RL0350	RL0351	RL0352	RL0353	1

### Rollos de lija / Rolos de lixa

BS241 - ESPUMA SIN PRECORTAR (A/O) / BS241 - ESPUMA SEM PRÉ-CORTE

**Abrasivo:** Óxido de aluminio premium con capa de estearato antiembozante.  
**Suporte:** Sin precortar.

**Descripción:** Especialmente indicado para lijado de fundición, aprestos, lacas, pinturas, chapistería, etc. Excelente acabado y alto rendimiento.

**Abrasivo:** Óxido de alumínio premium com revestimento de estearato anti-empapamento.

**Suporte:** Sem pré-corte.

**Descrição:** Especialmente indicado para lixa de fundição, acabamentos, madeira, lacas, tintas, vernizes, chapa de metal, etc. Excelente acabamento e alto desempenho.



Ancho x Largo / Largura x comprimento [mm]	Grano / Grão							
	120	150	180	220	240	320	400	
115 x 25000	RL0354	RL0355	RL0356	RL0357	RL0358	RL0359	RL0360	1

### Rollos de lija / Rolos de lixa

BS241 - ESPUMA PRECORTADA (A/O) / BS241 - ESPUMA PRÉ-CORTE

**Abrasivo:** Óxido de aluminio premium con capa de estearato antiembozante.  
**Suporte:** Espuma precortada.

**Descripción:** Especialmente indicado para lijado de fundición, aprestos, lacas, pinturas, chapistería, etc. Excelente acabado y alto rendimiento.

**Abrasivo:** Óxido de alumínio premium com revestimento de estearato anti-empapamento.

**Suporte:** Espuma pré-corte.

**Descrição:** Especialmente indicado para lixa de fundição, acabamentos, madeira, lacas, tintas, vernizes, chapa de metal, etc. Excelente acabamento e alto desempenho.

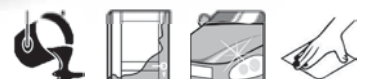

Ancho x Largo / Largura x comprimento [mm]	Grano / Grão							
	120	150	180	220	240	320	400	
115 x 25000	RL0405	RL0406	RL0407	RL0408	RL0409	RL0410	RL0411	1



# Tacos y esponjas de lija

## ***Tacos e esponjas de lixa***

TACOS DE LIJA / TACOS DE LIXA .....	98
SPARKFLEX .....	98
AZUL HARD .....	99
AZUL SOFT .....	99
ESPONJAS DE LIJA / ESPONJAS DE LIXA .....	100
SPARKFLEX .....	100
AZUL .....	101
DOBLE CARA / DUAS FACES .....	101
ESPONJAS DE CARROCERO / ESPONJAS AUTO .....	101
BLANCA / BRANCA .....	102

## Tacos y esponjas de lija / Tacos e esponjas de lixa

Los tacos y las esponjas de lija están diseñadas con un amplio rango de utilidades y para una extensa gama de materiales incluyendo la madera, el metal y la pintura. Es muy útil en superficies curvas, contorneadas y lisas ya que su flexibilidad le permite el acceso a ubicaciones complicadas.

Os tacos e esponjas de lixa são concebidos para várias utilidades e para uma ampla gama de materiais, incluindo madeira, metal e pintura. É muito útil em curvas, contornos e superfícies planas devido a sua flexibilidade permite o acesso a locais de difícil acesso.

### Tacos de Lija / Tacos de Lixa

#### SPARKFLEX

##### Propiedades:

El taco de esponja de cuatro caras (blando) es adaptable para todos los materiales. Gracias a su dureza reducida, este taco de lijado se adapta perfectamente a rebajes, cantos y perfiles y garantiza una distribución uniforme de la presión sin perder estabilidad en los cantos. Su estructura de espuma flexible permite el lijado de superficies planas, curvadas y zonas de difícil acceso y esquinas. Las superficies laterales del taco de lija ofrecen grandes resultados para los ranurados.

##### Aplicación:

- Lijado de madera, metal y plástico antes de la aplicación de pintura
- Lijado fino de imprimaciones
- Lijado intermedio de lacas en superficies y curvas suaves.
- Cantado de curvas suaves.

**Campo de aplicación:** Pintura vieja; laca vieja; masilla de imprimación; lámina de melamina; laca NC; laca PU; masilla para carrocerías; laca de poliéster; laca UV; laca al agua; plástico; material de superficie sólida; madera dura; madera blanda; yeso, etc

##### Características:

O bloco de lixa de esponja de quatro lados (macio) adapta-se a todos os materiais. Graças à sua dureza reduzida, este bloco de lixa adapta-se perfeitamente a rebaixos, bordas e perfis, garantindo uma distribuição uniforme da pressão sem perder a estabilidade nas bordas.

A sua estrutura flexível de espuma permite lixar superfícies planas e curvas, bem como áreas e cantos de difícil acesso. As superfícies laterais do bloco de lixa oferecem excelentes resultados para ranhuras.

##### Aplicações:

- Lixamento de madeira, metal e plástico antes da pintura
- Lixamento fino de primers
- Lixamento médio de vernizes em superfícies lisas e curvas
- Lixamento de bordas de curvas suaves

**Âmbito de aplicação:** Tinta antiga; verniz antigo; selador; placa de melamina; verniz NC; verniz PU; massa de enchimento; verniz poliéster; verniz UV; verniz à base de água; plástico; material de superfície sólida; madeira dura; madeira macia; gesso, etc.

Dimensiones / Dimensões [mm]	Grano / Grão	Referencia	
98 x 69 x 26 Gris	36-Grueso / Grosso	TY0054	250
98 x 69 x 26 Naranja	60-Medio / Médio	TY0042	250
98 x 69 x 26 Gris	80-Medio / Médio	TY0043	250
98 x 69 x 26 Amarillo	100-Fino	TY0044	250
98 x 69 x 26 Gris	120-Fino	TY0045	250
98 x 69 x 26 Verde	180-Superfino	TY0046	250
98 x 69 x 26 Azul	220-Ultrafino	TY0047	250



## Tacos de lija / Tacos de lixa

### AZUL HARD

#### Propiedades:

- Material abrasivo en 4 caras
- Lavable y reutilizable
- Puede utilizarse en seco como mojado.
- Alto rendimiento.

**Campo de aplicación:** Su estructura de espuma flexible Hard, permite el lijado de superficies planas, curvadas y zonas de difícil acceso y esquinas. Las superficies laterales del taco de lija ofrecen grandes resultados para los ranurados. Ideal para trabajos en madera, barnizados, lacados, bricolaje, hierro y pintura.

#### Propriedades:

- Material abrasivo em 4 lados
- Lavável e reutilizável.
- Pode usar-se tanto em seco como em húmido.
- Alto rendimento.

**Aplicação:** Estrutura em espuma flexível Hard que permite a lixagem de superfícies planas, esquinas, curvas e zonas de difícil acesso. As zonas laterais do taco oferecem bons resultados em ranhuras. Ideal para trabalhos em madeira, vernizes, lacas, bricolagem, ferro e pintura.

Dimensiones / Dimensões [mm]	Grano / Grão	Referencia	
98 x 69 x 26	36-Grueso / Grosso	TY0001	250
98 x 69 x 26	60-Medio / Médio	TY0002	250
98 x 69 x 26	80-Medio / Médio	TY0039	250
98 x 69 x 26	100-Fino	TY0003	250
98 x 69 x 26	120-Muy Fino / Muito fino	TY0004	250
98 x 69 x 26	180-Superfino	TY0005	250
98 x 69 x 26	220-Microfino	TY0006	250



## Tacos de lija / Tacos de lixa

### AZUL SOFT

#### Propiedades:

- Material abrasivo en 4 caras
- Lavable y reutilizable
- Puede utilizarse en seco como mojado.
- Alto rendimiento.

**Campo de aplicación:** Su estructura de espuma flexible Soft, permite el lijado de superficies planas, curvadas y zonas de difícil acceso y esquinas. Las superficies laterales del taco de lija ofrecen grandes resultados para los ranurados. Ideal para trabajos en madera, barnizados, lacados, bricolaje, hierro y pintura.

#### Propriedades:

- Material abrasivo em 4 lados
- Lavável e reutilizável
- Pode usar-se tanto em seco como em húmido
- Alto rendimento

**Aplicação:** Estrutura em espuma muito flexível Soft que permite a lixagem de superfícies planas, esquinas, curvas e zonas de difícil acesso. As zonas laterais do taco oferecem bons resultados em ranhuras. Ideal para trabalhos em madeira, vernizes, lacas, bricolagem, ferro e pintura.

Dimensiones / Dimensões [mm]	Grano / Grão	Referencia	
98 x 69 x 26	36-Grueso / Grosso	TY0033	250
98 x 69 x 26	60-Medio / Médio	TY0034	250
98 x 69 x 26	80-Medio / Médio	TY0040	250
98 x 69 x 26	100-Fino	TY0035	250
98 x 69 x 26	120-Muy Fino / Muito fino	TY0036	250



## Espojas de lija / Esponjas de lixa

SPARKFLEX

### Propiedades:

Creada para el lijado de piezas curvas y con perfiles complicados, en especial en la industria de la ebanistería. Consigue un rendimiento óptimo y una mayor durabilidad.

Ya se trate de curvas, formas o contornos, con esta esponja se consigue un lijado uniforme y perfecto. La espuma extrasuave de la esponja de lijado garantiza la máxima adaptabilidad.

### Aplicación:

- Recubrimiento de madera y plásticos.
- Lijado de lacas, imprimaciones y pinturas convencionales nuevas y viejas.
- Lijado fino de imprimaciones en zonas de difícil acceso.
- Lijado de lacas.
- Lijado intermedio de lacas.

### Materiales de aplicación:

Pintura; masilla de imprimación; imprimación; plástico; laca vieja; material compuesto, etc

### Propriedades:

*Indicado para lixar peças curvas e peças com perfis complicados, principalmente na indústria de marcenaria. Obtenha um desempenho ideal e maior durabilidade.*

*Sejam curvas, formas ou contornos, esta esponja garante um lixamento uniforme e perfeito. A espuma extra macia da esponja de lixagem garante a máxima adaptabilidade.*

### Aplicação:

- Revestimento de madeira e plástico.
- Lixagem de lacas, primários e tintas convencionais novas e antigas.
- Lixagem fina de primários em zonas de difícil acesso.
- Lixagem de lacas.
- Lixagem intermédia de lacas.

### Materiais de aplicação:

*Pintar; massa de primário; primário; plástico; laca velha; material composto, etc.*



Dimensiones / Dimensões [mm]	Grano / Grão	Referencia	
120 x 65 x 13 NARANJA	60-Medio / Médio	TY0048	250
120 x 65 x 13 BLANCA	80-Medio / Médio	TY0049	250
120 x 65 x 13 AMARILLA	100 - Fino	TY0050	250
120 x 65 x 13 BLANCA	120 - Fino	TY0051	250
120 x 65 x 13 VERDE	180 - Superfino	TY0052	250
120 x 65 x 13 AZUL	220 - Microfino	TY0053	250



## Esponjas de Lija / Esponjas de lixa

AZUL

### Propiedades:

- Material abrasivo en 2 caras.
- Alta flexibilidad
- Lavable y reutilizable
- Puede utilizarse en seco y mojado
- Se adapta sin esfuerzos

**Campo de aplicación:** Lijado de piezas curvas y con perfiles complicados, en especial en la industria de la ebanistería. Consigue un rendimiento óptimo y una mayor durabilidad.

### Propriedades:

- Material abrasivo em 2 lados
- Alta flexibilidade
- Lavável e reutilizável
- Pode usar-se tanto em seco como em húmido
- Adapta-se as superfícies sem esforço.

**Aplicação:** Lixagem de peças curvas e com perfis complicados, em especial em carpintaria artística, com um ótimo rendimento.

Dimensiones / Dimensões [mm]	Grano / Grão	Referencia	
120 x 98 x 13	36-Grueso / Grosso	TY0013	250
120 x 98 x 13	60-Medio / Médio	TY0014	250
120 x 98 x 13	80-Medio / Médio	TY0041	250
120 x 98 x 13	100 - Fino	TY0015	250
120 x 98 x 13	120-Muy Fino / Muito fino	TY0016	250
120 x 98 x 13	180 - Superfino	TY0017	250
120 x 98 x 13	220 - Microfino	TY0018	250

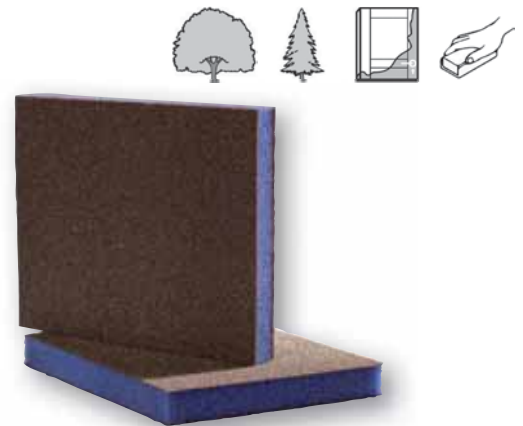

## Esponjas de carrocer / Esponjas auto

DOBLE CARA / DUAS FACES

### Propiedades:

- Material abrasivo en 2 caras
- Lavable y reutilizable.
- Puede utilizarse en seco y mojado.
- Fórmula innovadora la cual permite un mayor rendimiento dando paso a un perfecto acabado.
- La composición de minerales y su aplicación en el soporte de espuma consigue una durabilidad máxima del grano, ya que el mineral no se emboza y acaba cuando éste se desgasta por completo.

**Campo de Aplicación:** Producto de alto rendimiento para el acabado de superficies en todo tipo de materiales en Automoción.

### Propriedades:

- Material abrasivo em 2 lados
- Lavável e reutilizável
- Pode usar-se tanto em seco como em húmido
- Formula inovadora que permite um rendimento excepcional, sem comprometer o acabamento.
- A composição de minerais e a sua aplicação na espuma permite uma otimização da duração do grão, sem colmatar aumentando a duração da esponja.

**Aplicação:** Produto de alto rendimento para acabamento de superfícies em todo o tipo de materiais na indústria automóvel.

Dimensiones / Dimensões [mm]	Grano / Grão	Referencia	
120 x 98 x 13 Marrón	320/400/500	TY0025	250
120 x 98 x 13 Verde	600/800/1000	TY0026	250
120 x 98 x 13 Purpura	1000/1200/1500	TY0027	250

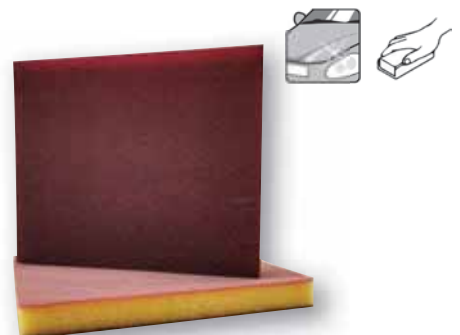

## Esponjas de carrocerero / Esponjas auto

BLANCA / BRANCA

### Propiedades:

- Material abrasivo en 1 cara
- Lavable y reutilizable
- Puede utilizarse en seco y mojado

**Campo de Aplicación:** Producto de alto rendimiento para el acabado de superficies en todo tipo de materiales en sectores como el mercado del mueble, automoción y aeronautico.

### Propiedades:

- Material abrasivo de 1 lado

**Aplicação:** Produto de alta performance para acabamento de superfícies em todos os tipos de materiais em áreas como mobiliário, automóvel e aeronáutico.

Descripción / Descrição [mm]	Grano / Grão	Referencia	
140 x 115 x 5	Medio / Médio	TY0028	100
140 x 115 x 5	Fino	TY0029	100
140 x 115 x 5	Superfino	TY0030	100
140 x 115 x 5	Ultrafino	TY0031	100
140 x 115 x 5	Microfino	TY0032	100

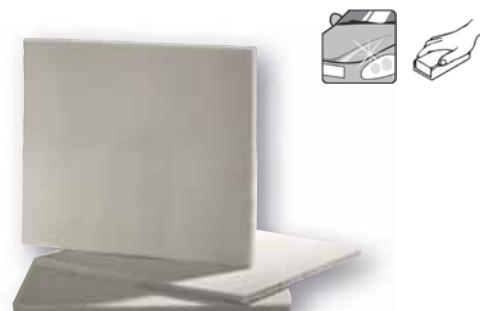

### Usos principales

**Matear superficies** antes de pintar o repintar (mejora la adherencia).

**Eliminar ligeros defectos** en capas de aparejo o imprimación.

**Lijado entre capas** de barniz o pintura para suavizar.

Trabajos en **esquinas y bordes redondeados** donde una lija plana no llega.

### Tipos de grano más comunes

**Groeso (P180–P320):** Desbaste suave, eliminación de pintura vieja en zonas pequeñas.

**Medio (P400–P600):** Preparación antes de pintura base.

**Fino (P800–P1000):** Lijado intermedio entre capas de barniz.

**Muy fino / Ultrafino (P1200–P1500):** Acabados de alto brillo antes del pulido.

### Técnica de uso

**En seco:** ideal para matear o preparar superficies antes de imprimir.

**En húmedo:** prolonga la vida de la esponja, reduce polvo y evita sobrecalentamiento.

Movimientos **circulares o en cruz** para cubrir bien toda la zona.

Presión ligera y uniforme para no rebajar demasiado la capa.

### Cuidados y consejos

Lávalas bien después de usarlas en húmedo para eliminar residuos y evitar que el abrasivo se embote.

No las uses sobre suciedad o polvo grueso (puede rayar la superficie).

Guarda cada grano por separado para no mezclar partículas más gruesas con las finas.

### Usos principais

**Fosquear superficies** antes de pintar ou repintar (melhora a aderência).

**Eliminar pequenos defeitos** em camadas de primer ou fundo.

**Lixamento entre camadas** de verniz ou tinta para suavizar.

Trabalhos em **cantos e bordas arredondadas** onde uma lixa plana não alcança.

### Tipos de grão mais comuns

**Grosso (P180–P320):** Desbaste leve, remoção de tinta velha em áreas pequenas.

**Médio (P400–P600):** Preparação antes da tinta de base.

**Fino (P800–P1000):** Lixamento intermediário entre camadas de verniz.

**Muito fino / Ultrafino (P1200–P1500):** Acabamentos de alto brilho antes do polimento.

### Técnica de uso

**A seco:** ideal para fosquear ou preparar superfícies antes de aplicar primer.

**A úmido:** prolonga a vida da esponja, reduz pó e evita superaquecimento

Movimentos **circulares ou em cruz** para cobrir bem toda a área.

Pressão leve e uniforme para não retirar em excesso a camada.

### Cuidados e conselhos

Lave bem após usar a humido para eliminar resíduos e evitar que o abrasivo se embote.

Não use sobre sujidade ou pó grosso (pode riscar a superfície).

Guarde cada grão separado para não misturar partículas grossas com as finas.



# Accesorios

## **Acesórios**

PLATO SOPORTE STANDARD PARA DISCOS DE FIBRA / PRATO SUPORTE PARA DISCOS DE FIBRA.....	104
PLATO DE CAUCHO VERY HARD BLACK ESTRIADO / PRATO DE BORRACHA MUITO DURO .....	104
PLATO SOPORTE EXTRA-FLEXIBLE PARA DISCOS DE FIBRA / PRATO SUPORTE EXTRA-FLEXÍVEL PARA DISCOS DE FIBRA .....	105
PLATO PARA LIJADORAS ROTOORBITALES - BASE HOOK&LOOP / PRATO COM BASE DE HOOK&LOOP PARA LIXADORAS ROTORBITAIS.....	105
PLATO SOPORTE TURBO BLANCO MEDIUM / PRATO SUPORTE TURBO BRANCO MÉDIO.....	106
PLATO PARA AMOLADORAS ANGULARES-BASE HOOK&LOOP / PRATO COM BASE EM HOOK&LOOP PARA REBARBADORA.....	106
PLATO PARA AMOLADORAS ANGULARES FINOS HOOK&LOOP / PRATO FINO EM HOOK&LOOP PARA REBARBADORA.....	107
SOPORTE ESPUMA AMORTIGUADOR PARA PLATOS CON HOOK&LOOP / ALMOFADA DE ESPUMA PARA PRATOS DE APOIO COM HOOP&LOOP .....	107
ADAPTADORES ADHESIVO-HOOK&LOOP / ADAPTADORES DE HOOK&LOOP-ADESIVO .....	108
PLATO SUPLEMENTO HOOK&LOOP / PRATO SUPLEMENTO HOOK&LOOP.....	108
SOPORTE DE GOMA PARA BANDAS SB / SUPORTES DE BORRACHA PARA BANDAS SB.....	109
SOPORTES DE GOMA PARA CONOS DE LIJA / SUPORTES DE BORRACHA PARA CONES DE LIJA .....	110
SOPORTES CON VÁSTAGO 6 MM PARA DISCOS DE CAMBIO RÁPIDO / SUPORTES COM HASTE 6 MM PARA DISCOS DE MUDANÇA RÁPIDA.....	110

## Accesorios / Acesórios

Amplia gama de accesorios que se adaptan perfectamente a cada producto abrasivo seleccionado y ayudan a obtener el máximo rendimiento en cada aplicación.

*Vasta gama de acessórios que combinam perfeitamente com cada produto abrasivo selecionado e ajudam obter o máximo desempenho em todas as aplicações.*

### Plato soporte standard para discos de fibra / Prato suporte para discos de fibra

**Propiedades:** Plato soporte para operaciones de lijado con fuerte contacto y rapidez eliminando material. Para uso en maquinas amoladoras angulares.

*Propiedades: Prato de suporte para lixagem agressiva e de rápida eliminação de material. Para uso em máquinas rebarbadoras.*



Diám. [mm]	Tuerca / Porca	MAX RPM	Referencia	
115	M14	20000	SP0001	1
125	M14	20000	SP0002	1
180	M14	10000	SP0003	1
230	M14	6500	SP0004	1

### Plato de caucho Very Hard Black Estriado / Prato de borracha muito duro

**Propiedades:** Plato soporte para operaciones de lijado con fuerte contacto y rapidez eliminando material. Para uso en maquinas amoladoras angulares. Recomendado para la eliminación de sobre espesor de soldaduras pequeñas.

*Propiedades: Prato de suporte para lixagem agressiva e de rápida eliminação de material. Para uso em máquinas rebarbadoras.falta parte traducción.*



Diám. [mm]	Tuerca / Porca	MAX RPM	Referencia	
115	M14	20000	SP0070	1
125	M14	20000	SP0005	1
180	M14	10000	SP0006	1

## Plato soporte extra-flexible para discos de fibra / Prato suporte extra-flexível para discos de fibra

**Propiedades:** Plato soporte para un lijado suave y flexible especialmente indicado para operaciones de acabado. Para uso en maquinas amoladoras angulares.

**Propiedades:** Prato para lixagem suave e flexível. Especialmente indicado para acabamentos. Para uso em máquinas rebarbadoras.



Diám. [mm]	Tuerca / Porca	MAX RPM	Referencia	
115	M14	20000	SP0007	1
125	M14	20000	SP0008	1
150	M14	15000	SP0009	1
180	M14	10000	SP0010	1

## Plato para lijadoras rotoorbitales - base Hook&Loop / Prato com base de Hook&Loop para lixadoras rotoorbitais

**Propiedades:** Plato soporte para un lijado suave y flexible especialmente indicado para operaciones de acabado. Capa intermedia de goma celular espesor 12 mm. Para uso en maquinas lijadoras rotoorbitales.

**Propiedades:** Prato para lixagem suave e flexível. Especialmente indicado para acabamentos. Camada intermédia de espuma de borracha de 12 mm de espessura. Para uso em máquinas rotoorbitais.



Diám. [mm]	Perforaciones / Rosca	Referencia	
125	8 Perf.	SP0013	1
150	15 Perf. M8	SP0014	1
150	6+8 Perf. Rosca UNF 5/16"	SP0015	1
150	8 Perf. M8	SP0016	1
150	6 Perf. Rosca M8	SP0017	1
150	6 Perf. Rosca Unf 5/16"	SP0018	1
150	51 Perf. Rosca Unf 5/16"	SP0073	1

### Plato soporte Turbo Blanco Medium / Prato suporte Turbo Branco Médio

**Propiedades:** Plato de soporte fabricado en caucho de dureza media, diseñado para el montaje de discos abrasivos de fibra y otros consumibles sobre amoladoras angulares. Proporciona una base estable, flexible y resistente que garantiza un lijado uniforme y un mayor control durante el trabajo.

**Propiedades:** Prato de suporte fabricado em borracha de dureza média, concebido para a montagem de discos abrasivos de fibra e outros consumíveis em esmerilhadoras angulares. Proporciona uma base estável, flexível e resistente que garante um lixamento uniforme e um maior controlo durante o trabalho.



Diám. [mm]	Tuerca / Rosca	MAX RPM	Referencia	
125	M14	20.000	SP0071	1
180	M14	10.000	SP0072	1

### Plato para amoladoras angulares-base Hook&Loop / Prato com base em Hook&Loop para rebarbadora

**Propiedades:** Plato soporte para un lijado suave y flexible especialmente indicado para operaciones de acabado. Capa intermedia de goma celular espesor 12 mm. Para uso en maquinas amoladoras angulares.

**Propiedades:** Prato para lixagem suave e flexível. Especialmente indicado para acabamentos. Camada intermédia de espuma de borracha de 12 mm de espessura. Para uso em máquinas rebarbadoras.



Diám. [mm]	Tuerca / Rosca	MAX RPM	Referencia	
115	M14	7.500	SP0019	1
125	M14	6.500	SP0020	1
150	M14	5.500	SP0021	1
180	M14	4.500	SP0022	1

## Plato para amoladoras angulares finos Hook&Loop / Prato fino em Hook&Loop para rebarbadora

**Propiedades:** Plato soporte para un lijado suave y flexible especialmente indicado para operaciones de acabado. Sin espuma intermedia. Para uso en máquinas amoladoras angulares.

**Propiedades:** Prato para lixagem suave e flexível. Especialmente indicado para acabamentos. Camada intermédia de espuma de borracha de 12 mm de espessura. Para uso em máquinas rebarbadoras.



Diám. [mm]	Tuerca / Rosca	MAX RPM	Referencia	
115	M14	7.500	SP0023	1
125	M14	6.500	SP0024	1
150	M14	5.500	SP0025	1
180	M14	4.500	SP0026	1

## Soporte espuma amortiguador para platos con Hook&Loop / Almofada de espuma para pratos de apoio com Hoop&Loop

**Propiedades:** Soporte amortiguador para uso sobre platos en lijadoras rotoorbitales, para dar mayor flexibilidad, se coloca entre el plato y el disco abrasivo. Lleva Hook&Loop en ambas caras. Espesor de la espuma 12 mm.

**Propiedades:** Suporte de espuma para uso em pratos de rotoorbital. Para proporcionar maior flexibilidade é colocada entre o prato e o disco abrasivo. Hook&Loop dos dois lados. 12 mm de espessura.





Diám. [mm]	Perforaciones / Perfurações	MAX RPM	Referencia	
125	Tipo 5	13.000	SP0027	10
150	Tipo 0	13.000	SP0028	10
150	Tipo 12	13.000	SP0029	10
150	Tipo 9	13.000	SP0030	10
150	Tipo 5	13.000	SP0031	10
150	51 Perf. Rosca Unf 5/16"	-	SP0073	1

### Adaptadores adhesivo-Hook&Loop / Adaptadores de adhesivo Hook&Loop

**Propiedades:** Adaptador de Hook&Loop para platos con base adhesiva. Adaptador por una cara adhesivo y por otra Hook&Loop.

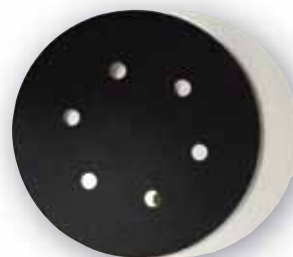
**Propriedade:** Adaptador de Hook&Loop com base adesiva. Um lado de Hook&Loop outro lado em adesivo.





Diám. [mm]	Perforaciones / Perfurações	Referencia	
125	Tipo 8	SP0069	10
150	Tipo 0	SP0032	10
150	Tipo 5	SP0070	10
150	Tipo 6	SP0033	10

### Plato Suplemento Hook&Loop / Prato Suplemento Hook&Loop

**Propiedades:** Accesorio plato suplemento con Hook&Loop Macho/Hembra.

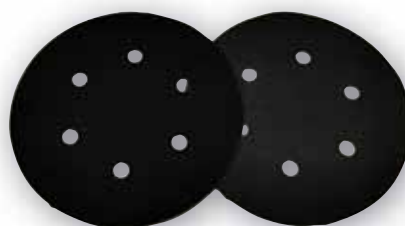
**Propriedade:** Acessório prato suplemento Hook&Loop. Macho/Femia.



Diám. [mm]	Perforaciones / Perfurações	Referencia	
115	Tipo 0	SP0064	10
125	Tipo 0	SP0065	10
125	Tipo 8	SP0066	10
150	Tipo 0	SP0063	10
150	Tipo 49	SP0067	10
150	Tipo 5	SP0034	10
150	Tipo 6	SP0062	10
180	Tipo 24	SP0068	10

## Soporte de goma para bandas SB / Suportes de borracha para bandas SB

**Propiedades:** Soporte de goma reutilizable para las espirabandas de forma cilíndrica. De montaje y desmontaje sencillo con un giro.

**Descrição:** Suporte de borracha reutilizável para as bandas SB. As ranhuras características dos nossos suportes expandem-se com a rotação, garantindo uma fixação segura das bandas. De montagem e desmontagem simples com uma torção.



Dimensiones / Dimensões [mm]	Diám. Vástago / Diâm. da haste [mm]	MAX RPM	Referencia	
10 x 10	6	57000	SP0039	5
10 X 20	3	57000	SP0040	5
10 x 20	6	57000	SP0041	5
10 x 30	3	57000	SP0042	5
10 x 30	6	57000	SP0043	5
13 x 25	6	44000	SP0044	5
15 x 30	6	38000	SP0045	5
19 x 25	6	30000	SP0046	5
20 x 30	6	26000	SP0047	5
22 x 20	6	26000	SP0048	5
25 x 25	6	22500	SP0049	5
30 x 20	6	12500	SP0050	5
30 x 30	6	19000	SP0051	5
38 x 25	6	15000	SP0052	5
45 x 30	6	13000	SP0053	5
45 x 30	8	13000	SP0054	5
51 x 25	6	11200	SP0055	5
60 x 30	6	9500	SP0056	5
75 x 30	8	6500	SP0057	5
100 x 40	8	4000	SP0058	5

### Soportes de goma para conos de lija / Suportes de borracha para conos de lixa

**Propiedades:** Soporte de goma reutilizable para las espirabandas de forma cónica. De montaje y desmontaje sencillo con un giro.

**Descrição:** Suporte de borracha reutilizável para os conos de lixa. As ranhuras características dos nossos suportes expandem-se com a rotação, garantindo uma fixação segura dos conos. De montagem e desmontagem simples com uma torção.



D1/D2 x Largo /Longo [mm]	Diám. Vástago / Diám. da haste [mm]	MAX RPM	Referencia	
20/14 x 63	6	21000	SP0059	1
29/22 x 30	6	21000	SP0060	1
36/22 x 60	6	13500	SP0061	1

### Platos soporte / Pratos de suporte

SOPORTES CON VÁSTAGO 6 MM PARA DISCOS DE CAMBIO RÁPIDO / SUPORTES COM HASTE 6 MM PARA DISCOS DE MUDANÇA RÁPIDA

**Propiedades:** Soportes de dureza media con vástago de 6 mm para discos de cambio rápido con sistema de roscado ( R).

**Tipos de fijación**

Sistema Roscado - R. Sujección con eje roscado macho pegado al soporte del abrasivo.

**Propriedades:** Suportes de dureza média com haste de 6 mm para discos de mudança rápida com sistema de rosca ( R).

**Tipos de fixação**

Sistema Roscado - R. Fixação com eixo roscado macho colado ao suporte do abrasivo

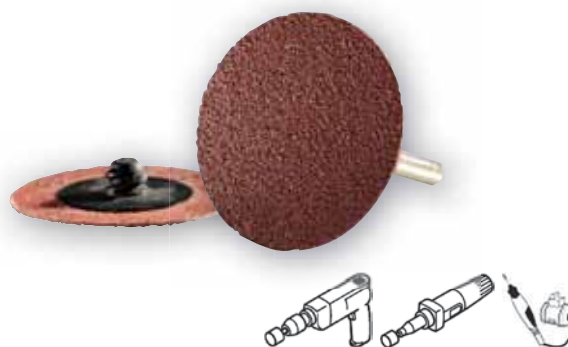

Diám [mm]	Sistema*	MAX RPM	Referencia	
25	ROSCA	40000	SP0035	1
38	ROSCA	30000	SP0036	1
50	ROSCA	30000	SP0037	1
75	ROSCA	28000	SP0038	1

\* Tipos de agarre / Tipos de fixação.  
R = Sistema Roscado / Sistema Roscado.



# Productos para el pulido

## ***Produtos para polimento***

DISCOS DE CUERDA / <i>DISCOS CORDA</i> .....	112
DISCOS DE CUERDA PARA SATINADORA / <i>CORDA DE DISCOS DE POLIMENTO</i> .....	112
DISCOS DE TRAPO PARA SATINADORA / <i>DISCOS DE POLIMENTO EN TELA PARA SATINADORA</i> .....	113
DISCOS DE TRAPO COSIDOS / <i>DISCOS DE PANO COSIDOS</i> .....	113
DISCOS DE TRAPO VENTILADOS / <i>DISCOS VENTILADOS DE PANO</i> .....	113
DISCOS TRAPO-SISAL COSIDO / <i>DISCOS COSTURADOS PANO-SISAL</i> .....	114
DISCOS LAMINAS VERTICALES DE FIELTRO / <i>DISCOS LAMELADOS DE FELTRO VERTICAIS</i> .....	114
CEPILLO CON VÁSTAGO CON LÁMINA ENTERA DE FIELTRO / <i>LAMELAS COM HASTE DE LÂMINAS DE FELTRO INTEIRAS E FLEXÍVEIS</i> ...	115
BARRA DE PASTA DE PULIR / <i>BARRAS DE PASTA DE POLIMENTO</i> .....	115

## Productos para el pulido / Productos para polimento

En el acabado de una pieza, el pulido de la misma es el último paso del proceso y uno de los más importantes ya que de él depende su buena imagen final, es por ello que los productos de pulido que ofrecemos le ayudarán a conseguir el mejor acabado y el brillo requerido en todo tipo de metales de una manera rápida y sencilla.

*No acabamento de uma peça, o polimento é o último passo do processo e um dos mais importantes, uma vez que, dele depende uma boa imagem final. É por isso que os produtos de polimento que oferecemos o vão ajudar a conseguir o melhor acabamento e brilho requerido em todo o tipo de metais e de forma rápida e simples.*

### Discos de cuerda / Discos Corda

**Descripción:** El disco de cuerda de sisal ofrece un gran poder de corte unido a una buena capacidad de ventilación y flexibilidad. Alta capacidad de corte y duración gracias al tratamiento de impregnación. Confeccionado con cuerda de sisal. Indicado para un pulido intenso sin calentamiento en diversos tipos de piezas tanto lisas como de contornos muy acentuados ya que consigue aumentar la flexibilidad y adaptación.

**Aplicación:** Se emplea tanto en máquinas manuales como automáticas. Para prevenir la rotura de la fibra se recomienda emplearlo con impregnación más o menos fuerte según el trabajo a realizar. Recomendamos usar impregnaciones que eleve el poder de retención de la pasta de pulir. Se emplea para trabajos de pre-pulido y pulidos de acero inoxidable, limpieza de soldaduras, etc.

*Descrição: O disco de corda e sisal oferece um grande poder de corte unido a uma boa capacidade de ventilação e flexibilidade. O tratamento de impregnação aumenta ainda mais a capacidade de corte e a duração do disco. Indicado para polimento intenso sem aquecimento em diversos tipos de peças, tanto lisas como com contornos acentuados, dada a sua flexibilidade.*

*Aplicação: Utiliza-se tanto em máquinas manuais como em máquinas automáticas. Para prevenir a rotura da fibra recomenda-se a utilização com impregnação relativamente forte, de acordo com o trabalho a realizar. Recomendado para trabalhos de pré polimento e polimento de aços inoxidáveis, limpeza de soldaduras, etc.*

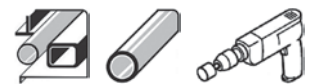

Diám. [mm]	Agujero / Orificio [mm]	Descripción / Descrição	Referencia	
150	24 (con grapa / com grampo)	Cuerda doble con tratamiento / Corda duplo com tratamento	PU0001	1
150	28 (sin grapa / sem grampo)	Cuerda doble con tratamiento / Corda duplo com tratamento	PU0002	1
300	80 (sin grapa / sem grampo)	Cuerda doble con tratamiento / Corda duplo com tratamento	PU0003	1

### Discos de cuerda para satinadora / Corda de discos de polimento

**Descripción:** El disco de cuerda de sisal ofrece un gran poder de corte unido a una buena capacidad de ventilación y flexibilidad. Alta capacidad de corte y duración gracias al tratamiento de impregnación.

*Descrição: o disco de corda de sisal oferece uma grande capacidade de desgaste em conjunto com boa ventilação e flexibilidade. Alta capacidade de corte e durabilidade graças ao tratamento de impregnação.*



Diámetro x Ancho / Diámetro x Largura [mm]	Agujero / Orificio [mm]	Descripción / Descrição	Referencia	
100 x 100	19	Cuerda Impregnado / Corda impregnado	PU0005	2
100 x 100	19	Cuerda Natural / Corda natural	PU0006	2

### Discos de trapo para satinadora / *Discos de polimento en tela para satinadora*

**Descripción:** Los discos de trapo de algodón ventilado están diseñados para el pulido brillo y brillo espejo en máquinas satinadoras. Muy utilizadas en talleres y carpinterías metálicas para el pulido y tratamientos de acero inoxidable, pulido de madera y plásticos.

**Descrição:** Os discos de tecido de algodão ventilados são projetados para polimento de brilho e brilho espelho em máquinas de acabamento acetinado. Amplamente utilizado em oficinas e carpinteria metálica para polimento e tratamento de aço inoxidável, polimento de madeira e plásticos.



Diámetro x Ancho / <i>Diâmetro x Largura [mm]</i>	Agujero / <i>Orifício [mm]</i>	Descripción / <i>Descrição</i>	Referencia	
100 x 100	19	Blanco ventilado / <i>Branco ventilado</i>	PU0040	2

### Discos de trapo cosidos / *Discos de pano cosidos*

**Descripción:** Los discos de trapo de tela de algodón se emplean en todos los sectores del trabajo de metales, aleaciones metálicas, madera, mármol, para operaciones de pulido y abrillantado. Su configuración de capas cosidas le confiere una mayor agresividad que los discos de trapo convencionales.

**Descrição:** Os discos de pano de algodão são utilizados em todos os sectores de metalurgia, ligas de metal, madeira e mármore, para polimento e abrilhantar. A sua configuração de camadas cozidas confere-lhe uma maior agressividade em relação aos discos de pano convencionais.



Diám. x Espesor [mm]	Agujero / <i>Orifício [mm]</i>	Descripción / <i>Descrição</i>	Referencia	
125 x 11	5	Cosido-Blanco / <i>Costurado-Branco</i>	PU0007	1
150 x 11	15	Cosido-Blanco / <i>Costurado-Branco</i>	PU0008	1
175 x 11	15	Cosido-Blanco / <i>Costurado-Branco</i>	PU0009	1
200 x 11	15	Cosido-Blanco / <i>Costurado-Branco</i>	PU0010	1
250 x 11	15	Cosido-Blanco / <i>Costurado-Branco</i>	PU0011	1
300 x 10	15	Cosido-Blanco / <i>Costurado-Branco</i>	PU0012	1
350 x 11	20	Cosido-Blanco / <i>Costurado-Branco</i>	PU0013	1

### Discos de trapo ventilados / *Discos ventilados de pano*

**Descripción:** Los discos de trapo de tela de algodón se emplean en todos los sectores del trabajo de metales, aleaciones metálicas, madera, mármol, para operaciones de pulido y abrillantado.

**Descrição:** Discos de pano de algodão usados em todos os setores da metalurgia, ligas de metal, madeira, mármore, para polimento e abrillantar.



Diám. [mm]	Agujero / Orificio [mm]	Descripción / Descrição	Referencia	
120	19	Blanco ventilado con grapa en eje / Branco ventilado com grampo no eixo	PU0014	1
150	25	Blanco ventilado con grapa en eje / Branco ventilado com grampo no eixo	PU0015	1
150	50	Blanco ventilado sin grapa en eje / Branco ventilado sem grampo no eixo	PU0016	1
300	80	Blanco ventilado con grapa en eje / Branco ventilado com grampo no eixo	PU0017	1
300	80	Naranja ventilado con grapa en eje / Laranja ventilado com grampo no eixo	PU0018	1

### Discos Trapo-Sisal Cosido / *Discos costurados Pano-Sisal*

**Descripción:** Los discos de trapo-sisal se emplean junto con las pastas de pulir, para el pulido, abrillantado y eliminación de pequeñas marcas en todo tipo de superficies.

**Descrição:** Os discos de pano-sisal são utilizados em conjunto com as pastas de polimento para abrillantar, polir e eliminar pequenas marcas em todas as superfícies.



Diám. x Espesor [mm]	Agujero / Orificio [mm]	Descripción / Descrição	Referencia	
150 x 10	20	Cosido Trapo-Sisal / Costurado Pano-Corda	PU0019	1
200 x 10	20	Cosido Trapo-Sisal / Costurado Pano-Corda	PU0020	1
250 x 10	20	Cosido Trapo-Sisal / Costurado Pano-Corda	PU0021	1
300 x 10	20	Cosido Trapo-Sisal / Costurado Pano-Corda	PU0022	1
350 x 10	20	Cosido Trapo-Sisal / Costurado Pano-Corda	PU0023	1

## Discos laminas verticales de fieltro / *Discos lamelados de fieltro verticais*

**Descripción:** Los discos de láminas verticales de fieltro se utilizan conjuntamente con las pastas de pulido para conseguir pulidos espejo de alto brillo, sobre superficies de acero, acero inoxidable y materiales no férricos.

**Descrição:** Os discos de fieltro verticais são utilizados em conjunto com pastas de polimento para obter o efeito espelho de alto brilho em aço, aço inoxidável e materiais sem ferro.



Diám. [mm]	Agujero / Orificio [mm]	Descripción / Descrição	Referencia	
115	22	Fieltro Fibra de Vidrio Plano Medio / <i>Feltro Fibra de Vidro Plano Medium</i>	PU0039	10

## Cepillo con vástago con lámina entera de fieltro / *Lamelas com haste de lâminas de feltro inteiras e flexíveis*

**Descripción:** Cepillos desarrollados para el último proceso de pulido, una vez eliminadas todas las ralladuras y arañazos. Consiguiendo un efecto espejo en metales.

**Compuesto de láminas de fieltro enteras flexibles:** ayuda a evitar el sobrecalentamiento, se adapta a la superficie garantizando un contacto suave y controlado durante el trabajo. Se usa con pastas abrasivas.

**Descrição:** Roda de lamelas desenvolvida para o ultimo processo de polimento, uma vez eliminadas todas as marcas e riscos, obtêm um efeito espelho em metais.

**Composta por lâminas de feltro inteiras e flexíveis:** Ajuda a evitar o sobreaquecimento, adapta-se a superfície e garante um contacto suave e controlado durante o trabalho. Utiliza-se com pasta abrasiva.



Diám x Alt x Ø Vást [mm]	Descripción / Descrição	Referencia	
30 x 30 x 6	Lámina entera Fieltro / <i>Lâmina de feltrointeira</i>	PU0028	10
40 x 30 x 6	Lámina entera Fieltro / <i>Lâmina de feltrointeira</i>	PU0029	10
50 x 30 x 6	Lámina entera Fieltro / <i>Lâmina de feltrointeira</i>	PU0030	10
60 x 30 x 6	Lámina entera Fieltro / <i>Lâmina de feltrointeira</i>	PU0031	10
80 x 30 x 6	Lámina entera Fieltro / <i>Lâmina de feltrointeira</i>	PU0032	10

## Barra de pasta de pulir / *Barras de pasta de polimento*

**Descripción:** Las pastas de pulir se utilizan junto con los discos de trapo o sisal y combinando los diferentes tipos existentes se consigue desde un prepulido hasta un acabado brillante en todo tipo de metales.

**Descrição:** As pastas de polimento são usadas com os discos de pano ou sisal, e combinando os diferentes tipos existentes é alcançado desde um pré-polido até um acabamento brilhante em todos os metais.



Tipo	Color	Aplicación   <i>Aplicação</i>	Referencia	
Barra de pasta solida / <i>Barra de massa sólida</i>	Blanca / <i>Branca</i>	Brillo metales / <i>Metais brilhar</i>	PU0033	1
Barra de pasta solida / <i>Barra de massa sólida</i>	Rosa / <i>Rosa</i>	Brillo Inox / <i>Inox brilho</i>	PU0034	1
Barra de pasta solida / <i>Barra de massa sólida</i>	Marrón / <i>Marrom</i>	Pulido materiales no férricos / <i>Materiais não ferrosos polido</i>	PU0035	1
Barra de pasta solida / <i>Barra de massa sólida</i>	Negra / <i>Preto</i>	Semi-desbaste materiales férricos / <i>Semi-moagem de materiais ferrosos</i>	PU0036	1
Barra de pasta solida / <i>Barra de massa sólida</i>	Verde / <i>Verde</i>	Brillo especial Inox, Super-acabado / <i>Inox brilho, Super-acabamento</i>	PU0037	1
Barra de pasta solida / <i>Barra de massa sólida</i>	Azul / <i>Azul</i>	Brillo especial Inox / <i>Inox brilho</i>	PU0038	1

### INSTRUCCIONES GENERALES DE USO – PASTAS DE PULIR

#### 1 Disco adecuado

Seleccionar el disco según fase trabajo:

- **Fieltro** → Brillo final
- **Trapo** → Pulido intermedio
- **Sisal** → Desbaste
- **Trapo / Sisal** → Desbaste



**Fieltro** **Trapo** **Sisal** **Trapo/Sisal**  
→ Brillo → Pulido intermedio → Desbaste

#### 2 Carga correcta

- Aplicar la pasta con la máquina en marcha.
- Desbastar con sisal o trapo/sisal.
- Pulir con trapo.
- Abrillantar con fieltro.



#### 3 No mezclar compuestos

- Utilizar un disco para cada tipo de pasta.



#### 4 Presión adecuada

Trabajar sin excesiva presión.

- Dejar que la pasta y el disco hagan el trabajo.
- Demasiada presión genera calor y marcas.



#### 5 Secuencia de pulido

Trabajar por etapas.

- 1 Pasta gruesa → Desbaste
- 2 Pasta media → Pulido
- 3 Pasta fina → Brillo

#### 6 Limpieza y almacenamiento





# Discos de corte y desbaste

---

## *Discos de corte e rebarbar*

DISCOS DE CORTE FINOS / <i>DISCOS DE CORTE FINOS</i> .....	119
SPARKFLEX PERFORMANCE PLUS .....	119
SPARKFLEX PREMIUM.....	120
SPARKFLEX SUPREME PLUS .....	120
DISCOS DE CORTE / <i>DISCOS DE CORTE</i> .....	121
SPARKFLEX PERFORMANCE.....	121
SPARKFLEX PREMIUM.....	121
SPARKFLEX XTREM .....	122
DISCOS DE DESBASTE / <i>DISCOS DE DESBASTE</i> .....	122
SPARKFLEX PERFORMANCE.....	122
SPARKFLEX PREMIUM.....	123

## Discos de corte y desbaste / Discos de corte e rebarbar

Los discos de corte y desbaste SPARKFLEX® están fabricados bajo el standard de calidad ISO 9001 y cumplen con la normativa FEPA que regula la calidad y seguridad en la fabricación de abrasivos, siguiendo en este caso la normativa EN-12413, sigan las recomendaciones explicadas a continuación:

*Os discos de corte e rebarbar SPARKFLEX® são fabricados de acordo com as normas ISO 9001 e as normas FEPA que regulamentam a qualidade e segurança na fabricação de abrasivos, seguindo neste caso a norma EN-12413. Na sua utilização siga as recomendações abaixo:*

### Explicación del marcado requerido por la EN 12413 / Explicação da marcação requerida pela norma EN 12413



1	Restricción de uso - <i>Restrição de utilização</i>	6	Código de Trazabilidad / Rango de caducidad* - <i>Código de rastreabilidade/ Período de validade</i>
2	Máxima velocidad de trabajo - <i>Velocidade máxima de trabalho</i>	7	Marca y/o referencia - <i>Marca e/ou referência</i>
3	Máxima rotación - <i>Rotação máxima</i>	8	Aplicación - <i>Aplicação</i> (Opcional)
4	Declaración de conformidad - <i>Declaração de conformidade</i>	9	Dimensiones (mm) - <i>Dimensões (mm)</i>
5	Pictogramas de seguridad - <i>Pictogramas de segurança</i>	10	Tipología ISO / Forma - <i>Tipo ISO / Forma</i> (Opcional)

### RANGO DE CADUCIDAD EN ANILLA METÁLICA / PERIODO DE VALIDADE NO ANEL METÁLICO

V = FECHA DE CADUCIDAD (TRIMESTRE DE PRODUCCION + 3 AÑOS) / DATA DE VALIDADE (TRIMESTRE DE PRODUÇÃO + 3 ANOS)

	V01	V04	V07	V10
	1 st quarter	2nd quarter	3rd quarter	4th quarter



#### EJEMPLO / EXEMPLO:

V04/2025 Indica que la producción se hizo el 2º trimestre de 2022 y avisa de su utilización no posterior al 2º trimestre de 2025.

*V04/2025 Indica que os discos foram produzidos no 2º trimestre de 2022 e recomendamos a sua utilização não posterior ao 2º trimestre de 2025.*



Por favor sigan todas las indicaciones de seguridad marcadas en las instrucciones de la máquina antes de usar nuestros productos, si tiene alguna duda consulta la página indicada en el código QR.

*Por favor, siga todas as indicações de segurança marcadas nas instruções da máquina antes de usar os nossos produtos, se tiver alguma dúvida consulte a página indicada no QR code.*

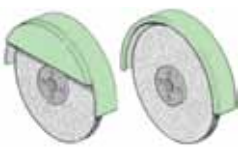

Formas de discos según uso / Formas de discos segundo o uso		
Desbaste / <i>Rebarbagem</i> TYPE 27		Corte / <i>Corte</i> TYPE 41 TYPE 42
Protecciones recomendadas para el desbaste / <i>Proteções recomendadas para rebarbar</i>		Protecciones recomendadas para corte / <i>Proteções recomendadas para corte</i>
Discos de 180 y 230 de diámetro / <i>Discos de 180 y 230 de diámetro</i>	Discos de diámetro <180 mm / <i>Discos de diâmetro &lt;180 mm</i>	Para discos de corte de todos los diámetros / <i>Para discos de corte de todos os diâmetros</i>

## DISCOS DE CORTE FINOS / *DISCOS DE CORTE FINOS*

### Sparkflex Performance Plus

#### DISCOS FINOS

**Descripción:** El Sparkflex Performance Plus es un disco de corte universal de alto rendimiento, diseñado para ofrecer cortes precisos y eficientes en aceros, aceros inoxidable y aceros especiales. Su estructura ultrafina permite cortes rápidos y limpios con bajo esfuerzo y mínima vibración, garantizando un acabado de alta calidad. Destaca por su excelente capacidad de corte, larga vida útil y alta precisión, lo que reduce la frecuencia de cambio de discos, minimiza el desperdicio de material y lo convierte en una herramienta ideal para trabajos exigentes que requieren eficiencia, durabilidad y resultados profesionales.

**Descrição:** O Sparkflex Performance Plus é um disco de corte universal de alto desempenho, projetado para oferecer cortes precisos e eficientes em aços, aços inoxidáveis e aços especiais. A sua estrutura ultrafina permite cortes rápidos e limpos com baixo esforço e mínima vibração, garantindo um acabamento de alta qualidade. Destaca-se pela excelente capacidade de corte, longa vida útil e alta precisão, reduzindo a frequência de troca de discos, minimizando o desperdício de material e tornando-se uma ferramenta ideal para trabalhos exigentes que requerem eficiência, durabilidade e resultados profissionais.



Diám (mm)	Esp. (mm)	Agujero/ Furo (mm)	Especificación / Especificação	Forma	Referencia	
115	1	22,23	Corte / Corte	T41	DC0001	50
125	1	22,23	Corte / Corte	T41	DC0002	50
115	1,6	22,23	Corte / Corte	T41	DC0079	50
125	1,6	22,23	Corte / Corte	T41	DC0080	50
180	1,6	22,23	Corte / Corte	T41	DC0003	50

## Sparkflex Premium

**Descripción:** Disco de gran exigencia, línea de corte de discos finos, alto poder de corte y rendimiento, precisión en el corte sin rebabas ni residuos. Para el corte de chapas finas, perfiles, tubos y barras (de sección pequeña) de acero inoxidable y resistentes a los ácidos. Contenido de hierro, azufre y cloro < 0,1%, no contamina el material de trabajo.

**Descrição:** Discos de grande excelência, corte fino, alto poder de corte e rendimento, precisão no corte sem rebarbas nem detritos. Para corte de chapas finas, perfis, tubos e barras de aço inoxidável, resistente aos ácidos. Conteúdo de ferro, enxofre e cloro <0,1%, não contamina o material de trabalho.



Diám. (mm)	Esp. (mm)	Agujero / Furo (mm)	Especificación / Especificação	Forma	Referencia	
115	1	22,23	Corte inox	T41	DC0020	25
125	1	22,23	Corte inox	T41	DC0022	25
125	1,6	22,23	Corte inox	T41	DC0023	25
125	1,6	22,23	Corte inox	T42	DC0081	25
150	1,6	22,23	Corte inox	T41	DC0024	25
230	1,9	22,23	Corte inox	T42	DC0025	25

## Sparkflex Supreme Plus

**Descripción:** Sparkflex Supreme Plus es un disco cerámico diseñado para ofrecer máxima durabilidad, precisión y velocidad en una amplia gama de metales. Desarrollado con avanzada tecnología y grano abrasivo cerámico, proporciona un corte limpio, sin rebabas ni residuos, asegurando mayor productividad y menos interrupciones gracias a su larga vida útil. Su corte frío, uniforme y rápido reduce el esfuerzo del operario sobre la herramienta.

Ideal para el trabajo en tuberías de acero inoxidable, chapas finas, perfiles y barras de pequeña sección de acero, acero inoxidable y materiales resistentes a los ácidos.

**Descrição:** Sparkflex Supreme Plus é um disco cerâmico desenvolvido para oferecer máxima durabilidade, precisão e velocidade em uma ampla variedade de metais. Produzido com tecnologia avançada e grão abrasivo cerâmico, garante cortes limpos, sem rebarbas nem resíduos, proporcionando maior produtividade e menos interrupções graças à sua longa vida útil. Seu corte frio, uniforme e rápido reduz o esforço do operador sobre a ferramenta.

Ideal para trabalhos em tubos de aço inoxidável, chapas finas, perfis e barras de pequena seção de aço, aço inoxidável e materiais resistentes a ácidos.



Diám. (mm)	Esp. (mm)	Agujero / Furo (mm)	Especificación / Especificação	Forma	Referencia	
115	1	22,23	Corte	F41	DC0086	25/50/400
125	1	22,23	Corte	F41	DC0087	25/50/400
230	1,9	22,23	Corte	F42	DC0088	25/50/100

## DISCOS DE CORTE / DISCOS DE CORTE

### Sparkflex Performance

**Descripción:** Disco de uso universal para todos los trabajos de corte de aceros, aceros inoxidable y aceros especiales. Buena duración.

**Descrição:** Os discos de uso universal para todos os tipos de corte de aços, aços inoxidável e aços especiais. Boa durabilidade.



Diám. (mm)	Esp. (mm)	Agujero / Furo (mm)	Especificación / Especificação	Forma	Referencia	
115	3	22,23	Corte / Corte	T42	DC0004	25
125	3	22,23	Corte / Corte	T42	DC0005	25
150	3	22,23	Corte / Corte	T42	DC0006	25
180	3	22,23	Corte / Corte	T42	DC0007	25
230	3	22,23	Corte / Corte	T42	DC0008	25

### Sparkflex Premium

**Descripción:** Disco de gran exigencia, línea de corte, alto poder de corte y rendimiento, precisión en el corte sin rebabas ni residuos. Para el corte de chapas finas, perfiles, tubos y barras (de sección pequeña) de acero inoxidable y resistentes a los ácidos. Contenido de hierro, azufre y cloro < 0,1%, no contamina el material de trabajo.

**Descrição:** Discos de grande excelência, alto poder de corte e rendimento, precisão no corte sem rebarbas nem detritos. Para corte de chapas finas, perfis, tubos e barras de aço inoxidável, resistente aos ácidos. Conteúdo de ferro, enxofre e cloro < 0,1%, não contamina o material de trabalho.



Diám. (mm)	Esp. (mm)	Agujero / Furo (mm)	Especificación / Especificação	Forma	Referencia	
115	2,5	22,23	Corte inox	T42	DC0076	30
125	2,5	22,23	Corte inox	T42	DC0077	30
230	2,5	22,23	Corte inox	T42	DC0078	20

## Discos de corte y desbaste / Discos de corte e rebarbar

### Sparkflex Xtrem

**Descripción:** Disco de alto rendimiento para todos los trabajos de corte en aceros, aceros inoxidable y aceros especiales.

**Descrição:** Disco de alta performance para todos os trabalhos de corte em aços inoxidáveis e aços especiais.



Diám. (mm)	Esp. (mm)	Agujero / Furo (mm)	Especificación / Especificação	Forma	Referencia	
115	2,5	22,23	Corte	T42	DC0015	25
125	2,5	22,23	Corte	T42	DC0016	25
150	2,5	22,23	Corte	T42	DC0017	25
180	3	22,23	Corte	T42	DC0018	25
230	3	22,23	Corte	T42	DC0019	25

## DISCOS DE DESBASTE / DISCOS DE DESBASTE

### Sparkflex Performance

**Descripción:** Disco de uso universal para todos los trabajos de desbaste de aceros, aceros inoxidable y aceros especiales. Capacidad de desbaste y buena duración.

**Descrição:** Os discos de uso universal para todos os tipos desvaste de aços, aços inoxidável e aços especiais. Boa capacidade de corte e boa durabilidade.



Diám. (mm)	Esp. (mm)	Agujero / Furo (mm)	Especificación / Especificação	Forma	Referencia	
115	6,4	22,23	Desbaste / Rebarbagem	T27	DC0009	25
125	6,4	22,23	Desbaste / Rebarbagem	T27	DC0010	25
150	6,4	22,23	Desbaste / Rebarbagem	T27	DC0011	25
180	6,4	22,23	Desbaste / Rebarbagem	T27	DC0012	25
230	6,4	22,23	Desbaste / Rebarbagem	T27	DC0013	25

## Sparkflex Premium

**Descripción:** Sparkflex Premium es un disco Universal para todos los trabajos de desbaste de acero, acero inoxidable y aceros especiales. Alta capacidad de desbaste y buena duración.

**Descrição:** Sparkflex Premium é um disco universal para todos os trabalhos de desbaste em aço, aço inoxidável e aços especiais. Oferece alta capacidade de desbaste e boa durabilidade.



Diám. (mm)	Esp. (mm)	Agujero / Furo (mm)	Especificación / Especificação	Forma	Referencia	
115	6,5	22,23	Desbaste / Rebarbagem	F27	DC0082	10
125	6,5	22,23	Desbaste / Rebarbagem	F27	DC0083	10
180	6,5	22,23	Desbaste / Rebarbagem	F27	DC0084	10
230	6,5	22,23	Desbaste / Rebarbagem	F27	DC0085	10

## CONSEJOS

### ✓ ELECCIÓN DEL DISCO

#### Según el trabajo

Corte → Disco de corte (fino: 0,8-3 mm)  
Desbaste → Disco de desbaste (grueso: 5-7 mm)

#### Según el material

Acero / hierro → A (corindón)  
Acero inoxidable (INOX) → Disco INOX (sin Fe/S/Cl)  
Aluminio / metales blandos → Disco específico para aluminio

#### Medidas habituales

115-125 mm → amoladora portátil  
230 mm → trabajos pesados

### ✓ USO CORRECTO

#### Corte

Disco perpendicular (90°) al material  
No aplicar presión lateral

#### Desbaste

Trabajar con el disco a ~15° respecto a la superficie  
Dejar que el disco quite material sin forzar

### ⚠ SEGURIDAD BÁSICA

Revisar disco (sin grietas ni deformaciones)  
RPM del disco ≥ RPM de la amoladora  
Usar: gafas o careta + guantes + protector auditivo  
No retirar el protector de la herramienta  
Sujetar firmemente la pieza

### ❌ NO HACER

Usar disco de corte para desbastar  
Aplicar fuerza excesiva  
Usar discos dañados o mojados

## CONSELHOS

### ✓ ESCOLHA DO DISCO

#### Segundo o trabalho

Corte → Disco de corte (fino: 0,8-3 mm)  
Desbaste → Disco de desbaste (grueso: 5-7 mm)

#### Segundo o material

Aço / ferro → A (corindon)  
Aço inoxidável (INOX) → Disco INOX (sem Fe/S/Cl)  
Alumínio / metais macios → Disco específico para alumínio

#### Medidas mais comuns

115-125 mm → esmerilhadeira portátil  
230 mm → trabalhos pesados

### ✓ USO CORRETO

#### Corte

Disco perpendicular (90°) ao material  
Não aplicar pressão lateral

#### Desbaste

Trabalhar com o disco a ~15° em relação à superfície  
Deixar o disco remover material sem forçar

### ⚠ SEGURANÇA BÁSICA

Verificar o disco (sem trincas ou deformações)  
RPM do disco ≥ RPM da rebarbadores  
Utilizar: óculos ou viseira + luvas + protetor auricular  
Não retirar o protetor da máquina  
Prender a peça firmemente

### ❌ NÃO FAZER

Usar disco de corte para desbaste  
Aplicar força excessiva  
Usar discos danificados ou molhados





# Discos de diamante

## ***Discos de diamante***

LÍNEA CONSTRUCCIÓN / LINHA DE CONSTRUÇÃO.....	126
LÍNEA CONSTRUCCIÓN ALTO RENDIMIENTO / LINHA DE CONSTRUÇÃO DE ALTO DESEMPENHO .....	126
LÍNEA GRANITO / LINHA GRANITO.....	127
LÍNEA CERÁMICA / LINHA CERÂMICA .....	127
CORONAS DE DIAMANTE / COROAS DE DIAMANTE .....	127

## Discos de diamante / Discos de diamante

Gama de discos de corte en seco tanto soldados a láser como sinterizados que cumplen con los máximos estándares de calidad y seguridad. Aplicación en una amplia gama de materiales en ámbito general de la construcción y además en, piedra dura, hormigón o asfalto, plásticos, fibra de vidrio.

*Gama de discos de corte a seco, tanto soldados a laser como sinteterizados, que cumprem com as mais exigentes normas de qualidade e segurança. Aplicação numa ampla gama de materiais no âmbito geral de construção, em pedra dura, betão ou asfalto, plástico, fibras de vidro ou vidro.*

### Línea Construcción / Linha de construção

**Descripción:** Disco de uso universal con muy buena relación calidad/precio y un rendimiento alto para el corte de materiales de dureza y abrasividad media-baja.

**Aplicación:** Cemento, Ladrillo, Cerámica, etc.

*Descrição:* Disco de uso universal com muito boa relação qualidade/preço e um rendimento alto. Para corte de materiais de dureza e abrasividade média-baixa.

*Aplicação:* Cimento, tijolo, cerâmica, etc.



Diám (mm)	Segmento alt (mm)	Agujero / Furo (mm)	Especificación / Especificação	Referencia	
115	7	22	Universal General Obra / Universal General Obra	DI0001	1
125	7	22	Universal General Obra / Universal General Obra	DI0002	1
180	7	22	Universal General Obra / Universal General Obra	DI0003	1
230	7	22	Universal General Obra / Universal General Obra	DI0004	1

### Línea construcción alto rendimiento / Linha de construção de alto desempenho

**Descripción:** Disco de calidad superior con un rendimiento máximo en un amplio rango de materiales. Con una soldadura por laser y una segmentación que asegura una larga vida útil, incluso con un uso intenso.

**Aplicación:** Cemento, Ladrillo, Refractario, Gres, Cerámica, Pizarra, Arenisca, Terrazo, etc.

*Descrição:* Disco de qualidade superior com rendimento máximo numa ampla gama de materiais. Soldado por laser e com segmentos que asseguram uma longa vida útil, mesmo com uso intenso.

*Aplicação:* Cimento, Tijolo, Refractarios, Grês, Cerâmica, areados, etc.

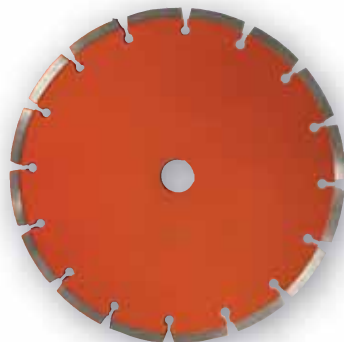

Diám (mm)	Segmento alt (mm)	Agujero / Furo (mm)	Especificación / Especificação	Referencia	
115	7	22	Laser Obra / Laser Obra	DI0005	1
125	7	22	Laser Obra / Laser Obra	DI0006	1
180	7	22	Laser Obra / Laser Obra	DI0007	1
230	7	22	Laser Obra / Laser Obra	DI0008	1

\* Rogamos consulten disponibilidad para otra aplicaciones / Por favor, consulte a disponibilidade para outras aplicações.

### Línea Granito / Linha Granito

**Descripción:** Disco de alto rendimiento para trabajos de cantería.  
**Aplicación:** Granito, Piedra natural, Piedra artificial.

**Descrição:** Disco de alto rendimento para trabalhos de pedreiro.  
**Aplicação:** Granito, Pedra natural, Pedra artificial, etc.



Diám (mm)	Segmento alt (mm)	Agujero / Furo (mm)	Especificación / Especificação	Referencia	
115	12	22	Cantero Rapid Cut / Rapid Cut Granite	DI0009	1
125	12	22	Cantero Rapid Cut / Rapid Cut Granite	DI0010	1
180	12	22	Cantero Rapid Cut / Rapid Cut Granite	DI0011	1
230	12	22	Cantero Rapid Cut / Rapid Cut Granite	DI0012	1

### Línea Cerámica / Linha Cerâmica

**Descripción:** Disco para corte de losetas cerámicas de dureza media-baja.  
**Aplicación:** Losetas de cerámica, bloques de hormigón, ladrillo, etc.

**Descrição:** Disco para corte de azulejo cerâmicos de dureza média-baixa.  
**Aplicação:** Azulejo de cerâmica, telha cerâmica, blocos, etc.



Diám (mm)	Segmento alt (mm)	Agujero / Furo (mm)	Especificación / Especificação	Referencia	
115	7	22	Cerámica / Cerâmica	DI0013	1
125	7	22	Cerámica / Cerâmica	DI0014	1
180	7	22	Cerámica / Cerâmica	DI0015	1
230	7	22	Cerámica / Cerâmica	DI0016	1
300	7	25	Cerámica / Cerâmica	DI0017	1
350	7	25,4	Cerámica / Cerâmica	DI0018	1

### Coronas de diamante / Coroas de diamante

**Descripción:** Corona de alto rendimiento con soporte de aleación ligera de aluminio, para el desbaste y lijado de superficies.  
**Aplicación:** Piedra natural, piedra artificial, hormigón, cemento, etc.

**Descrição:** Apoio de Corona de liga de alumínio de alta performance para o desbaste e superfícies lixar.  
**Aplicação:** A pedra natural, pedra artificial, baetão, cimento, etc.



Diám (mm)	Agujero / Furo (mm)	Especificación / Especificação	Referencia	
100	Rosca M14	Soporte de Aluminio / Suporte de alumínio	DI0019	1

\* Rogamos consulten disponibilidad para otra aplicaciones / Por favor, consulte a disponibilidade para outras aplicações.





# Muelas con vástago

## ***Mós com haste***

MUELAS STANDARD SERIE A / MÓS STANDARD SERIE A .....	132
MUELAS STANDARD SERIE B / MÓS STANDARD SERIE B .....	134
MUELAS STANDARD SERIE W / MÓS STANDARD SERIE W .....	136



## Muelas con vástago / Mós com haste

Las muelas con vástago se caracterizan por su elevada y constante capacidad de arranque de material y por lograr una alta calidad superficial en la pieza a trabajar, su utilización en rectificadoras rectas y árboles flexibles posibilita llegar hasta los puntos de más difícil acceso en las piezas a trabajar y conseguir, a su vez, una mejora de la superficie. Disponemos una amplia gama de formas, medidas, abrasivos y estructuras para obtener el máximo rendimiento en todo tipo de aplicaciones (fundiciones, construcción de moldes, calderería, astilleros etc.) y materiales (acero, acero inoxidable, acero templado, acero rápido, acero para herramientas, fundición, aluminio etc).

*As mós com haste são caracterizadas pela sua elevada e constante capacidade de arranque de material e, pela qualidade superficial que obtém na peça a trabalhar. Utilizam-se em rectificadoras rectas e arvores o que permite chegar aos pontos de mais difícil acesso conseguindo melhor o seu acabamento. Dispomos de uma ampla gama de formas, abrasivos e estruturas para obter o máximo rendimento em todo o tipo de aplicação (serrelharia, indústria naval, etc.) e materiais (aço, aço inoxidável, aços temperados aço rápido, aço ferramenta, liga de fundição, alumínio, etc.).*

**Composición:** Abrasivo cerámico vitrificado.

**Abrasivo:** Corindón Rosa.

**Descripción:** Calidad Standard, uso universal en todo tipo de aceros. Las muelas vitrificadas con vástago se caracterizan por una larga duración y por sus factores de alto rendimiento.

**Indicaciones** de seguridad: Vs= 50 m/s. Velocidad periférica máxima de trabajo.

**Composição:** Abrasivo cerâmico vitrificado.

**Abrasivo:** Óxido de alumínio Rosa.

**Descrição:** Padrão de qualidade, uso universal em todos os tipos de aços. Mós com haste vitrificadas são caracterizadas por uma longa duração e pelos seus factores de alto desempenho.

**Segurança:** Vs= 50 m/s. Velocidade periférica máxima de funcionamento.



**Composición:** Abrasivo cerámico vitrificado

**Abrasivo:** Mezcla de Grano (Corindón rosa / Corindón gris)

**Descripción:** La mezcla de abrasivos proporciona mayor agresividad y tenacidad, uso recomendado para fundición de acero. Las muelas vitrificadas con vástago se caracterizan por una larga duración y por sus factores de alto rendimiento

**Indicaciones** de seguridad: Vs= 50 m/s. Velocidad periférica máxima de trabajo.

**Composição:** Abrasivo cerâmico vitrificado.

**Abrasivo:** Mistura de Grão (Óxido de alumínio rosa / Óxido de alumínio cinza)

**Descrição:** A mistura de abrasivos proporciona uma maior agressividade e tenacidade. O seu é recomendado para moldagem de aço. Mós com haste vitrificadas são caracterizadas por uma longa duração e pelos seus factores de alto desempenho.

**Segurança:** Vs= 50 m/s. Velocidade periférica máxima de funcionamento.



**Composición:** Abrasivo cerámico vitrificado.

**Abrasivo:** Corindón blanco, rubí, verde, corindón sintético (super abrasivo)

**Descripción:** Para el rectificado de precisión en todo tipo de materiales férricos y no férricos, aceros de alta aleación, acero inoxidable, metal duro. Las muelas vitrificadas con vástago se caracterizan por una larga duración y por sus factores de alto rendimiento.

**Indicaciones** de seguridad: Vs= 50 m/s. Velocidad periférica máxima de trabajo.

**Composição:** Abrasivo cerâmico vitrificado.

**Abrasivo:** Óxido de alumínio branco, rubí, verde, óxido de alumínio sintético (super abrasivo).

**Descrição:** Para rectificação de precisão em todos os tipos de materiais ferrosos e não ferrosos, aços de liga alta, aço inoxidável, metal duro. Mós com haste vitrificadas são caracterizadas por uma longa duração e pelos seus factores de alto desempenho.

**Segurança:** Vs= 50 m/s. Velocidade periférica máxima de funcionamento.



**Composición:** Aglomerante resinoide (Bakelita).

**Abrasivo:** Corindón normal.

**Descripción:** Las muelas con vástago con aglomerante resinoide actúan reduciendo las oscilaciones gracias a su composición, siendo menos sensibles a los golpes. Gracias a su calidad especial están especialmente indicadas para el rebarbado, el biselado y tratamiento de cantos. Uso especialmente recomendado en acero inoxidable y materiales de fundición.

**Indicaciones de seguridad:** Vs= 50 m/s. Velocidad periférica máxima de trabajo.

**Composição:** Aglomerante resinoide (Bakelita).

**Abrasivo:** Óxido de aluminio normal.

**Descrição:** As mós com haste de aglomerado resinoid atuam reduzindo as oscilações, graças a sua composição, sendo menos sensíveis a choques. Dada a sua qualidade especial são particularmente adequados para rebarbagem, chanfros e tratamento de bordas. Especialmente recomendado para uso em aço e materiais inoxidável.

**Segurança:** Vs= 50 m/s. Velocidade periférica máxima de funcionamento.



**Composición:** Aglomerante elástico.

**Abrasivo:** Carburo de silicio.

**Descripción:** Las muelas elásticas con vástago tienen un amplio abanico de aplicaciones en el pulido y jaspeado de todo tipo de materiales, acero, acero inoxidable, metales no férricos (NE) y plásticos. Para el pulido de moldes, artículos de joyería, mateado de superficies metálicas, acabados decorativos en acero inoxidable etc.

**Indicaciones de seguridad:** Variable según especificación. Consultar.

**Composição:** Pasta elástica.

**Abrasivo:** Carboneto de silicio.

**Descrição:** A mós de haste elástica têm uma ampla gama de aplicações no polimento de todos os tipos de materiais, aço, aço inoxidável, metais não-ferrosos (NE) e plásticos. Para moldes de polimento, itens de jóias, esteiras de superfícies metálicas, aço inoxidável, acabamentos decorativos etc.

**Segurança:** Variável de acordo com a especificação. Consultar.



## USOS PRINCIPALES

- Desbaste y conformado de metales, piedra, cerámica o vidrio.
- Limpeza de soldaduras o rebabas en zonas pequeñas.
- Affilar herramientas o perfilar filos.
- Acabados finos en zonas inaccesibles a discos grandes.

## TIPOS DE ABRASIVOS MÁS COMUNES

- Óxido de aluminio:** Para aceros, metales no ferrosos, madera dura.
- Carburo de silicio:** Para vidrio, cerámica, piedra, metales blandos.
- Puntas de diamante:** Para materiales muy duros o frágiles, como carburo o porcelana.

## CONSEJOS DE UTILIZACIÓN

- Velocidad adecuada:**
  - Piezas grandes o abrasivo grueso: velocidades medias.
  - Abrasivo fino o materiales duros: velocidades altas (dentro del rango permitido por el fabricante).
- No presionar en exceso:** la abrasión la hace la muela, no la fuerza de la mano. Exceso de presión = sobrecalentamiento y desgaste prematuro.
- Mantener el ángulo correcto:**
  - Para desbaste plano, apoyar suavemente la superficie de la muela.
  - Para ranuras o rebordes, usar solo la punta.
- Movimientos continuos** para evitar marcas o desgaste irregular.
- Revisar el vástago** antes de montar: si está doblado o flojo, puede generar vibraciones peligrosas.

## SEGURIDAD

- Gafas de protección y mascarilla (el polvo de algunos materiales es tóxico).
- Guantes finos para evitar cortes o quemaduras.
- Fijar bien la pieza de trabajo (tornillo de banco o mordazas).
- No usar muelas agrietadas o desgastadas en exceso.

## MANTENIMIENTO

- Limpiar la muela con un **limpiador de abrasivos** o piedra "dresser" para destapar el grano embotado.
- Guardarlas en un lugar seco y protegidas para evitar humedad o golpes.

## USOS PRINCIPAIS

- Desbaste e conformação de metais, pedra, cerâmica ou vidro.
- Limpeza de soldas ou rebarbas em áreas pequenas.
- Affiar ferramentas ou perfilar fios.
- Acabamentos finos em áreas inacessíveis a discos grandes.

## TIPOS DE ABRASIVOS MAIS COMUNS

- Óxido de alumínio:** Para aços, metais não ferrosos, madeira dura.
- Carbeto de silício:** Para vidro, cerâmica, pedra, metais macios.
- Pontas de diamante:** Para materiais muito duros ou frágeis, como carbeto ou porcelana.

## CONSELHOS DE UTILIZAÇÃO

- Velocidade adequada:**
  - Peças grandes ou abrasivo grosso: velocidades médias.
  - Abrasivo fino ou materiais duros: velocidades altas (dentro do limite do fabricante).
- Não pressionar em excesso:** a abrasão é feita pela pedra, não pela força da mão. Excesso de pressão = superaquecimento e desgaste prematuro. **Mantener o ângulo correto:**
  - Para desbaste plano, apoiar suavemente a superfície da pedra.
  - Para ranhuras ou bordas, usar apenas a ponta.
- Movimentos contínuos** para evitar marcas ou desgaste irregular.
- Verificar a haste** antes de montar: se estiver dobrada ou solta, pode gerar vibrações perigosas.

## MANUTENÇÃO

- Óculos de proteção e máscara (o pó de alguns materiais é tóxico).
- Luvas finas para evitar cortes ou queimaduras.
- Fixar bem a peça de trabalho (morsa ou grampos).
- Não usar pedras rachadas ou excessivamente gastas.

## MANTENIMENTO

- Limpar a pedra com um **limpiador de abrasivos** ou pedra "dresser" para destapar o grão embotado.
- Guardá-las em local seco e protegido para evitar umidade ou impactos.

## Muelas con vástago / Mós com haste

### Muelas Standard Serie A / Mós Standard Serie A

**Composición:** Abrasivo cerámico vitrificado.

**Abrasivo:** Corindón Rosa.

**Descripción:** Calidad Standard, uso universal en todo tipo de aceros. Las muelas vitrificadas con vástago se caracterizan por una larga duración y por sus factores de alto rendimiento.

**Indicaciones de seguridad:** Vs= 50 m/s. Velocidad periférica máxima de trabajo.

**Composição:** Abrasivo cerâmico vitrificado.

**Abrasivo:** Óxido de alumínio Rosa.

**Descrição:** Padrão de qualidade, uso universal em todos os tipos de aços.

*Mós com haste vitrificadas são caracterizadas por uma longa duração e pelos seus factores de alto desempenho.*

**Segurança:** Vs= 50 m/s. Velocidade periférica máxima de funcionamento.



Tipo	Medidas (mm)	Eje / Eixo (mm)	Referencia	
A1	20 x 65	6 x 40	MV0001	25
A2	25 x 30	6 x 40	MV0002	25
A3	22 x 70	6 x 40	MV0003	25
A4	32 x 32	6 x 40	MV0004	25
A5	20 x 28	6 x 40	MV0005	25
A6	20 x 25	6 x 40	MV0006	25
A7	30 x 50	6 x 40	MV0007	25
A8	20 x 50	6 x 40	MV0008	25
A9	30 x 50	6 x 40	MV0009	25
A10	22 x 70	6 x 40	MV0010	25
A11	21 x 45	6 x 40	MV0011	25
A12	18 x 30	6 x 40	MV0012	25
A13	25 x 25	6 x 40	MV0013	25
A14	18 x 22	6 x 40	MV0014	25
A15	6 x 25	6 x 40	MV0015	25
A16	40 x 40	6 x 40	MV0016	25
A18	40 x 40	6 x 40	MV0017	25
A19	30 x 50	6 x 40	MV0018	25
A20	40 x 50	6 x 40	MV0019	25
A21	25 x 25	6 x 40	MV0020	25
A22	20 x 16	6 x 40	MV0021	25
A23	20 x 25	6 x 40	MV0022	25
A24	6 x 20	6 x 40	MV0023	25
A25	25	6 x 40	MV0024	25
A26	16	6 x 40	MV0025	25
A27	30	6 x 40	MV0026	25
A28	40	6 x 40	MV0027	25
A31	35 x 25	6 x 40	MV0028	25
A32	25 x 20	6 x 40	MV0029	25



## ► Muelas Standard Serie A / Mós Standard Serie A



Tipo	Medidas (mm)	Eje / Eixo (mm)	Referencia	
A33	25 x 13	6 x 40	MV0030	25
A34	40 x 10	6 x 40	MV0031	25
A35	25 x 10	6 x 40	MV0032	25
A36	40 x 10	6 x 40	MV0033	25
A37	30 x 6	6 x 40	MV0034	25
A38	25 x 25	6 x 40	MV0035	25
A39	20 x 20	6 x 40	MV0036	25

\* Las referencias corresponden a la calidad estandar (corindón rosa) para otros abrasivos o composiciones (aglomerante resinoide/aglomerante elastico) consultar | *As referências correspondentes à qualidade standard (corundum pink) para outras composições abrasivas ou (aglutinante resinoide / ligante elástica) consultar.*

### SERIE A - DIMENSIONES MEDIDAS (ESCALA: 1/2) / SERIE A - DIMENSÕES MEDIDAS (ESCALA: 1/2)

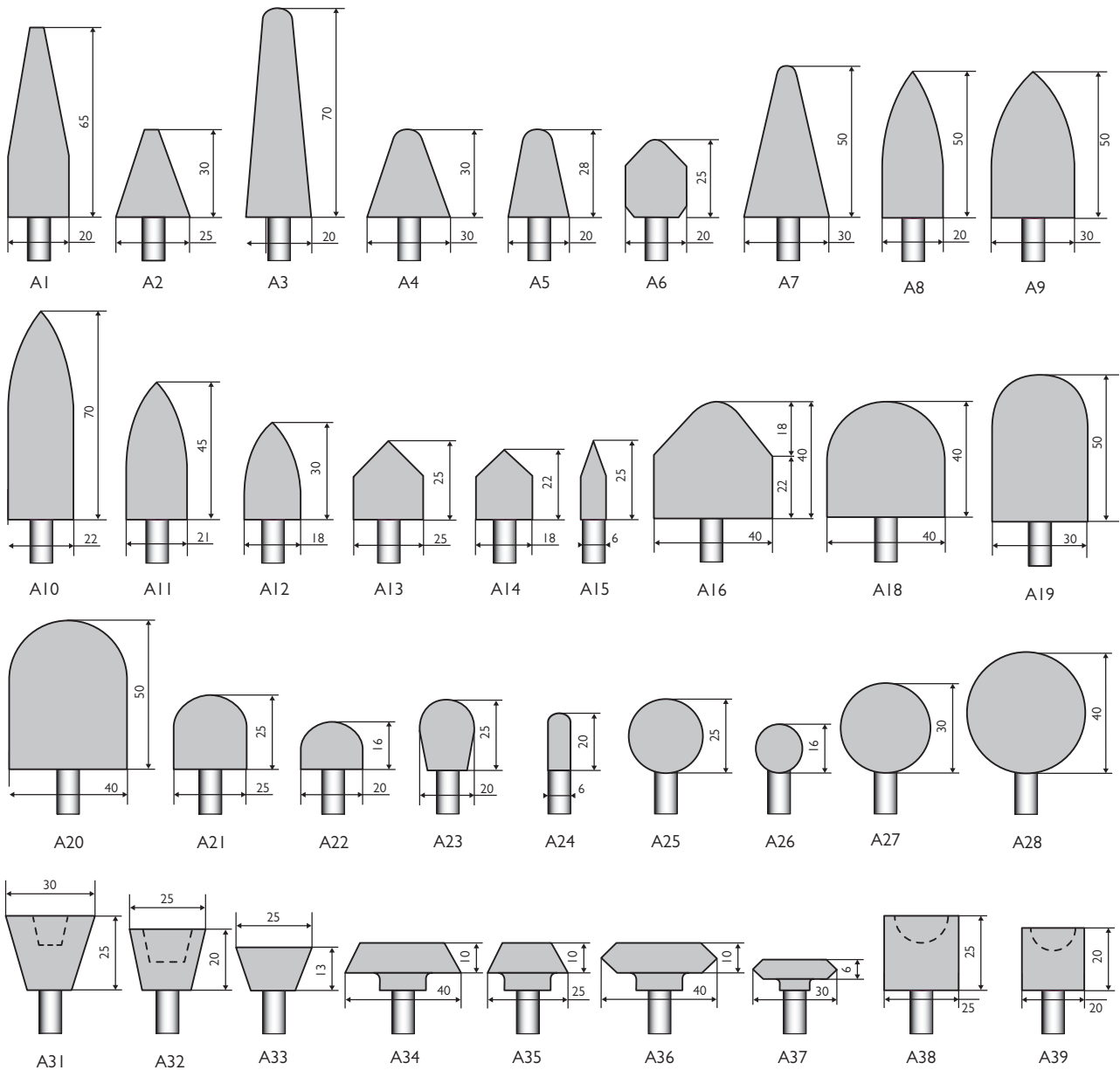

## Muelas con vástago / Mós com haste

### Muelas Standard Serie B / Mós Standard Serie B

**Composición:** Abrasivo cerámico vitrificado.

**Abrasivo:** Corindón Rosa.

**Descripción:** Calidad Standard, uso universal en todo tipo de aceros. Las muelas vitrificadas con vástago se caracterizan por una larga duración y por sus factores de alto rendimiento.

**Indicaciones de seguridad:** Vs= 50 m/s. Velocidad periférica máxima de trabajo.

**Composição:** Abrasivo cerâmico vitrificado.

**Abrasivo:** Óxido de alumínio Rosa.

**Descrição:** Padrão de qualidade, uso universal em todos os tipos de aços.

*Mós com haste vitrificadas são caracterizadas por uma longa duração e pelos seus factores de alto desempenho.*

**Segurança:** Vs= 50 m/s. Velocidade periférica máxima de funcionamento.

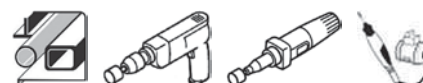

Tipo	Medidas (mm)	Eje / Eixo (mm)	Referencia	
B41	16 x 16	6 x 40	MV0037	25
B42	13 x 20	6 x 40	MV0038	25
B43	6 x 8	6 x 40	MV0039	25
B44	6 x 10	3 x 40	MV0040	25
B44	6 x 10	6 x 40	MV0041	25
B46	3 x 8	3 x 40	MV0042	25
B46	3 x 8	6 x 40	MV0043	25
B47	3 x 3	6 x 40	MV0044	25
B51	11 x 20	6 x 40	MV0045	25
B52	10 x 20	6 x 40	MV0046	25
B53	6 x 16	3 x 40	MV0047	25
B53	6 x 16	6 x 40	MV0048	25
B54	6 x 13	6 x 40	MV0049	25
B55	3 x 6	6 x 40	MV0050	25
B61	20 x 8	6 x 40	MV0051	25
B62	13 x 10	6 x 40	MV0052	25
B63	6 x 5	6 x 40	MV0053	25
B71	16 x 3	6 x 40	MV0054	25
B72	13 x 3	6 x 40	MV0055	25
B74	6 x 13	6 x 40	MV0056	25
B81	20 x 4	6 x 40	MV0057	25
B84	8 x 5	6 x 40	MV0058	25
B91	13 x 16	6 x 40	MV0059	25
B92	6 x 6	6 x 40	MV0060	25
B93	5 x 5	6 x 40	MV0061	25
B96	3 x 6	6 x 40	MV0062	25
B97	3 x 10	3 x 40	MV0063	25
B97	3 x 10	6 x 40	MV0064	25
B102	16 x 13	6 x 40	MV0065	25
B103	16 x 5	6 x 40	MV0066	25
B104	8 x 10	6 x 40	MV0067	25
B111	11 x 18	6 x 40	MV0068	25



► Muelas Standard Serie B / Mós Standard Serie B

Tipo	Medidas (mm)	Eje / Eixo (mm)	Referencia	
B112	10 x 13	6 x 40	MV0069	25
B114	6 x 10	6 x 40	MV0070	25
B121	13	6 x 40	MV0071	25
B122	10	3 x 40	MV0072	25
B122	10	6 x 40	MV0073	25
B123	5	3 x 40	MV0074	25
B123	5	6 x 40	MV0075	25
B131	13 x 13	6 x 40	MV0076	25
B132	10 x 13	6 x 40	MV0077	25
B133	10 x 10	6 x 40	MV0078	25
B134	8 x 10	6 x 40	MV0079	25
B135	6 x 13	3 x 40	MV0080	25
B135	6 x 13	6 x 40	MV0081	25

\* Los precios corresponden a la calidad estandar (corindón rosa) para otros abrasivos o composiciones (aglomerante resinoide/aglomerante elastico) consultar | Preços correspondentes à qualidade standard (corundum pink) para outras composições abrasivas ou (aglutinante resinoid / ligante elástica) consultar.

SERIE B - PEQUEÑAS DIMENSIONES (ESCALA: 1/1) / SERIE B - TAMANHO PEQUENO (ESCALA: 1/1)

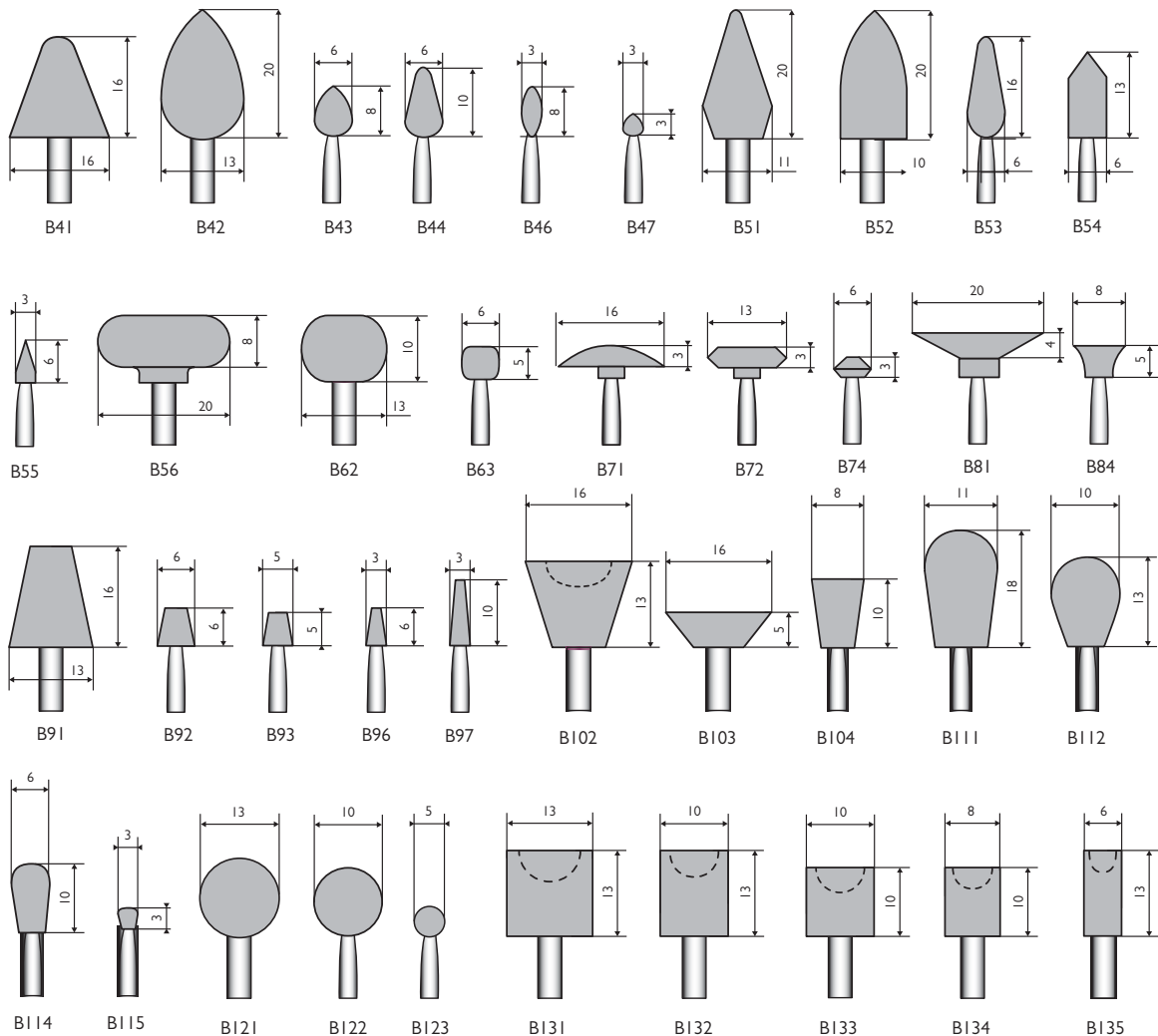

## Muelas con vástago / Mós com haste

### Muelas Standard Serie W / Mós Standard Serie W

**Composición:** Abrasivo cerámico vitrificado.

**Abrasivo:** Corindón Rosa.

**Descripción:** Calidad Standard, uso universal en todo tipo de aceros. Las muelas vitrificadas con vástago se caracterizan por una larga duración y por sus factores de alto rendimiento.

**Indicaciones de seguridad:** Vs= 50 m/s. Velocidad periférica máxima de trabajo.

**Composição:** Abrasivo cerâmico vitrificado.

**Abrasivo:** Óxido de alumínio Rosa.

**Descrição:** Padrão de qualidade, uso universal em todos os tipos de aços.

*Mós com haste vitrificadas são caracterizadas por uma longa duração e pelos seus factores de alto desempenho.*

**Segurança:** Vs= 50 m/s. Velocidade periférica máxima de funcionamento.

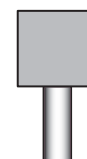

Tipo	Medidas (mm)	Eje / Eixo (mm)	Referencia	
W144	3 x 6	3 x 40	MV0082	25
W144	3 x 6	6 x 40	MV0083	25
W145	3 x 10	6 x 40	MV0084	25
W146	3 x 13	6 x 40	MV0085	25
W148	4 x 2	6 x 40	MV0086	25
W149	4 x 6	3 x 40	MV0087	25
W149	4 x 6	6 x 40	MV0088	25
W151	5 x 3	6 x 40	MV0089	25
W152	5 x 6	6 x 40	MV0090	25
W153	5 x 10	3 x 40	MV0091	25
W153	5 x 10	6 x 40	MV0092	25
W154	5 x 13	6 x 40	MV0093	25
W158	6 x 3	6 x 40	MV0094	25
W159	6 x 5	6 x 40	MV0095	25
W160	6 x 6	6 x 40	MV0096	25
W161	6 x 8	6 x 40	MV0097	25
W162	6 x 10	3 x 40	MV0098	25
W162	6 x 10	6 x 40	MV0099	25
W163	6 x 13	3 x 40	MV0100	25
W163	6 x 13	6 x 40	MV0101	25
W164	6 x 20	6 x 40	MV0102	25
W166	8 x 3	6 x 40	MV0103	25
W168	8 x 8	6 x 40	MV0104	25
W169	8 x 10	3 x 40	MV0105	25
W169	8 x 10	6 x 40	MV0106	25
W170	8 x 13	3 x 40	MV0107	25
W170	8 x 13	6 x 40	MV0108	25



### ► Muelas Standard Serie W / Mós Standard Serie W

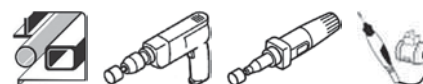



Tipo	Medidas (mm)	Eje / Eixo (mm)	Referencia	
W171	8 x 20	6 x 40	MV0109	25
W173	10 x 3	6 x 40	MV0110	25
W175	10 x 10	3 x 40	MV0111	25
W175	10 x 10	6 x 40	MV0112	25
W176	10 x 13	3 x 40	MV0113	25
W176	10 x 13	6 x 40	MV0114	25
W177	10 x 20	3 x 40	MV0115	25
W177	10 x 20	6 x 40	MV0116	25
W178	10 x 25	6 x 40	MV0117	25
W179	10 x 30	6 x 40	MV0118	25
W182	13 x 3	6 x 40	MV0119	25
W183	13 x 6	6 x 40	MV0120	25
W184	13 x 10	6 x 40	MV0121	25
W185	13 x 13	6 x 40	MV0122	25
W186	13 x 20	6 x 40	MV0123	25
W188	13 x 30	6 x 40	MV0124	25
W189	13 x 50	6 x 40	MV0125	25
W191	16 x 3	6 x 40	MV0126	25
W193	16 x 10	6 x 40	MV0128	25
W194	16 x 13	6 x 40	MV0129	25
W195	16 x 20	6 x 40	MV0130	25
W196	16 x 25	6 x 40	MV0131	25
W197	16 x 50	6 x 40	MV0132	25
W200	20 x 3	6 x 40	MV0133	25
W201	20 x 6	6 x 40	MV0134	25
W202	20 x 10	6 x 40	MV0135	25
W203	20 x 13	6 x 40	MV0136	25
W204	20 x 20	6 x 40	MV0137	25
W205	20 x 25	6 x 40	MV0138	25
W206	20 x 30	6 x 40	MV0139	25
W207	20 x 40	6 x 40	MV0140	25
W208	20 x 50	6 x 40	MV0141	25
W209	20 x 65	6 x 40	MV0142	25
W215	25 x 3	6 x 40	MV0143	25
W216	25 x 6	6 x 40	MV0144	25
W217	25 x 10	6 x 40	MV0145	25

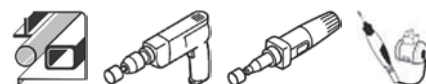

## Muelas con vástago / Mós com haste

### ► Muelas Standard Serie W / Mós Standard Serie W



Tipo	Medidas (mm)	Eje / Eixo (mm)	Referencia	
W218	25 x 13	6 x 40	MV0146	25
W219	25 x 20	6 x 40	MV0147	25
W220	25 x 25	6 x 40	MV0148	25
W221	25 x 40	6 x 40	MV0149	25
W222	25 x 50	6 x 40	MV0150	25
W223	25 x 65	6 x 40	MV0151	25
W224	25 x 76	6 x 40	MV0152	25
W225	30 x 6	6 x 40	MV0153	25
W226	30 x 10	6 x 40	MV0154	25
W227	30 x 13	6 x 40	MV0155	25
W228	30 x 20	6 x 40	MV0156	25
W229	30 x 25	6 x 40	MV0157	25
W230	30 x 30	6 x 40	MV0158	25
W231	30 x 40	6 x 40	MV0159	25
W232	30 x 50	6 x 40	MV0160	25
W233	30 x 65	6 x 40	MV0161	25
W235	40 x 6	6 x 40	MV0162	25
W236	40 x 13	6 x 40	MV0163	25
W237	40 x 25	6 x 40	MV0164	25
W238	40 x 40	6 x 40	MV0165	25
W239	40 x 50	6 x 40	MV0166	25
W242	50 x 25	6 x 40	MV0167	25
W243	50 x 40	6 x 40	MV0168	25

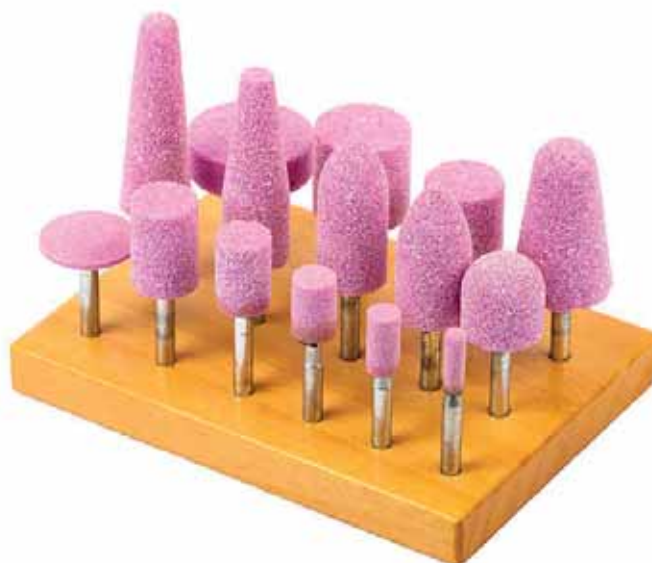



# Fresas rotativas de metal duro

---

## ***Fresas rotativas de metal duro***

TAMAÑO STANDARD / TAMANHO STANDARD .....	140
TAMAÑO EXTRALARGO / TAMANHO EXTRALONGO .....	151
TAMAÑO MINIATURA / TAMANHO MINIATURA .....	154



## Fresas rotativas de metal duro / Fresas rotativas de metal duro

Las fresas rotativas de metal duro son herramientas indispensables, con gran capacidad en el arranque de viruta durante toda su vida útil. Su extraordinaria calidad y precisión garantiza excelentes resultados de mecanizado de los más variados materiales y en un mínimo tiempo, reduciendo considerablemente los costes. Disponemos de un amplio programa de medidas, formas y diferentes dentados. En este catálogo reflejamos una pequeña muestra de medidas standard, el resto de dentados bajo consulta.

*As fresas rotativas em metal duro são ferramentas indispensáveis, dado que têm uma grande capacidade de arranque de material durante toda a sua vida útil. Garantem excelentes resultados nos mais variados materiais, com produtividade, qualidade e precisão excepcionais, reduzindo tempos de trabalho e custos. Dispomos de uma ampla gama de medidas, formas e dentados diferentes. Neste catálogo incluímos apenas uma parte das medidas standard, consulte-nos para dentados e medidas diferentes.*

### CONDICIONES DE CORTE DE FRESAS / CONDIÇÕES DE CORTE DE FRESAS ROTATIVAS DE METAL DURO / ROTATIVAS DE METAL DURO

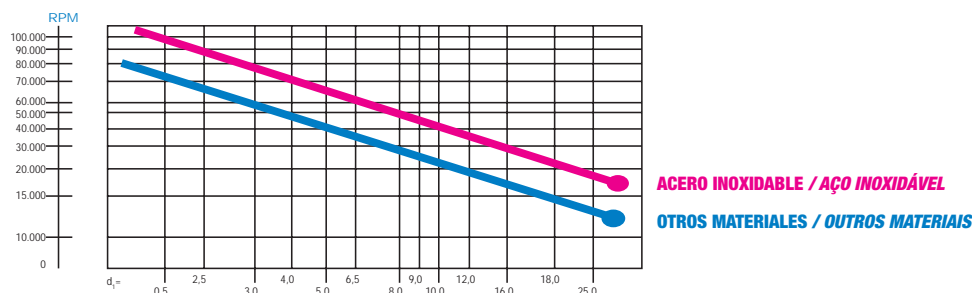

REDUCIR LA VELOCIDAD CUANDO SE UTILICEN FRESAS ROTATIVAS DE MANGO LARGO

**IMPORTANTE:** SOLAMENTE EL 50% DEL DIÁMETRO DE LA FRESA ROTATIVA DEBE ESTAR EN CONTACTO CON LA PIEZA DURANTE EL MECANIZADO

<b>Z3</b>	<b>Z5</b>	<b>Z1</b>	<b>Z6</b>	<b>ZS</b>
Dentado Normal	Dentado Fino	Dentado para Aluminio	Dentado Standard	Dentado Premium

### Tamaño standard / Tamanho standard

FORMA A - CILINDRICA / FORMA A - CILÍNDRICA

**Características:** Fresa cilíndrica con el frente plano para un trabajo universal sobre superficies.

**Características:** Fresa cilíndrica com frente plana para trabalho universal.

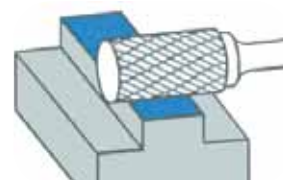

Tipo	Diám. Corte / Dia. Court (mm)	Long. Corte / Longo Court (mm)	Long. Total (mm)	Diám. Mango (mm)	Referencia	
ZYA	4	12	38	3	FR0020	1
ZYA	5	12	38	3	FR0021	1
ZYA	3	12	56	6	FR0022	1
ZYA	3	16	50	6	FR0023	1
ZYA	4	16	50	6	FR0024	1
ZYA	5	16	50	6	FR0025	1
ZYA	6	16	50	6	FR0026	1



FORMA A - CILINDRICA / FORMA A - CILÍNDRICA



Tipo	Diám. Corte / Dia. Court (mm)	Long. Corte / Longo Court (mm)	Long. Total (mm)	Diám. Mango (mm)	Referencia	
ZYA	6	25	50	6	FR0027	1
ZYA	8	20	63	6	FR0028	1
ZYA	10	25	69	6	FR0029	1
ZYA	10	20	63	6	FR0030	1
ZYA	12	25	69	6	FR0032	1
ZYA	16	25	69	6	FR0033	1
ZYA	19	25	69	6	FR0034	1
ZYA	25	25	69	6	FR0035	1

FORMA A - CILINDRICA CORTE FRONTAL / FORMA A - CORTE FRENTE CILÍNDRICA

**Características:** Fresa cilíndrica con el frente dentado, ideal para superficies internas.

**Características:** Fresa cilíndrica com frente serrilhada para áreas de difícil acesso, para trabalhar contornos e rebarbar furos interiores.

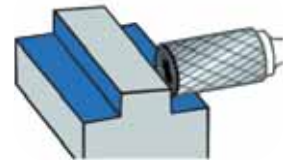

Tipo	Diám. Corte / Dia. Court (mm)	Long. Corte / Longo Court (mm)	Long. Total (mm)	Diám. Mango (mm)	Referencia	
ZYA-S	4	12	38	3	FR0036	1
ZYA-S	5	12	38	3	FR0037	1
ZYA-S	3	13	56	6	FR0038	1
ZYA-S	3	16	50	6	FR0039	1
ZYA-S	4	16	50	6	FR0040	1
ZYA-S	5	16	50	6	FR0041	1
ZYA-S	6	16	50	6	FR0042	1
ZYA-S	6	25	50	6	FR0043	1
ZYA-S	8	19	63	6	FR0044	1
ZYA-S	10	25	69	6	FR0045	1
ZYA-S	10	20	63	6	FR0046	1
ZYA-S	11	25	69	6	FR0047	1
ZYA-S	12	25	69	6	FR0048	1
ZYA-S	16	25	69	6	FR0049	1
ZYA-S	19	25	69	6	FR0050	1
ZYA-S	25	25	69	6	FR0051	1

## Fresas rotativas de metal duro / Fresas rotativas de metal duro

FORMA C - CILÍNDRICO ESFÉRICA / FORMA C - CILÍNDRICA ESFÉRICA

**Características:** Fresa cilíndrica con el frente dentado, ideal para superficies internas.

**Características:** Fresa cilíndrica com frente esférica para áreas de difícil acesso, trabalhar contornos e rebarbar furos interiores.

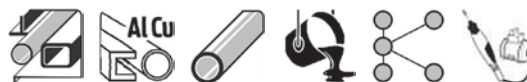
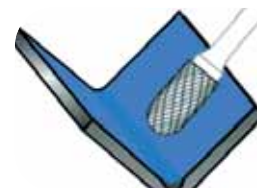

Tipo	Diám. Corte / Dia. Court (mm)	Long. Corte / Longo Court (mm)	Long. Total (mm)	Diám. Mango (mm)	Referencia	
WRC	4	12	38	3	FR0052	1
WRC	5	12	38	3	FR0053	1
WRC	3	13	56	6	FR0054	1
WRC	4	16	50	6	FR0056	1
WRC	5	16	50	6	FR0057	1
WRC	6	16	50	6	FR0058	1
WRC	6	25	50	6	FR0059	1
WRC	8	20	63	6	FR0060	1
WRC	10	25	69	6	FR0061	1
WRC	10	25	63	6	FR0062	1
WRC	11	25	69	6	FR0063	1
WRC	12	25	69	6	FR0064	1
WRC	12	25	69	8	FR0014	1
WRC	16	25	69	6	FR0065	1
WRC	19	25	69	6	FR0066	1
WRC	25	25	69	6	FR0067	1

### FORMA D - ESFÉRICA / FORMA D - ESFÉRICA

**Características:** Fresa esférica ideal para fresado de zonas de difícil acceso, para el trabajo de contornos y para el desbarbado de agujeros interiores.

**Características:** Fresa esférica para áreas de difícil acceso, para trabalhar contornos e rebarbar furos interiores.



Tipo	Diám. Corte / Dia. Court (mm)	Long. Corte / Longo Court (mm)	Long. Total (mm)	Diám. Mango / Haste (mm)	Referencia	
KUD	4	4	38	3	FR0068	1
KUD	5	5	38	3	FR0069	1
KUD	3	2,5	46	6	FR0070	1
KUD	5	4	50	6	FR0071	1
KUD	6	5	50	6	FR0072	1
KUD	8	7	50	6	FR0073	1
KUD	10	9	52	6	FR0074	1
KUD	11	10	54	6	FR0075	1
KUD	12	11	55	6	FR0076	1
KUD	16	14	58	6	FR0077	1
KUD	19	16	62	6	FR0078	1
KUD	25	24	72	6	FR0079	1

### FORMA E - OVALADA / FORMA E - OVAL

**Características:** Fresa cilíndrica con el frente dentado, ideal para superficies internas.

**Características:** Fresa oval para áreas de difícil acceso, e superficies internas.

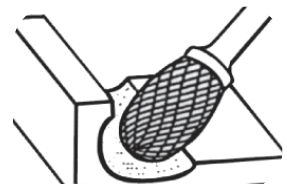

Tipo	Diám. Corte / Dia. Court (mm)	Long. Corte / Longo Court (mm)	Long. Total (mm)	Diám. Mango / Haste (mm)	Referencia	
TRE	5	8	38	3	FR0080	1
TRE	6	10	50	6	FR0081	1
TRE	9,5	16	60	6	FR0082	1
TRE	12	22	66	6	FR0083	1
TRE	16	25	69	6	FR0084	1
TRE	19	25	69	6	FR0085	1

## Fresas rotativas de metal duro / Fresas rotativas de metal duro

### FORMA F - ÁRBOL CON RADIO / FORMA F - ÁRVORE COM RAI0

**Características:** Fresa cónica comprimida para trabajar piezas estrechas.

**Características:** Fresa cónica comprimida para trabalhar peças estreitas.



Tipo	Diám. Corte / Dia. Court (mm)	Long. Corte / Longo Court (mm)	Long. Total (mm)	Diám. Mango / Haste (mm)	Referencia	
RBF	5	12	38	3	FR0086	1
RBF	6	19	50	6	FR0088	1
RBF	8	20	63	6	FR0194	1
RBF	10	19	63	6	FR0089	1
RBF	11	25	69	6	FR0090	1
RBF	12	25	69	6	FR0091	1
RBF	12	25	69	8	FR0012	1
RBF	16	25	70	6	FR0093	1
RBF	19	25	69	6	FR0094	1
RBF	19	32	76	6	FR0095	1
RBF	19	38	82	6	FR0096	1

### FORMA G - ÁRBOL / FORMA G - ÁRVORE

**Características:** Fresa cónica comprimida con punta en pico para el trabajo con angulaciones bajas.

**Características:** Fresa cónica comprimida com ponta em bico, para trabalho em pequenos ângulos.



Tipo	Diám. Corte / Dia. Court (mm)	Long. Corte / Longo Court (mm)	Long. Total (mm)	Diám. Mango / Haste (mm)	Referencia	
SPG	5	12	38	3	FR0097	1
SPG	6	16	50	6	FR0098	1
SPG	8	19	63	6	FR0099	1
SPG	10	20	63	6	FR0100	1
SPG	12	25	69	6	FR0101	1
SPG	12	25	69	8	FR0013	1
SPG	12	19	63	6	FR0102	1
SPG	16	30	69	6	FR0103	1
SPG	19	25	69	6	FR0104	1
SPG	19	38	82	6	FR0105	1

## Fresas rotativas de metal duro / Fresas rotativas de metal duro

### FORMA H - LLAMA / FORMA H - CHAMA

**Características:** Fresa con cabeza en forma de llama para un uso universal.

**Características:** Fresa com cabeça em forma chama para uso universal.





Tipo	Diám. Corte / Dia. Court (mm)	Long. Corte / Longo Court (mm)	Long. Total (mm)	Diám. Mango / Haste (mm)	Referencia	
HFH	5	10	38	3	FR0106	1
HFH	8	20	63	6	FR0107	1
HFH	10	25	69	6	FR0195	1
HFH	12	32	76	6	FR0108	1
HFH	16	36	80	6	FR0109	1
HFH	19	41	85	6	FR0110	1

### FORMA J - CÓNICA A 60° / FORMA J - CÔNICOS A 60°

**Características:** Fresa con cabeza cónica con un ángulo de 60° para el trabajo de ranurados.

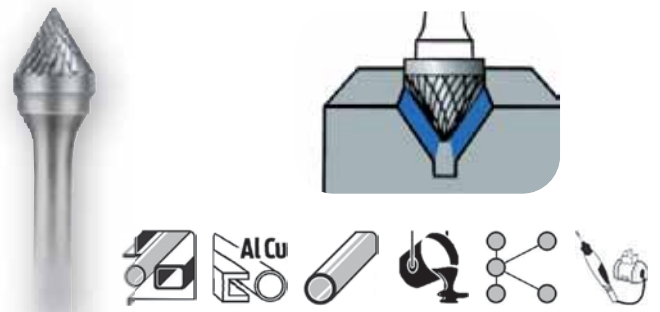
**Características:** Fresa com cabeça cônica com ângulo de 60° para trabalho em ranhuras.



Tipo	Diám. Corte / Dia. Court (mm)	Long. Corte / Longo Court (mm)	Long. Total (mm)	Diám. Mango / Haste (mm)	Referencia	
KSJ	6	3	50	6	FR0111	1
KSJ	10	8	55	6	FR0112	1
KSJ	12,7	11	58	6	FR0113	1
KSJ	16	14	61	6	FR0114	1
KSJ	19	17	65	6	FR0115	1
KSJ	25	24	68	6	FR0116	1

## Fresas rotativas de metal duro / Fresas rotativas de metal duro

### FORMA K - CÓNICA A 90° / FORMA K - CÔNICOS A 90°

**Características:** Fresa con cabeza cónica con un ángulo de 90° para el trabajo de ranurados.

**Características:** Fresa com cabeça cônica com ângulo de 90° para trabalho de ranhuras..



Tipo	Diám. Corte / Dia. Court (mm)	Long. Corte / Longo Court (mm)	Long. Total (mm)	Diám. Mango / Haste (mm)	Referencia	
KSK	6	3	50	6	FR0117	1
KSK	9,5	5	55	6	FR0118	1
KSK	12	6	58	6	FR0119	1
KSK	16	8	61	6	FR0120	1
KSK	19	10	65	6	FR0121	1
KSK	25	12	68	6	FR0122	1

### FORMA L - CÓNICA REDONDEADA / FORMA L - CÔNICA ARREDONDADA

**Características:** Fresa cónica con cabeza redondeada para el trabajo en zonas de difícil de acceso.

**Características:** Fresa cônica com cabeça arredondada para trabalho em zonas de difícil acesso.



Tipo	Diám. Corte / Dia. Court (mm)	Long. Corte / Longo Court (mm)	Long. Total (mm)	Diám. Mango / Haste (mm)	Referencia	
KEL	5	12	38	3	FR0123	1
KEL	6	16	50	6	FR0124	1
KEL	8	22	69	6	FR0125	1
KEL	10	27	74	6	FR0126	1
KEL	12	28	76	6	FR0127	1
KEL	16	30	77	6	FR0128	1
KEL	19	38	85	6	FR0129	1

### FORMA M - CÓNICA EN PUNTA / FORMA M - PONTA CÔNICA

**Características:** Fresa cónica con cabeza acabada en punta para el trabajo en zonas de difícil acceso. Gracias a su forma cónica puede realizar diámetros continuos y graduales.

**Características:** Fresa cônica com cabeça em ponta para trabalho em zonas de difícil acesso. Dada a sua forma cônica pode realizar diâmetros contínuos ou graduados.



Tipo	Diám. Corte / Dia. Court (mm)	Long. Corte / Longo Court (mm)	Long. Total (mm)	Diám. Mango (mm)	Referencia	
SKM	5	12	38	3	FR0130	1
SKM	6	16	50	6	FR0131	1
SKM	6	20	50	6	FR0132	1
SKM	6	25	50	6	FR0133	1
SKM	10	20	63	6	FR0134	1
SKM	12,7	25	69	6	FR0135	1
SKM	16	30	73	6	FR0136	1

### FORMA N - CÓNICA INVERTIDA / FORMA N - CÔNICA INVERTIDA

**Características:** Fresa cónica invertida y frente plano para el trabajo de perfiles cónicos.

**Características:** Fresa cônica invertida com frente plana para trabalho em perfis cônicos.

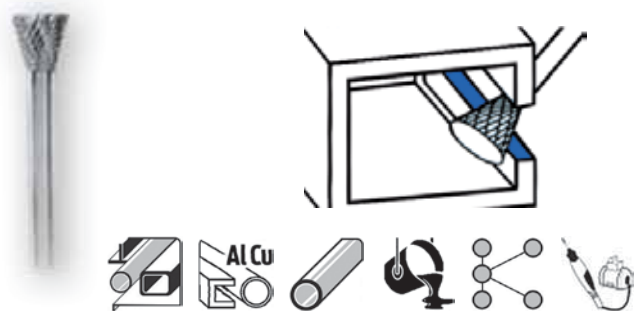

Tipo	Diám. Corte / Dia. Court (mm)	Long. Corte / Longo Court (mm)	Long. Total (mm)	Diám. Mango (mm)	Referencia	
WKN	5	7	38	3	FR0137	1
WKN	6	7	50	6	FR0138	1
WKN	10	10	53	6	FR0139	1
WKN	12	13	57	6	FR0140	1
WKN	16	19	63	6	FR0141	1
WKN	19	16	60	6	FR0142	1

## Fresas rotativas de metal duro / Fresas rotativas de metal duro

### PREMIUM / PREMIUM

**Características:** Las fresas rotativas de metal duro Premium, de alta tecnología, han sido desarrolladas para trabajar en una amplia y diversa gama de materiales: todo tipo de aceros, especialmente en aceros muy aleados, además de toda variedad de inoxidables y así como para materiales no férricos. Gran capacidad de arranque de viruta en toda su vida útil y garantiza excelentes resultados reduciendo considerablemente los costes. Excelente para trabajar en piezas estrechas.

**Aplicación:** Apto para mecanizado por arranque de viruta de cualquier dureza, recomendada para trabajar piezas estrechas.

**Características:** As fresas rotativas de metal duro Premium, foram desenvolvidas com tecnologias de vanguarda, obtendo excelentes resultados em diversos materiais : todo o tipo de Aços, especialmente aços de alta liga, toda a gama de aços inoxidáveis bem como para materiais não ferrosos. Excepcional capacidade de arranque de material em toda a sua vida útil, garante excelentes resultados reduzindo consideravelmente os custos. Excelente para trabalhar em peças estreitas.

**Aplicação:** Aptas para mecanizado por arranque de apara de qualquer dureza, recomendada para trabalhar em peças estreitas.



Tipo	Diám. Corte / Dia. Court (mm)	Long. Corte / Longo Court (mm)	Long. Total (mm)	Diám. Mango (mm)	Referencia	
WRC	12	25	69	6	FR0009	1
RBF	12	25	69	6	FR0010	1
SPG	12	25	69	6	FR0011	1
KEL	12	25	69	6	FR0008	1

### ESPECIAL ALUMINIO / ESPECIAL ALUMINIO

**Características:** Fresas rotativas de Metal duro desarrolladas para los trabajos en aluminio. Su dentado basto y gran poder de corte combinado con alta tenacidad, confluyen en resultados óptimos y buen rendimiento.

**Campos de aplicación son:** Desbarbar, matar cantos, ajuste de superficies y ángulos, eliminar cordones de soldadura en metales no férricos, aluminio, latón, cobre, zinc, fundición y plásticos.

**Características:** Fresas rotativas de carboneto de tungstênio desenvolvidas para trabalhos em alumínio. Seus dentes grossos e seu excelente poder de corte, combinados com alta resistência, se unem para obter ótimos resultados e bom desempenho.

**Os campos de aplicação são:** rebarbação, corte de arestas, ajuste de superfície e ângulo, remoção de cordões de solda em metais não ferrosos, alumínio, latão, cobre, zinco, ferro fundido e plásticos.



Tipo	Diám. Corte / Dia. Court (mm)	Long. Corte / Longo Court (mm)	Long. Total (mm)	Diám. Mango (mm)	Referencia	
ZYA	12	25	69	6	FR0015	1
WRC	12	25	69	6	FR0016	1
RBF	12	25	69	6	FR0017	1
SPG	12	25	69	6	FR0018	1
KEL	12	25	69	6	FR0019	1

## Fresas rotativas de metal duro / Fresas rotativas de metal duro

KIT FRESA ROTATIVA METAL DURO JUEGO Z-6 VASTAGO 6 MM NORDIFLEX / KIT DE FRESAS ROTATIVAS DE METAL DURO COM HASTE DE 6 MM NORDIFLEX

**Descripción:** El juego de Fresas Rotativas de Metal duro, esta compuesta por una gama de fresas desarrolladas con alta tecnología, presentadas en un envase plástico para su facilidad en el transporte y uso.

**Descrição:** O conjunto de fresas rotativas de metal duro é composto por uma gama de fresas desenvolvidas com alta tecnologia, apresentadas em um recipiente de plástico para facilitar o transporte e o uso.



Tipo	Diám. Corte / Dia. Court (mm)	Long. Corte / Longo Court (mm)	Long. Total (mm)	Diám. Mango / Haste (mm)	Referencia	
COMPUESTA POR / COMPOSTO POR						
ZYA	12	25	69	6		
WRC	12	25	69	6		
KUD	12	10	69	6	FR0192	1
RBF-PREMIUM	12	25	69	6		
SPG	12	25	69	6		
KEL-PREMIUM	12	30	69	6		

\* La composición del kit puede variar por fresas similares. / A composição do pack pode variar com fresas similares.



## Fresas rotativas de metal duro / Fresas rotativas de metal duro

### SPARKFLEX / SPARKFLEX

**Características:** Fresas diseñadas con nuevas tecnologías para un resultado óptimo y alto rendimiento. Disponibles en dentado Z-6.

**Características:** Fresas fabricadas com novas tecnologias para um ótimo resultado e alto desempenho. Disponível com dentado Z-6.



Tipo	Diám. Corte / Dia. Court (mm)	Long. Corte / Longo Court (mm)	Long. Total (mm)	Diám. Mango (mm)	Referencia	
ZYA	12	25	69	6	FR0001	1
ZYA-S	12	25	69	6	FR0002	1
WRC	12	25	69	6	FR0003	1
KUD	10	8	52	6	FR0004	1
RBF	12	25	69	6	FR0005	1
RBF	12	25	69	8	FR0006	1
SPG	12	25	69	6	FR0007	1
KEL	16	30	77	6	FR0008	1
SKM	12	22	69	6	FR0191	1

### KIT FRESA ROTATIVA METAL DURO JUEGO Z-6 VASTAGO 6 MM SPARKFLEX / KIT DE FRESAS ROTATIVAS DE METAL DURO COM HASTE DE 6 MM SPARKFLEX

**Características:** Kit de fresas rotativas de metal duro Sparkflex, tienen una gran capacidad de arranque de viruta en toda su vida útil. Garantizan excelentes resultados reduciendo considerablemente los costes. Se presentan en un envase plástico.

**Características:** O kit de fresa rotativa de metal duro Sparkflex, possui uma grande capacidade ao longo de sua vida útil, garantindo excelentes resultados, reduzindo consideravelmente os custos. apresentadas em um recipiente de plástico para facilitar o transporte e o uso.



Tipo	Diám. Corte / Dia. Court (mm)	Long. Corte / Longo Court (mm)	Long. Total (mm)	Diám. Mango mm)	Referencia	
------	-------------------------------	--------------------------------	------------------	-----------------	------------	---

#### COMPUESTA POR / COMPOSTO POR

ZYA-S	12	25	69	6		
WRC	12	25	69	6		
KUD	10	8	52	6	FR0190	1
RBF	12	25	69	6		
SPG	12	25	69	6		
SKM	12	22	69	6		

\* La composición del kit puede variar por fresas similares. / A composição do pack pode variar com fresas similares.

**Tamaño extralargo / Tamanho extralongo**

**FORMA A - CILÍNDRICA / FORMA A - CILÍNDRICA**

**Características:** Fresa cilíndrica con el frente plano para un trabajo universal sobre superficies.

**Características:** Fresa cilíndrica com frente plana para trabalho universal.



Tipo	Diám. Corte / Dia. Court (mm)	Long. Corte / Longo Court (mm)	Long. Total (mm)	Diám. Mango / Haste (mm)	Referencia	
ZYA-L	6	12,7	162	6	FR0143	1
ZYA-L	9,5	19	169	6	FR0144	1
ZYA-L	12,7	25	175	6	FR0145	1

**FORMA C - CILINDRICO ESFERICA / FORMA C - CILÍNDRICA ESFÉRICA**

**Características:** Fresa cilíndrica con el frente esférico para el trabajo superficial, radial y de contornos.

**Características:** Fresa cilíndrica com frente esférica para areas de difícil acceso, trabalhar contornos e rebarbar furos interiores.



Tipo	Diám. Corte / Dia. Court (mm)	Long. Corte / Longo Court (mm)	Long. Total (mm)	Diám. Mango / Haste (mm)	Referencia	
WRC-L	6	12,7	162	6	FR0146	1
WRC-L	9,5	19	169	6	FR0147	1
WRC-L	12,7	25	175	6	FR0148	1

## Fresas rotativas de metal duro / Fresas rotativas de metal duro

### FORMA D - ESFÉRICA / FORMA D - ESFÉRICA

**Características:** Fresa cilíndrica con el frente dentado, ideal para superficies internas.

**Características:** Fresa cilíndrica com frente esférica para áreas de difícil acesso, trabalhar contornos e rebarbar furos interiores.



Tipo	Diám. Corte / Dia. Court (mm)	Long. Corte / Longo Court (mm)	Long. Total (mm)	Diám. Mango / Haste (mm)	Referencia	
KUD-L	6	12	162	6	FR0143	1
KUD-L	9,5	19	169	6	FR0144	1
KUD-L	12,7	25	175	6	FR0145	1

### FORMA E - OVALADA / FORMA E - OVAL

**Características:** Fresa con la cabeza elíptica y dentada, para un uso universal.

**Características:** Fresa oval para áreas de difícil acceso, e superficies internas.



Tipo	Diám. Corte / Dia. Court (mm)	Long. Corte / Longo Court (mm)	Long. Total (mm)	Diám. Mango / Haste (mm)	Referencia	
TRE-L	6	9,5	160	6	FR0152	1
TRE-L	9,5	16	166	6	FR0153	1
TRE-L	12,7	22	172	6	FR0154	1

### FORMA F - ÁRBOL CON RADIO / FORMA F - ÁRVORE COM RAI0

**Características:** Fresa cónica comprimida para trabajar piezas estrechas.

**Características:** Fresa cônica comprimida para trabalhar peças estreitas.



Tipo	Diám. Corte / Dia. Court (mm)	Long. Corte / Longo Court (mm)	Long. Total (mm)	Diám. Mango / Haste (mm)	Referencia	
RBF-L	6	12,7	163	6	FR0155	1
RBF-L	9,5	19	169	6	FR0156	1
RBF-L	12,7	25	175	6	FR0157	1

### FORMA G - ÁRBOL / FORMA G - ÁRVORE

**Características:** Fresa cónica comprimida con punta en pico para el trabajo con angulaciones bajas.

**Características:** Fresa cônica comprimida com ponta em bico para trabalho em pequenos ângulos.



Tipo	Diám. Corte / Dia. Court (mm)	Long. Corte   Longo Court [mm]	Long. Total [mm]	Diám. Mango / Haste (mm)	Referencia	
SPG-L	6	12,7	163	6	FR0158	1
SPG-L	9,5	19	169	6	FR0159	1
SPG-L	12,7	25	175	6	FR0160	1

### FORMA H - LLAMA / FORMA H - CHAMA

**Características:** Fresa con cabeza en forma de llama para un uso universal.

**Características:** Fresa com cabeça em forma chama para uso universal.



Tipo	Diám. Corte / Dia. Court (mm)	Long. Corte / Longo Court (mm)	Long. Total (mm)	Diám. Mango / Haste (mm)	Referencia	
HFH-L	8	19	169	6	FR0161	1
HFH-L	12,7	32	182	6	FR0162	1

### FORMA L - CÓNICA REDONDEADA / FORMA L - CÔNICA ARREDONDADA

**Características:** Fresa cónica con cabeza redondeada para el trabajo en zonas de difícil de acceso.

**Características:** Fresa cônica com cabeça arredondada para trabalho em zonas de difícil acesso.



Tipo	Diám. Corte / Dia. Court (mm)	Long. Corte / Longo Court (mm)	Long. Total (mm)	Diám. Mango / Haste (mm)	Referencia	
KEL-L	6	16	166	6	FR0163	1
KEL-L	10	20	177	6	FR0164	1
KEL-L	12,7	28	178	6	FR0165	1

## Fresas rotativas de metal duro / Fresas rotativas de metal duro

### Tamaño miniatura / Tamanho miniatura

#### FORMA A - CILÍNDRICA / FORMA A - CILÍNDRICA

**Características:** Fresa cilíndrica con el frente plano y vástago de 3 mm integral, para un trabajo universal sobre superficies.

**Características:** Fresa cilíndrica com frente plana e haste de 3 mm, para trabalho universal.

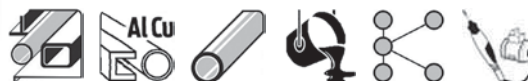

Tipo	Diám. Corte / Dia. Court (mm)	Long. Corte / Longo Court (mm)	Long. Total (mm)	Diám. Mango / Haste (mm)	Referencia	
ZYA	1,5	6	38	3	FR0166	1
ZYA	2,5	11	38	3	FR0167	1
ZYA	3	14	38	3	FR0168	1

#### FORMA A - CILINDRICA CORTE FRONTAL / FORMA A - CILÍNDRICA DE CORTE FRONTAL

**Características:** Fresa cilíndrica con el frente dentado y vástago de 3 mm integral, ideal para superficies internas.

**Características:** Fresa cilíndrica com frente serrilhada e haste de 3 mm, ideal para superficies internas.

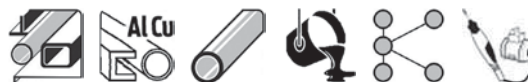



Tipo	Diám. Corte / Dia. Court (mm)	Long. Corte / Longo Court (mm)	Long. Total (mm)	Diám. Mango / Haste (mm)	Referencia	
ZYA-S	3	14	38	3	FR0169	1

#### FORMA C - CILÍNDRICO ESFÉRICA / FORMA C - CILÍNDRICA ESFÉRICA

**Características:** Fresa cilíndrica con vástago de 3 mm integral, con el frente esférico para el trabajo superficial, radial y de contornos.

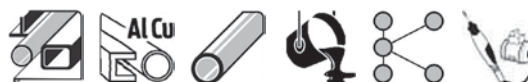
**Características:** Fresa cilíndrica com haste de 3 mm, com frente esférica para trabalho superfícies, radial e contornos.



Tipo	Diám. Corte / Dia. Court (mm)	Long. Corte / Longo Court (mm)	Long. Total (mm)	Diám. Mango / Haste (mm)	Referencia	
WRC	2,5	11	38	3	FR0170	1
WRC	3	14	38	3	FR0171	1

### FORMA D - ESFÉRICA / FORMA D - ESFÉRICO

**Características:** Fresa esférica con vástago de 3 mm integral, ideal para fresado de zonas de difícil acceso, para el trabajo de contornos y para el desbarbado de agujeros interiores.

**Características:** Fresa esférica com haste de 3 mm, ideal para zonas de difícil acceso, para trabalho de contornos e para rebarbar furos interiores.



Tipo	Diám. Corte / Dia. Court (mm)	Long. Corte / Longo Court (mm)	Long. Total (mm)	Diám. Mango / Haste (mm)	Referencia	
KUD	2,5	3	38	3	FR0172	1
KUD	3	3	38	3	FR0173	1

### FORMA E - OVALADA / FORMA E - OVAL

**Características:** Fresa con vástago de 3 mm integral, con la cabeza elíptica y dentada, para un uso universal.

**Características:** Fresa com haste de 3 mm, com cabeça oval serrilhada, para uso universal.



Tipo	Diám. Corte / Dia. Court (mm)	Long. Corte / Longo Court (mm)	Long. Total (mm)	Diám. Mango / Haste (mm)	Referencia	
TRE	3	6	38	3	FR0174	1

### FORMA F - ÁRBOL CON RADIO / FORMA F - ÁRVORE COM RAIO

**Características:** Fresa cónica comprimida con vástago de 3 mm integral, para trabajar piezas estrechas.

**Características:** Fresa cónica comprimida com haste de 3 mm, para trabalhar peças estreitas..



Tipo	Diám. Corte / Dia. Court (mm)	Long. Corte / Longo Court (mm)	Long. Total (mm)	Diám. Mango / Haste (mm)	Referencia	
RBF	3	6	38	3	FR0175	1
RBF	3	12	38	3	FR0176	1

## Fresas rotativas de metal duro / Fresas rotativas de metal duro

### FORMA G - ÁRBOL / FORMA G - ÁRVORE

**Características:** Fresa cónica comprimida con punta en pico y vástago de 3 mm integral, para el trabajo con angulaciones bajas.

**Características:** Fresa cónica comprimida com ponta em bico e haste de 3 mm, para trabalho com ângulos baixos.

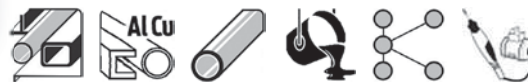

Tipo	Diám. Corte / Dia. Court (mm)	Long. Corte / Longo Court (mm)	Long. Total (mm)	Diám. Mango / Haste (mm)	Referencia	
SPG	3	6	38	3	FR0177	1
SPG	3	10	38	3	FR0178	1
SPG	3	12	38	3	FR0179	1

### FORMA H - LLAMA / FORMA H - CHAMA

**Características:** Fresa con cabeza en forma de llama y vástago de 3 mm integral, para un uso universal.

**Características:** Fresa com cabeça em forma de chama e haste de 3 mm, para uso universal.

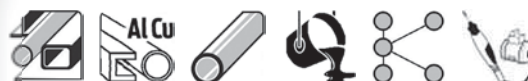

Tipo	Diám. Corte / Dia. Court (mm)	Long. Corte / Longo Court (mm)	Long. Total (mm)	Diám. Mango / Haste (mm)	Referencia	
HFH	3	6	38	3	FR0180	1

### FORMA J - CÓNICA A 60° / FORMA J - CÔNICOS A 60°

**Características:** Fresa con cabeza cónica con un ángulo de 60° y vástago de 3 mm integral, para el trabajo de ranurados.

**Características:** Fresa com cabeça cônica com ângulo de 60° e haste de 3 mm, para trabalho em ranhuras.



Tipo	Diám. Corte / Dia. Court (mm)	Long. Corte / Longo Court (mm)	Long. Total (mm)	Diám. Mango / Haste (mm)	Referencia	
KSJ	3	6	38	3	FR0181	1

### FORMA K - CÓNICA A 90° / FORMA K - CÔNICOS A 90°

**Características:** Fresa con cabeza cónica con un ángulo de 90° y vástago de 3 mm integral, para el trabajo de ranurados.

**Características:** Fresa com cabeça cônica com ângulo de 90° e haste de 3 mm, para trabalho em ranhuras.



Tipo	Diám. Corte / Dia. Court (mm)	Long. Corte / Longo Court (mm)	Long. Total (mm)	Diám. Mango / Haste (mm)	Referencia	
KSK	3	2	38	3	FR0182	1

### FORMA L - CÓNICA REDONDEADA / FORMA L - CÔNICA ARREDONDADA

**Características:** Fresa cónica con cabeza redondeada y vástago de 3 mm integral, para el trabajo en zonas de difícil de acceso.

**Características:** Fresa cônica com cabeça arredondada e haste de 3 mm, para trabalho em zonas de difícil acesso.



Tipo	Diám. Corte / Dia. Court (mm)	Long. Corte / Longo Court (mm)	Long. Total (mm)	Diám. Mango / Haste (mm)	Referencia	
KEL	3	10	38	3	FR0183	1
KEL	3	12	38	3	FR0184	1

### FORMA M - CÓNICA EN PUNTA / FORMA M - PONTA CÔNICA

**Características:** Fresa cónica con cabeza acabada en punta y vástago de 3 mm integral, para el trabajo en zonas de difícil acceso. Gracias a su forma cónica puede realizar diámetros continuos y graduales.

**Características:** Fresa cônica com cabeça acabada em bico e haste de 3 mm, para trabalho em zonas de difícil acesso. Dada a sua forma cônica pode realizar diámetros continuos e graduados.



Tipo	Diám. Corte / Dia. Court (mm)	Long. Corte / Longo Court (mm)	Long. Total (mm)	Diám. Mango / Haste (mm)	Referencia	
SKM	3	9	38	3	FR0185	1
SKM	3	11	38	3	FR0186	1
SKM	3	16	38	3	FR0187	1

### FORMA N - CÓNICA INVERTIDA / FORMA N - CÔNICA INVERTIDA

**Características:** Fresa cónica invertida y frente plano con vástago de 3 mm integral, para el trabajo de perfiles cónicos.

**Características:** Fresa cônica invertida e frente plano com haste de 3 mm, para trabalho de perfis cônicos.



Tipo	Diám. Corte / Dia. Court (mm)	Long. Corte / Longo Court (mm)	Long. Total (mm)	Diám. Mango / Haste (mm)	Referencia	
WKN	2,5	3	38	3	FR0188	1
WKN	3	4	38	3	FR0189	1





# Cepillos de Alambre

## *Escovas de arame*

CEPILLO ALAMBRE CIRCULAR / ESCOVA DE ARAME CIRCULAR .....	160
CEPILLO ALAMBRE TAZA / ESCOVA DE ARAME .....	160
CEPILLO ALAMBRE BROCHA / ESCOVA DE AÇO .....	161

## Cepillos de Alambre / Escovas de arame

Los cepillos de alambre, en sus diversas versiones son herramientas usadas para limpiar y preparar superficies. Permiten remover óxido, polvo y pintura para lograr mejores acabados.

*As escovas de arame, em suas diversas versões, são ferramentas usadas para limpar e preparar superfícies. Elas permitem remover ferrugem, poeira e tinta para obter melhores acabamentos.*

### CEPILLO ALAMBRE CIRCULAR / ESCOVA DE ARAME CIRCULAR

**Propiedades:** Herramienta para amoladora fabricada en alambre de acero trenzado, ideal para limpiar, eliminar óxido, pintura, rebabas y soldaduras, y preparar superficies metálicas de forma rápida y eficiente.

*Propriedades: Ferramenta para esmerilhadeira fabricada em arame de aço trançado, ideal para limpar, remover ferrugem, tinta, rebarbas e soldas, e preparar superfícies metálicas de forma rápida e eficiente.*



Dimensiones / Dimensões	Especificaciones / Especificações	RPM	REF	
115 x 0,50 x 22	Acero Templado / Aço Temperado Trancado	12500	AL0001	1
125 x 0,50 x 22	Acero Gris Trenzado / Aço cinza trançado	12500	AL0002	1

### CEPILLO ALAMBRE TAZA / ESCOVA DE ARAME

**Propiedades:** Se aplica montándolo en una amoladora angular o taladro, donde se utiliza para limpiar, desoxidar, eliminar pintura, rebabas y residuos sobre superficies metálicas, bordes y áreas de difícil acceso, logrando una preparación uniforme antes de soldar, pintar o recubrir.

*Propriedades: Aplica-se montando-o em uma esmerilhadeira angular ou furadeira, sendo utilizado para limpar, remover ferrugem, tinta, rebarbas e resíduos em superfícies metálicas, bordas e áreas de difícil acesso, proporcionando uma preparação uniforme antes de soldar, pintar ou revestir.*



Dimensiones / Dimensões	Especificaciones / Especificações	RPM	REF	
65 X 0,50 X M14	Acero Templado Trenzado / Aço Temperado Trancado	12500	AL0003	1
80 X 0,30 X M14	Acero Latonado Trenzado / Aço revestido de latão	8500	AL0004	1

### CEPILLO ALAMBRE BROCHA / ESCOVA DE AÇO

**Propiedades:** Se monta en taladro o herramienta rotativa y se utiliza para limpiar, eliminar óxido, pintura y residuos en zonas pequeñas, ranuras y áreas de difícil acceso.

**Propriedades:** Monta-se em furadeira ou ferramenta rotativa e é utilizado para limpar, remover ferrugem, tinta e resíduos em áreas pequenas, ranhuras e zonas de difícil acesso.



Dimensiones / Dimensões	Especificaciones / Especificações	RPM	REF	
25x 0,30 x 6	Acero latonado en punta / Pontas de aço revestidas de latão	20000	AL0005	1
25 x 0,30 x 6	Acero Latonado Plana / Aço Plano Revestido de Latão	20000	AL0006	1



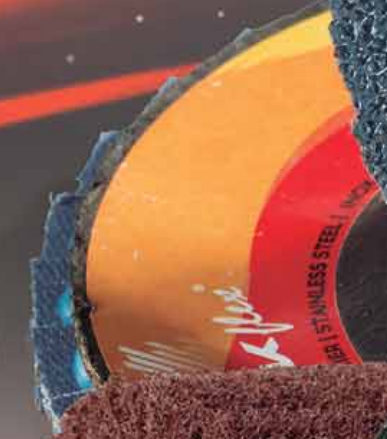



SPARKflex.



# Expositores

## **Expositores**

EXPOSITORES SPARKFLEX / EXPOSITORES SPARKFLEX..... 165



### EXPOSITORES SPARKFLEX / EXPOSITORES SPARKFLEX

**Definición:** Los expositores en el punto de venta es una de las herramientas importantes del Merchandising. Se trata de un elemento compuesto por varias baldas, vitrinas, o estantes, combinados con imágenes y/o carteles de promociones para tiendas, y tienen por finalidad incentivar la venta de un producto o informar sobre algún aspecto relacionado con su promoción.

#### Ventajas y Objetivos:

- Aumenta la visibilidad y mejora el posicionamiento de los productos y las marcas.
- Actúan como gancho en el punto de venta. Anima al cliente a realizar la compra múltiple y reiterada.
- Atractivo módulo de imagen: Ayuda en la presentación del producto y la marca. Reforzando su imagen.
- Muestra los productos de una forma elegante, ordenada y clasificada.
- Rapidez en la compra, ya que ocupan un pequeño espacio con una gran diversidad de una gama de productos. Por lo que reduce el tiempo dedicado a seleccionar el producto adecuado.
- Facilita el control de stocks y su reposición.

Para potenciar y mejorar sus ventas, podrá adquirir uno de nuestros expositores con una combinación de los artículos de nuestro catálogo. Contacte con nuestro representante de ventas para más información.

#### Características:

Dimensiones: página siguiente.

Expositor de fácil montaje, compuesto por:

- 1 Cabezal.
- 4 Paneles perforados. (3 perforados para ganchos, 1 liso)
- 1 Base.
- 2 Baldas.
- 18 Ganchos.



**Definição:** Os expositores em locais de venda são ferramentas importantes de Merchandising. Compostos por estantes e ganchos de exposição, em conjunto com a imagem de marca, têm como finalidade incentivar a venda do produto e informar sobre a promoção do mesmo.

#### Vantagens e Objetivos:

- Aumentar a visibilidade do produto, e o posicionamento dos mesmos, bem como da marca.
- Incentivam a compra, variada e repetitiva.
- Reforçam a imagem de marca, dada a sua imagem atrativa.
- Apresentam os produtos de forma elegante, ordenada e classificada.
- Facilitam a compra, uma vez que em pouco espaço incluem uma grande diversidade de produtos, pelo que o tempo dedicado a selecionar o produto adequado é minimizado.
- Facilitam o controlo e reposição de stocks.

Para potenciar as suas vendas, poderá optar por um dos nossos expositores, elaborado com uma combinação de artigos constantes neste catálogo. Contacte um dos nossos comerciais, para em conjunto adaptar os produtos incluídos no expositor com as suas necessidades.

#### Características:

Dimensões: página seguinte.

Expositor de fácil montagem, composto por:

- 1 Estrutura.
- 4 Painéis perfurados, para ganchos. (3 perfurados para ganchos, 1 liso)
- 1 Base.
- 2 Estantes.
- 18 Ganchos.



Referencia	Descripción	
EX0001	EXPOSITOR SPARKFLEX	1

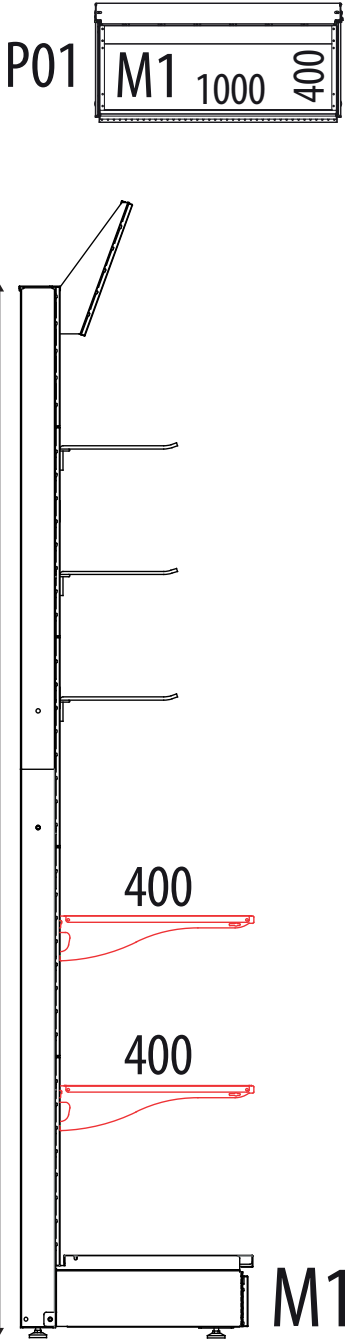







# Condições gerais de vendas

## 1. Condições de Pagamento

Os fornecimentos a crédito dependem do pedido de abertura de conta-corrente e respetiva aprovação da STACAB. A falta de pagamento no prazo estabelecido ou o pagamento efetuado através de cheque sem provisão ocasionarão a suspensão imediata, temporária ou definitiva, de outros fornecimentos a crédito, sem prejuízo do direito de debitar juros à taxa legal aplicável e de obtenção da competente cobrança judicial. Em caso de atraso nos pagamentos e de fundados receios de solvabilidade e credibilidade do cliente, a STACAB tem o direito de exigir garantias adicionais ou adiantamentos dos pagamentos de fornecimentos ainda não vencidos.

## 2. Preços

Ao preço do produto acresce o valor do IVA à taxa aplicável e em certos casos os portes de envio. Os fornecimentos serão faturados de acordo com os preços da Tabela de Preços em vigor à data da faturação. Os preços são reajustáveis em qualquer momento sem dependência de qualquer aviso prévio. Salvo acordo expresse em contrário, os preços de venda, bem como todos os orçamentos e cálculos, são apresentados em euros (EUR). A STACAB reserva-se o direito de mudar as condições e preços dos seus produtos sempre que os custos assim o obriguem. No entanto, é nossa política avisar os clientes, sempre que possível e com a devida antecedência.

## 3. Seguro

As mercadorias viajam sempre por exclusiva conta e risco do comprador. Salvo acordo em contrário, a transferência do risco ocorre no momento da entrega da mercadoria à transportadora ou, no máximo, no momento da saída da mercadoria da fábrica ou do armazém.

## 4. Reclamações

O cliente, caso a mercadoria à chegada não cumpra os requisitos, deverá, na guia do transportador assinalar as respetivas Reservas de Destinatário. Se no prazo de 8 dias, da chegada da mercadoria ao cliente, não se registar qualquer reclamação, implica a plena aceitação da entrega.

## 5. Garantias

A STACAB dá garantia a todos os produtos que fazem parte do seu programa de vendas contra qualquer defeito de fabricação e materiais. A aplicação e o uso dos produtos da STACAB estão para além do seu controlo, pelo que a responsabilidade inerente a tal aplicação e uso pertence inteiramente ao comprador. As reclamações apenas serão aceites relativamente a defeitos de fabrico ou não conformidades com a nota de encomenda. A única obrigação que incumbe à STACAB será, respetivamente, a substituição ou devolução do preço já pago da mercadoria ou reposição da encomenda reconhecidamente defeituosa. Os conselhos técnicos prestados pela STACAB são meramente indicativos, dados de boa-fé e constituem o seu melhor conhecimento do estado atual da técnica, razão pela qual deverão ser testados e não podendo, em caso algum, responsabilizá-la.

## 6. Devoluções

As devoluções que possam surgir, por produtos em garantia ou qualquer erro nosso de envio, deverão ser realizadas pelos nossos meios de transporte habituais. A STACAB não aceita devoluções de mercadoria que sejam enviadas à cobrança por outras transportadoras. Nenhuma devolução será aceite depois de dois meses a contar da data de envio. Não se aceitara nenhuma devolução de produtos fabricados especialmente com especificações técnicas do comprador.

## 7. Portes e Envios

Portes pagos por envios superiores a 150€ líquidos por expedição. Para envios inferiores debitar-se-á na fatura o valor do envio correspondente em função do peso, volume e zona.

## 8. Condicionalidade/ Receção da mercadoria

A aceitação das mercadorias vendidas pela STACAB, sem nenhuma objeção por parte do comprador/cliente, supõem-se a aprovação destas condições gerais de vendas e a sua modificação só terá validade se constar por escrito a aceitação da STACAB

## 9. Valor mínimo por pedido

Fica definido como pedido mínimo de valor: 100€

## 10. Reserva de Propriedade

Até ao seu pagamento integral, a propriedade dos produtos é reservada à STACAB nos termos do art.º 434º do C Civil.

## 11. Lei aplicável e jurisdição competente

As presentes condições gerais de venda regem-se, tanto para sua interpretação como para a sua execução, pela Lei portuguesa. O foro da Comarca de Esposende será o único competente para em caso de litígio dirimir toda e qualquer questão relacionada com o presente contrato de venda concluído entre STACAB e um cliente.

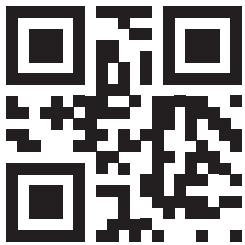

**STACAB**<sup>STC</sup>  
Rua Santa Eugénia 363  
4755-460 Rio Covo  
Barcelos | Portugal  
☎ +351 253 960 220  
✉ info@stacab.com  
[www.stacab.com](http://www.stacab.com)



**SUMICAROL**

Est. de Madrid, 221  
36318 Vigo  
Pontevedra | Spain  
☎ +34 986 266 249  
✉ info@sumicarol.com  
[www.sumicarol.com](http://www.sumicarol.com)

